

UNITATEA ADMINISTRATIV–TERITORIALĂ JUDEȚUL GALAȚI
MONITORUL OFICIAL LOCAL NR. 6 din aprilie 2026

C U P R I N S

1.	Hotărârea nr. 75 din 30 aprilie 2026 privind avizarea Planului de acțiune pentru anul 2026 privind serviciile sociale administrate și finanțate din bugetul Consiliului Local al comunei Cerțești (U.A.T. a comunei Cerțești)	4
2.	Hotărârea nr. 76 din 30 aprilie 2026 privind avizarea Planului de acțiune pentru anul 2026 privind serviciile sociale administrate și finanțate din bugetul Consiliului Local al comunei Scânteiești (U.A.T. a comunei Scânteiești)	6
3.	Hotărârea nr. 77 din 30 aprilie 2026 privind avizarea Planului de acțiune pentru anul 2026 privind serviciile sociale administrate și finanțate din bugetul Consiliului Local al comunei Tulucești (U.A.T. a comunei Tulucești)	8
4.	Hotărârea nr. 78 din 30 aprilie 2026 privind aprobarea înființării serviciului social „Compartiment asistenți personali profesioniști” în cadrul Direcției Generale de Asistență Socială și Protecția Copilului Galați	11
5.	Hotărârea nr. 79 din 30 aprilie 2026 privind aprobarea organigramei și a statelor de funcții ale Direcției Generale de Asistență Socială și Protecția Copilului Galați	12
6.	Hotărârea nr. 80 din 30 aprilie 2026 privind aprobarea Regulamentului de organizare și funcționare a serviciului social „Compartiment asistenți personali profesioniști” din cadrul Direcției Generale de Asistență Socială și Protecția Copilului Galați	41
7.	Hotărârea nr. 81 din 30 aprilie 2026 privind aprobarea Regulamentului de organizare și funcționare a Direcției Județene de Evidență a Persoanelor Galați	45
8.	Hotărârea nr. 82 din 30 aprilie 2026 privind actualizarea indicatorilor tehnico-economici prevăzuți în Anexa 2.2C și aprobarea devizului general actualizat pentru realizarea obiectivelor de investiții „Reabilitarea și modernizarea infrastructurii de transport regional pe drumul județean DJ 240”, „Reabilitarea și modernizarea infrastructurii de transport regional pe traseul Băneasa-Rogojeni (DJ 242D)”, „Modernizare tronsoane de drumuri județene pe DJ 253, DJ 242H, DJ 255A, DJ 240A, DJ 252G și DJ 251A”, aprobate la finanțare prin Programul național de investiții „Anghel Saligny”, precum și a sumei reprezentând categoriile de cheltuieli finanțate de la bugetul județului Galați pentru realizarea obiectivelor	52
9.	Hotărârea nr. 83 din 30 aprilie 2026 privind aprobarea indicatorilor tehnico-economici finali ai obiectivului de investiții «Dezvoltarea infrastructurii medicale din cadrul Ambulatoriului Integrat de Specialitate al Spitalului Clinic Județean de Urgență „Sf. Apostol Andrei” Galați»	58
10.	Hotărârea nr. 84 din 30 aprilie 2026 privind aprobarea contractului de parteneriat între UAT județul Galați prin Consiliul Județean Galați și UAT comuna Bălășești prin Consiliul Local al comunei Bălășești, în vederea asigurării implementării și sustenabilității proiectului „Asigurarea accesului la educație a elevilor din județul Galați prin achiziția de microbuze școlare mai puțin poluante”, finanțat de către Administrația Fondului pentru Mediu	58
11.	Hotărârea nr. 85 din 30 aprilie 2026 privind aprobarea contractului de parteneriat între UAT județul Galați prin Consiliul Județean Galați și UAT comuna Băleni prin Consiliul Local al comunei Băleni, în vederea asigurării implementării și sustenabilității proiectului „Asigurarea accesului la educație a elevilor din județul Galați prin achiziția de microbuze școlare mai puțin poluante”, finanțat de către Administrația Fondului pentru Mediu	60
12.	Hotărârea nr. 86 din 30 aprilie 2026 privind aprobarea contractului de parteneriat între UAT județul Galați prin Consiliul Județean Galați și UAT comuna Brăhășești prin Consiliul Local al comunei Brăhășești, în vederea asigurării implementării și sustenabilității proiectului „Asigurarea accesului la educație a elevilor din județul Galați prin achiziția de microbuze școlare mai puțin poluante”, finanțat de către Administrația Fondului pentru Mediu	61
13.	Hotărârea nr. 87 din 30 aprilie 2026 privind aprobarea contractului de parteneriat între UAT județul Galați prin Consiliul Județean Galați și UAT comuna Cosmești prin Consiliul Local al comunei Cosmești, în vederea asigurării implementării și sustenabilității proiectului „Asigurarea accesului la educație a elevilor din județul Galați prin achiziția de microbuze școlare mai puțin poluante”, finanțat de către Administrația Fondului pentru Mediu	63
14.	Hotărârea nr. 88 din 30 aprilie 2026 privind aprobarea contractului de parteneriat între UAT județul Galați prin Consiliul Județean Galați și UAT comuna Cuca prin Consiliul Local al comunei Cuca, în vederea asigurării implementării și sustenabilității proiectului „Asigurarea accesului la educație a elevilor din județul Galați prin achiziția de microbuze școlare mai puțin poluante”, finanțat de către Administrația Fondului pentru Mediu	65
15.	Hotărârea nr. 89 din 30 aprilie 2026 privind aprobarea contractului de parteneriat între UAT județul Galați prin Consiliul Județean Galați și UAT comuna Cudalbi prin Consiliul Local al comunei Cudalbi, în vederea asigurării implementării și sustenabilității proiectului „Asigurarea accesului la educație a elevilor din județul Galați prin achiziția de microbuze școlare mai puțin poluante”, finanțat de către Administrația Fondului pentru Mediu	66
16.	Hotărârea nr. 90 din 30 aprilie 2026 privind aprobarea contractului de parteneriat între UAT județul Galați prin Consiliul Județean Galați și UAT comuna Drăgușeni prin Consiliul Local al comunei Drăgușeni, în vederea asigurării implementării și sustenabilității proiectului „Asigurarea accesului la educație a elevilor din județul Galați prin achiziția de microbuze școlare mai puțin poluante”, finanțat de către Administrația Fondului pentru Mediu	68
17.	Hotărârea nr. 91 din 30 aprilie 2026 privind aprobarea contractului de parteneriat între UAT județul Galați prin Consiliul Județean Galați și UAT comuna Frumușița prin Consiliul Local al comunei Frumușița, în vederea	

județul Galați prin achiziția de microbuze școlare mai puțin poluante”, finanțat de către Administrația Fondului pentru Mediu	93
33. Hotărârea nr. 107 din 30 aprilie 2026 privind aprobarea contractului de parteneriat între UAT județul Galați prin Consiliul Județean Galați și UAT comuna Suceveni prin Consiliul Local al comunei Suceveni, în vederea asigurării implementării și sustenabilității proiectului „Asigurarea accesului la educație a elevilor din județul Galați prin achiziția de microbuze școlare mai puțin poluante”, finanțat de către Administrația Fondului pentru Mediu	94
34. Hotărârea nr. 108 din 30 aprilie 2026 privind aprobarea contractului de parteneriat între UAT județul Galați prin Consiliul Județean Galați și UAT comuna Suhurlui prin Consiliul Local al comunei Suhurlui, în vederea asigurării implementării și sustenabilității proiectului „Asigurarea accesului la educație a elevilor din județul Galați prin achiziția de microbuze școlare mai puțin poluante”, finanțat de către Administrația Fondului pentru Mediu	96
35. Hotărârea nr. 109 din 30 aprilie 2026 privind aprobarea contractului de parteneriat între UAT județul Galați prin Consiliul Județean Galați și UAT comuna Țepu prin Consiliul Local al comunei Țepu, în vederea asigurării implementării și sustenabilității proiectului „Asigurarea accesului la educație a elevilor din județul Galați prin achiziția de microbuze școlare mai puțin poluante”, finanțat de către Administrația Fondului pentru Mediu	98
36. Hotărârea nr. 110 din 30 aprilie 2026 privind aprobarea contractului de parteneriat între UAT județul Galați prin Consiliul Județean Galați și UAT comuna Tulucești prin Consiliul Local al comunei Tulucești, în vederea asigurării implementării și sustenabilității proiectului „Asigurarea accesului la educație a elevilor din județul Galați prin achiziția de microbuze școlare mai puțin poluante”, finanțat de către Administrația Fondului pentru Mediu	99
37. Hotărârea nr. 111 din 30 aprilie 2026 privind aprobarea contractului de parteneriat între UAT județul Galați prin Consiliul Județean Galați și UAT comuna Valea Mărului prin Consiliul Local al comunei Valea Mărului, în vederea asigurării implementării și sustenabilității proiectului „Asigurarea accesului la educație a elevilor din județul Galați prin achiziția de microbuze școlare mai puțin poluante”, finanțat de către Administrația Fondului pentru Mediu	101
38. Hotărârea nr. 112 din 30 aprilie 2026 privind aprobarea contractului de parteneriat între UAT județul Galați prin Consiliul Județean Galați și UAT comuna Vânători prin Consiliul Local al comunei Vânători, în vederea asigurării implementării și sustenabilității proiectului „Asigurarea accesului la educație a elevilor din județul Galați prin achiziția de microbuze școlare mai puțin poluante”, finanțat de către Administrația Fondului pentru Mediu	102
39. Hotărârea nr. 113 din 30 aprilie 2026 privind aprobarea contractului de parteneriat între UAT județul Galați prin Consiliul Județean Galați și UAT comuna Vlădești prin Consiliul Local al comunei Vlădești, în vederea asigurării implementării și sustenabilității proiectului „Asigurarea accesului la educație a elevilor din județul Galați prin achiziția de microbuze școlare mai puțin poluante”, finanțat de către Administrația Fondului pentru Mediu	104
40. Hotărârea nr. 114 din 30 aprilie 2026 privind aprobarea participării Direcției Generale de Asistență Socială și Protecția Copilului Galați ca partener în cadrul proiectului „MOBILE-GAL-Servicii integrate mobile pentru incluziune socială a persoanelor cu dizabilități din județul Galați”, a cheltuielilor legate de proiect, precum și a acordului de parteneriat	105
41. Hotărârea nr. 115 din 30 aprilie 2026 privind aprobarea parteneriatului dintre unitatea administrativ-teritorială județul Galați, prin Consiliul Județean Galați, și Colegiul Național „Vasile Alecsandri” Galați, în vederea participării echipei de robotică ByteForce la Competiția Internațională FTC European Premier Event	109
42. Hotărârea nr. 116 din 30 aprilie 2026 privind aprobarea parteneriatului între UAT județul Galați, prin Consiliul Județean Galați, și Corpul Experților Contabili și Contabililor Autorizați din România – Filiala CECCAR Galați, în vederea desfășurării Concursului de cultură și educație financiar - contabilă, ediția a IV-a – etapa județeană	110
43. Hotărârea nr. 117 din 30 aprilie 2026 privind modificarea Hotărârii Consiliului Județean Galați nr. 339 din 26 septembrie 2023 privind aprobarea participării UAT județul Galați, prin Consiliul Județean Galați, în calitate de partener, la implementarea proiectului „Eficiență Energetică pentru Clădiri Publice din Regiunea Sud - Est (SEEE-PB)” finanțat în cadrul Instrumentului financiar ELENA (European Local ENergy Assistance – Asistență locală Europeană pentru Energie) prin Programul Orizont 2020, cu modificările și completările ulterioare	111
44. Hotărârea nr. 118 din 30 aprilie 2026 privind aprobarea indicatorilor tehnico-economici, a devizului general precum și a cofinanțării proiectului „Elaborarea hărților de risc natural la alunecări de teren pentru 14 unități administrativ-teritoriale din județul Galați”	112
45. Hotărârea nr. 119 din 30 aprilie 2026 privind desemnarea unui membru titular, din partea Direcției de Sănătate Publică a Județului Galați, în Comisia pentru Protecția Copilului Galați	113

HOTĂRÂREA NR. 75 din 30 aprilie 2026

privind: avizarea Planului de acțiune pentru anul 2026 privind serviciile sociale administrate și finanțate din bugetul Consiliului Local al comunei Cerțești (U.A.T. a comunei Cerțești)

Inițiator: Președintele Consiliului Județean Galați, Costel FOTEA;
Numărul de înregistrare și data depunerii proiectului: 3.587/22.04.2026

Consiliul Județean Galați;
Având în vedere referatul de aprobare prezentat de inițiator;
Având în vedere raportul de specialitate al direcțiilor din aparatul de specialitate al Consiliului Județean Galați;
Având în vedere avizele Comisiilor de specialitate nr. 4 și 5 ale Consiliului Județean Galați;
Având în vedere adresa Direcției Generale de Asistență Socială și Protecția Copilului Galați nr. 7828/24.03.2026, înregistrată la Consiliul Județean Galați la nr. 3587/25.03.2026;
Având în vedere prevederile Hotărârii Guvernului nr. 797/2017 pentru aprobarea regulamentelor-cadru de organizare și funcționare ale serviciilor publice de asistență socială și a structurii orientative de personal, cu modificările și completările ulterioare;
Având în vedere prevederile Ordinului ministrului muncii și justiției sociale nr. 1086/2018 privind aprobarea modelului-cadru al Planului anual de acțiune privind serviciile sociale administrate și finanțate din bugetul consiliului județean/consiliului local/Consiliului General al Municipiului București, cu modificările și completările ulterioare;
Având în vedere prevederile art. 173 alin. (1) lit. a), d), alin. (5) lit. b) din Codul administrativ, aprobat prin Ordonanța de urgență a Guvernului nr. 57/2019, cu modificările și completările ulterioare;
În temeiul art. 182 alin. (1) și al art. 196 alin. (1) lit. a) din Codul administrativ, aprobat prin Ordonanța de urgență a Guvernului nr. 57/2019, cu modificările și completările ulterioare,

HOTĂRĂȘTE:

Art.1. Se acordă avizul consultativ favorabil pentru Planul local de acțiune pentru anul 2026 privind serviciile sociale administrate și finanțate din bugetul Consiliului Local al comunei Cerțești (U.A.T. a comunei Cerțești), prevăzut în anexa care face parte integrantă din prezenta hotărâre.

Art.2. Prezenta hotărâre se va comunica Primăriei Cerțești, care răspunde de punerea în aplicare.

PREȘEDINTELE CONSILIULUI JUDEȚEAN GALAȚI,

Costel FOTEA

Contrasemnează pentru legalitate:
Secretarul general al județului,
Ionel COCA

Publicată astăzi, 04 mai 2026

ANEXĂ

**Planul local de acțiune pentru anul 2026 privind
serviciile sociale administrate și finanțate din bugetul Consiliului Local al comunei Cerțești (U.A.T. a comunei Cerțești)**

1. Strategia locală de dezvoltare a serviciilor sociale pentru perioada 2025 - 2030, aprobată prin Hotărârea Consiliului Local Cerțești nr. 10/27.02.2025, respectiv următoarele obiective operaționale/direcții de acțiune:

- Implementarea unitară și coerentă a prevederilor legale din domeniul asistenței sociale, corelate cu nevoile și problemele sociale ale Grupului țintă (categoriilor de beneficiari);
- Înființarea și actualizarea continuă a unei Baze de date care să cuprindă date privind beneficiarii (date de contact, vârstă, nivel de pregătire școlară și profesională, adrese de domiciliu etc.), date privind indemnizațiile acordate (ajutoare sociale, ajutoare de urgență, ajutoare pentru încălzire, ajutoare materiale, alocații de susținere etc.), cuantumul și data acordării acestora, precum și alte informații relevante pentru completarea bazei de date;
- Înființarea și implementarea unui sistem armonizat, integrat și performant de furnizare a tuturor categoriilor de servicii sociale la nivelul comunei Cerțești;
- Realizarea unor parteneriate public-public, public-privat cu alte autorități sau instituții publice, ONG-uri, centre sociale etc.;
- Dezvoltarea unor atitudini proactive și participative în rândul populației localității și a beneficiarilor de servicii sociale;

2. Acordul de aderare a unității administrativ teritoriale comuna Cerțești, județul Galați la Societatea Națională de Cruce Roșie din România, Filiala Județului Galați.

Planul local de acțiune pentru anul 2026 privind serviciile sociale administrate și finanțate din bugetul Consiliului Local al comunei Cerțești (U.A.T. a comunei Cerțești) cuprinde:

- Date privind administrarea, înființarea și finanțarea serviciilor sociale - capitolul I;
- Planificarea activităților de informare a publicului cu privire la serviciile sociale existente la nivel local/județean - capitolul II;
- Programul de formare și îndrumare metodologică a personalului care lucrează în domeniul serviciilor sociale - capitolul III.

CAPITOLUL I

Administrarea, înființarea și finanțarea serviciilor sociale

A. Serviciile sociale existente la nivel local*

Semnificația coloanelor din tabelul de mai jos este următoarea:

- A – Buget de stat;
B – Contribuții persoane beneficiare;
C – Alte surse.

Nr. crt.	Cod serviciu social, conform Nomenclatorului serviciilor sociale	Denumirea serviciului social	Capacitatea	Grad de ocupare	Bugetele estimate pe surse de finanțare, pentru serviciile sociale existente				
					Buget local	Buget județean	A	B	C
-	-	-	-	-	-	-	-	-	-

B. Servicii sociale propuse spre a fi înființate

Semnificația coloanelor din tabelul de mai jos este următoarea:

- A – Resurse umane necesare (personal de specialitate, de îngrijire și asistență; personal gospodărie, întreținere-reparații, deservire);
B - Justificare;
C – Buget local;
D – Buget județean;
E – Buget de stat;
F – Contribuții persoane beneficiare;
G – Alte surse;
H – Număr locuri (în paturi).

Unitatea administrativ-teritorială județul Galați — Monitorul Oficial Local nr. 6 din aprilie 2026

Denumire serviciu social propus	Cod serviciu social	Categorie beneficiari	Capacitate necesară		Capacitate clădire/spațiu necesar - mp -	A	Bugetele estimate pe surse de finanțare, pentru serviciile sociale propuse pentru a fi înființate					B
			Număr benef./zi	H			C	D	E	F	G	
-	-	-	-	-	-	-	-	-	-	-	-	-

Pentru anul 2026 Compartimentul de Asistență Socială din cadrul Primăriei comunei Cerțești își propune următoarele **obiective generale**:

Obiectiv 1. Eficientizarea activității în cadrul acestui compartiment, prin următoarele activități:

- consultarea persoanelor care au atribuții în domeniu;
- stabilirea sarcinilor;
- actualizarea fișelor de post;
- actualizarea procedurilor de lucru și revizuirea lor în funcție de modificările legislative;
- desemnarea responsabilităților și aducerea la cunoștință și însușirea procedurilor de către persoanele cu atribuții în domeniu;
- punerea în aplicare a măsurilor stabilite de guvern și aplicarea legislației în vigoare.

Obiectiv 2. Instruirea personalului

- Participarea personalului la cursuri de perfecționare.

Obiectiv 3. Crearea unui sistem coerent în ceea ce privește activitățile de asistență socială în comuna Cerțești

- Realizarea unei baze informatizate de date cu privire la beneficiarii de servicii sociale/beneficii sociale oferite în cadrul compartimentului.

Obiectiv 4. Dezvoltarea și diversificarea serviciilor din domeniul social, în funcție de nevoile identificate

- identificarea nevoilor prin consultarea cu partenerii, reprezentanții ai beneficiarilor și alți factori interesați din comunitate și stabilirea strategiilor de dezvoltare a serviciilor sociale și a unor obiective comune în acest sens;
- folosirea experienței acumulate și consultarea personalului implicat în furnizarea de servicii sociale în stabilirea unor obiective concrete;
- referirea cazurilor spre organizații sau instituții furnizoare de servicii sociale sau de altă natură pentru a asigura continuitatea intervenției;

Obiectiv 5. Îmbunătățirea continuă a calității serviciilor sociale

- evaluarea continuă a personalului și a nevoilor de formare profesională a acestora;
- întocmirea unui plan de formare și perfecționare profesională în funcție de nevoile personalului, schimbările legislative și ținând cont de nevoile existente în comunitate;
- asigurarea unor servicii sociale de calitate și adaptate nevoilor comunității, prin calificarea continuă a personalului;
- folosirea unor metodologii de lucru permanent adaptate nevoilor personalului și beneficiarilor;
- susținerea beneficiarilor în desemnarea unor reprezentanți care să le promoveze interesele;
- monitorizare și evaluare continuă a calității serviciilor furnizate prin stabilirea unor indicatori în acest sens;
- acordarea de servicii sociale flexibile, adaptate nevoilor beneficiarilor și în funcție de prioritățile identificate în urma evaluării și monitorizării;
- valorificarea feedback-ului primit de la beneficiari, parteneri, comunitate.

Obiectiv 6. Promovarea activităților de asistență socială în comunitate

- realizarea unor campanii de informare în comunitate despre asistența socială și rolul asistenței sociale în comunitate;
- realizarea și distribuirea de materiale informative cu privire la măsurile de asistență socială;
- implicarea factorilor de decizie (consilieri locali, primar, viceprimar) în problematica socială;
- educație sanitară în școli;
- implicarea comunității locale în susținerea și dezvoltarea activităților derulate.

Obiectiv 7. Promovarea participării și colaborării între toți factorii implicați în domeniul social

- identificarea potențialilor parteneri din comunitate și înaintarea de propuneri de colaborare;
- încheierea de convenții de parteneriat;
- crearea unei rețele de susținere, pentru persoanele aflate în nevoie, prin implicarea cât mai multor factori din comunitate (familie, instituții, organizații etc.) în rezolvarea problemelor acestora.

Obiectiv 8. Promovarea prevenției ca măsură de importanță majoră în activitatea de asistență socială

- identificarea persoanelor aflate în situație de risc social;
- informarea și consilierea persoanelor aflate în situații de risc social;
- implicarea partenerilor și a altor factori interesați din comunitate în activități de prevenție.

C. Programul anual de contractare a serviciilor sociale din fonduri publice, în baza prevederilor Legii asistenței sociale nr.292/2011, cu modificările și completările ulterioare, pentru realizarea obiectivului operațional/direcției de acțiune.

Finanțarea Compartimentului de Asistență Socială al comunei Cerțești se asigură din bugetul local.

Finanțarea serviciilor sociale și a beneficiilor de asistență socială se asigură din bugetul local, bugetul de stat, din donații, sponsorizări și alte forme private de contribuții bănești, potrivit legii.

D. Programul de subvenționare a asociațiilor, fundațiilor și cultelor religioase recunoscute de lege, în baza Legii nr.34/1998 privind acordarea unor subvenții asociațiilor și fundațiilor române cu personalitate juridică, care înființează și administrează unități de asistență socială, cu completările ulterioare:

- asociațiile, fundațiile și cultele recunoscute de lege, în baza Legii nr.34/1998 privind acordarea unor subvenții asociațiilor și fundațiilor române cu personalitate juridică, care înființează și administrează unități de asistență socială, pot acționa prin inițierea unor proiecte de dezvoltare a serviciilor sociale iar prin Compartimentul de Asistență Socială „Consiliul Local Cerțești va sprijini inițiativa acestora atât sub aspect metodologic cât și sub aspect legislativ.
- Compartimentul de Asistență Socială urmărește pentru anul 2026 și încheierea de protocoale/convenții de colaborare cu asociațiile și fundațiile recunoscute și acreditate de lege, care se află pe raza administrativ teritorială a comunei Cerțești.

CAPITOLUL II

Planificarea activităților de informarea publicului cu privire la serviciile sociale existente la nivel local în conformitate cu prevederile art. 6 din HG nr. 797/2017

1. Revizuirea /Actualizarea informațiilor care se publică pe pagina proprie de internet/se afișează la sediul serviciului public de asistență socială:

- a) Strategia de dezvoltare a serviciilor sociale;
- b) Planul anual de acțiune privind serviciile sociale administrate și finanțate din bugetul consiliului județean/consiliului local;
- c) Activitatea proprie și serviciile aflate în proprie administrare - formulare/modele de cereri în format editabil, programul instituției, condiții de eligibilitate, informațiile privind costurile serviciilor sociale acordate, pentru fiecare serviciu furnizat etc. - se actualizează cel puțin lunar;
- d) Informații privind serviciile sociale disponibile la nivelul unității administrativ-teritoriale/subdiviziunii administrativ-teritoriale, acordate de furnizori publici ori privați:

I. lista furnizorilor de servicii sociale din comunitate și din județ și a serviciilor sociale acordate de către aceștia – se actualizează lunar;

II.serviciile sociale care funcționează în cadrul/coordonarea serviciului public de asistență socială: număr cod serviciu, datele privind beneficiarii, costurile și personalul/tipul de serviciu, înregistrate în anul anterior, etc. - se actualizează trimestrial/anual;

III.situații statistice care privesc serviciile sociale organizate și acordate la nivelul județului – se actualizează cel puțin anual;

e) Informații privind alte servicii de interes public care nu au organizate compartimente deconcentrate la nivelul comunei Cerțești - se actualizează cel puțin trimestrial;

2. Activități de informare a publicului, altele decât activitatea de informare a beneficiarului în cadrul procesului de acordare a serviciilor sociale, respectiv pe perioada realizării evaluării inițiale, a anchetelor sociale sau a activității de consiliere în cadrul centrelor de zi:

- realizarea și distribuirea de materiale informative în comunitate privind serviciile sociale oferite, în funcție de specificul activităților derulate și nevoile particulare ale fiecărei categorii de beneficiari;
- prezentarea pe pagina oficială a comunei Cerțești la secțiunea de Asistență Socială a activităților desfășurate și a informațiilor relevante cu privire la modificările legislative apărute privind acordarea beneficiilor sociale;
- organizarea unor campanii de informare și sensibilizare a comunității organizate de primărie sau în colaborare cu alte instituții publice de interes local cu privire la promovarea serviciilor sociale care pot fi acordate;
- organizarea unor întâlniri cu furnizorii de servicii sociale acreditați, organizații de voluntariat, reprezentanți ai persoanelor beneficiare;

CAPITOLUL III

Programul de formare și îndrumare metodologică a personalului care lucrează în domeniul serviciilor sociale

- 1. Propuneri de activități de formare profesională continuă în vederea creșterii performanței personalului din structurile proprii/instruire etc.:

a) cursuri de perfecționare

Personalul de specialitate	Nr. de persoane	Buget estimat
Funcționari publici	1	1000

b) cursuri de calificare

	Nr. de persoane	Buget estimat
-	0	0

c) sesiuni de instruire pentru:

c.1. personalul din centre conform cerințelor standardelor de calitate;

c.2. asistenți personali - ;

c.3. îngrijitori informali- ;

c.4. voluntari- ;

d) organizarea de întâlniri de tip peer review, inclusiv prin structurile asociative ale municipiilor, orașelor, comunelor, prin asociații profesionale, prin asociații de dezvoltare intercomunitară etc.:

Teme de interes	Nr. de persoane	Buget estimat
1. Asigurarea implementării legislației privind protecția datelor cu caracter personal.	-	-
2. Modalități eficiente de lucru în echipă.	-	-
3. Managementul resurselor umane și noutăți legislative.	-	-
4. Controlul financiar preventiv al operațiunilor efectuate privind fondurile publice și patrimoniul public.	-	-
5. Comunicarea ca instrument de îmbunătățire a performanțelor individuale și organizaționale.	-	-

e) participarea la sesiunile de formare organizate prin programe de interes național;

f) altele:

Întâlniri de lucru organizate cu:

- Furnizori de servicii sociale acreditați, publici și privați;

- Reprezentanți ai unităților de învățământ;

- Asociații de dezvoltare intercomunitară;

- Reprezentanți ai pensionarilor;

- Reprezentanți ai DGASPC Galați, Direcția de Sănătate Publică a județului Galați, Casa Județeană de Pensii, Inspectoratul Școlar al județului Galați, Agenția Județeană pentru Ocuparea Forței de Muncă, ONG-urilor din domenii precum protecția și promovarea drepturilor copilului, ocrotirea persoanelor cu dizabilități.

2. Încheierea de contracte de supervizare profesională/revizuirea fișelor de post în vederea asigurării coordonării profesionale sau încheierea de contracte de supervizare în servicii sociale.

HOTĂRÂREA NR. 76**din 30 aprilie 2026****privind: avizarea Planului de acțiune pentru anul 2026 privind serviciile sociale administrate și finanțate din bugetul Consiliului Local al comunei Scânteiești (U.A.T. a comunei Scânteiești)****Inițiator: Președintele Consiliului Județean Galați, Costel FOTEA;****Numărul de înregistrare și data depunerii proiectului: 4.279/22.04.2026**

Consiliul Județean Galați;

Având în vedere referatul de aprobare prezentat de inițiator;

Având în vedere raportul de specialitate al direcțiilor din aparatul de specialitate al Consiliului Județean Galați;

Având în vedere avizele Comisiilor de specialitate nr. 4 și 5 ale Consiliului Județean Galați;

Având în vedere adresa Direcției Generale de Asistență Socială și Protecția Copilului Galați nr. 9329/07.04.2026, înregistrată la Consiliul Județean Galați la nr. 4279/08.04.2026;

Având în vedere prevederile Hotărârii Guvernului nr. 797/2017 pentru aprobarea regulamentelor-cadru de organizare și funcționare ale serviciilor publice de asistență socială și a structurii orientative de personal, cu modificările și completările ulterioare;

Având în vedere prevederile Ordinului ministrului muncii și justiției sociale nr. 1086/2018 privind aprobarea modelului-cadru al Planului anual de acțiune privind serviciile sociale administrate și finanțate din bugetul consiliului județean/consiliului local/Consiliului General al Municipiului București, cu modificările și completările ulterioare;

Având în vedere prevederile art. 173 alin. (1) lit. a), d), alin. (5) lit. b) din Codul administrativ, aprobat prin Ordonanța de urgență a Guvernului nr. 57/2019, cu modificările și completările ulterioare;

În temeiul art. 182 alin. (1) și al art. 196 alin. (1) lit. a) din Codul administrativ, aprobat prin Ordonanța de urgență a Guvernului nr. 57/2019, cu modificările și completările ulterioare,

H O T Ă R Ă Ș T E:**Art.1.** Se acordă avizul consultativ favorabil pentru Planul local de acțiune pentru anul 2026 privind serviciile sociale administrate și finanțate din bugetul Consiliului Local al comunei Scânteiești (U.A.T. a comunei Scânteiești), prevăzut în anexa care face parte integrantă din prezenta hotărâre.**Art.2.** Prezenta hotărâre se va comunica Primăriei Scânteiești, care răspunde de punerea în aplicare.**PREȘEDINTELE CONSILIULUI JUDEȚEAN GALAȚI,****Costel FOTEA****Contrasemnează pentru legalitate:**
Secretarul general al județului,**Ionel COCA**

Publicată astăzi, 04 mai 2026

ANEXĂ

**Planul local de acțiune pentru anul 2026 privind
serviciile sociale administrate și finanțate din bugetul Consiliului Local al comunei Scânteiești (U.A.T. a comunei Scânteiești)**

Prezentul Plan anual de acțiune privind serviciile sociale stabilește direcțiile principale de intervenție ale autorității administrației publice locale în domeniul asistenței sociale la nivelul comunei Scânteiești.

Documentul este elaborat în concordanță cu strategiile și programele naționale și județene în domeniul incluziunii sociale și are la bază analiza situațiilor de vulnerabilitate identificate la nivelul comunității locale. Prin intermediul acestui plan sunt stabilite prioritățile de acțiune ale Compartimentului de Asistență Socială din

			benef./zi								
Centru de zi pentru consiliere și sprijin pentru părinți și copii	8899CZ-F-I	Copii /părinți aflați în situație de risc social	25	-		3					X
Unitate îngrijire la domiciliu	8810ID-I	Vârșnici aflați în situație de risc social	15	-	-	3					X
Serviciul de Asistentă Comunitară	8899CZ-PN-V	Copii, vârstnici, persoane cu dizabilități și alte persoane aflate în situație de risc social	50	-	-	3	X	X	X		X

Serviciile sociale propuse prin prezentul plan au în vedere răspunsul la nevoile identificate în rândul acestor categorii de beneficiari, urmărind creșterea accesului la servicii sociale de bază și sprijin comunitar.

CAPITOLUL II

Planificarea activităților de informare a publicului cu privire la serviciile sociale existente la nivel local în conformitate cu prevederile art.6 din H.G. nr. 797/2017

- informarea directă a persoanelor care se adresează Compartimentului de Asistență Socială, prin oferirea de explicații și sprijin în accesarea drepturilor sociale;
 - afișarea la sediul Primăriei a informațiilor privind drepturile și serviciile sociale disponibile;
 - colaborarea cu instituții publice (DGASPC, AJPIS, AJOFM, unități de învățământ, medic de familie) în vederea informării persoanelor aflate în situații de vulnerabilitate;
 - informarea cetățenilor cu ocazia deplasărilor în teren și a anchetelor sociale;
 - oferirea de consiliere individuală persoanelor și familiilor aflate în dificultate, în vederea identificării soluțiilor adecvate;
 - sprijinirea persoanelor în completarea documentelor necesare pentru accesarea beneficiilor sociale;
 - diseminarea informațiilor privind serviciile sociale prin intermediul anunțurilor publice și, după caz, prin alte mijloace de informare disponibile la nivel local.
- Aceste activități au caracter permanent și sunt adaptate nevoilor identificate la nivelul comunității

CAPITOLUL III

Programul de formare și îndrumare metodologică a personalului care lucrează în domeniul serviciilor sociale

În vederea creșterii calității serviciilor sociale acordate la nivelul comunei Scânteiești, personalul din cadrul Compartimentului de Asistență Socială va beneficia de activități de formare profesională și îndrumare metodologică, după cum urmează:

- participarea la sesiuni de instruire organizate de instituțiile competente (AJPIS, DGASPC, Consiliul Județean sau alte instituții abilitate);
- actualizarea permanentă a cunoștințelor în domeniul legislației sociale, prin studierea actelor normative și a metodelor în vigoare;
- consultarea și aplicarea ghidurilor și procedurilor de lucru transmise de instituțiile de specialitate;
- colaborarea cu alte instituții și specialiști în domeniul social, în vederea îmbunătățirii practicilor de lucru;
- participarea la întâlniri de lucru și schimburi de experiență, în măsura posibilităților;
- aplicarea în activitatea curentă a cunoștințelor dobândite în cadrul activităților de formare.

Programul de formare și îndrumare metodologică a personalului care lucrează în domeniul serviciilor sociale

1. Propuneri de activități de formare profesională continuă în vederea creșterii performanței personalului din structurile proprii/instruire etc.:

a) cursuri de perfecționare

	Nr. de persoane	Buget estimat
Personalul de specialitate	1	3500

b) cursuri de instruire

	Nr. de persoane	Buget estimat
Asistenți personali	30	0

Având în vedere specificul comunității locale, caracterizat printr-o populație îmbătrânită, existența persoanelor cu afecțiuni cronice și accesul limitat la servicii medicale, se evidențiază necesitatea înființării unui post de asistent medical comunitar. Prezența unui asistent medical comunitar ar contribui la îmbunătățirea stării de sănătate a populației, prin activități de prevenție, monitorizare și consiliere, precum și la creșterea accesului persoanelor vulnerabile la servicii medicale și sociale.

Serviciile sociale propuse prin prezentul plan sunt fundamentate pe datele existente la nivelul compartimentului de asistență socială și au ca scop răspunsul adecvat la nevoile identificate în comunitate Prin aceste activități se urmărește dezvoltarea competențelor profesionale ale personalului și îmbunătățirea intervențiilor sociale la nivelul comunității.

CONCLUZII

Aplicarea Planului anual de acțiune se va realiza prin monitorizarea permanentă a situațiilor sociale identificate și prin evaluarea periodică a nevoilor beneficiarilor. Prin implementarea măsurilor prevăzute în prezentul plan se urmărește îmbunătățirea accesului persoanelor vulnerabile la servicii sociale și creșterea calității vieții locuitorilor comunei Scânteiești. Monitorizarea implementării planului va fi realizată de Compartimentul de Asistență Socială, iar rezultatele vor fi analizate periodic pentru a adapta intervențiile la nevoile comunității.

HOTĂRÂREA NR. 77 din 30 aprilie 2026

privind: avizarea Planului de acțiune pentru anul 2026 privind serviciile sociale administrate și finanțate din bugetul Consiliului Local al comunei Tulucești (U.A.T. a comunei Tulucești)

Inițiator: Președintele Consiliului Județean Galați, Costel FOTEA;

Numărul de înregistrare și data depunerii proiectului: 3.586/22.04.2026

Consiliul Județean Galați;

Având în vedere referatul de aprobare prezentat de inițiator;

Având în vedere raportul de specialitate al direcțiilor din aparatul de specialitate al Consiliului Județean Galați;

Având în vedere avizele Comisiilor de specialitate nr. 4 și 5 ale Consiliului Județean Galați;

Având în vedere adresa Direcției Generale de Asistență Socială și Protecția Copilului Galați nr. 7827/24.03.2026, înregistrată la Consiliul Județean Galați la nr. 3586/25.03.2026;

Având în vedere prevederile Hotărârii Guvernului nr. 797/2017 pentru aprobarea regulamentelor-cadru de organizare și funcționare ale serviciilor publice de asistență socială și a structurii orientative de personal, cu modificările și completările ulterioare;

Având în vedere prevederile Ordinului ministrului muncii și justiției sociale nr. 1086/2018 privind aprobarea modelului-cadru al Planului anual de acțiune privind serviciile sociale administrate și finanțate din bugetul consiliului județean/consiliului local/Consiliului General al Municipiului București, cu modificările și completările ulterioare;

Având în vedere prevederile art. 173 alin. (1) lit. a), d), alin. (5) lit. b) din Codul administrativ, aprobat prin Ordonanța de urgență a Guvernului nr. 57/2019, cu modificările și completările ulterioare;

În temeiul art. 182 alin. (1) și al art. 196 alin. (1) lit. a) din Codul administrativ, aprobat prin Ordonanța de urgență a Guvernului nr. 57/2019, cu modificările și completările ulterioare,

HOTĂRĂȘTE:

Art.1. Se acordă avizul consultativ favorabil pentru Planul local de acțiune pentru anul 2026 privind serviciile sociale administrate și finanțate din bugetul Consiliului Local al comunei Tulucești (U.A.T. a comunei Tulucești), prevăzut în anexa care face parte integrantă din prezenta hotărâre.

Art.2. Prezenta hotărâre se va comunica Primăriei Tulucești, care răspunde de punerea în aplicare.

PREȘEDINTELE CONSILIULUI JUDEȚEAN GALAȚI,

Costel FOTEA

Contrasemnează pentru legalitate:
Secretarul general al județului,
Ionel COCA

Publicată astăzi, 04 mai 2026

ANEXĂ

Planul local de acțiune pentru anul 2026 privind serviciile sociale administrate și finanțate din bugetul Consiliului Local al comunei Tulucești (U.A.T. a comunei Tulucești)

Prezentul Plan anual de acțiune privind serviciile sociale pentru anul 2026 este elaborat în conformitate cu:

- Strategia de dezvoltare a serviciilor sociale în județul Galați pentru perioada 2025–2030, aprobată prin Hotărârea Consiliului Județean Galați nr. 125/29.05.2025, și Planul operațional de implementare aferent;
- Hotărârea Guvernului nr. 1492/2022 privind aprobarea Strategiei naționale pentru promovarea îmbătrânirii active și protecția persoanelor vârstnice pentru perioada 2023–2030 și Planul strategic de acțiuni aferent;
- Hotărârea Guvernului nr. 969/2023 privind aprobarea Strategiei naționale pentru protecția și promovarea drepturilor copilului pentru perioada 2023–2027 „Copii protejați, România sigură” și Planul operațional aferent;
- dispozițiile art. 112 alin. (3) lit. a) și b) și art. 118 din Legea asistenței sociale nr. 292/2011, cu modificările și completările ulterioare;
- Hotărârea Consiliului Local nr. 69/24.07.2025 privind aprobarea Strategiei de dezvoltare a serviciilor sociale pentru perioada 2025–2035 la nivelul comunei Tulucești, județul Galați;
- Hotărârea Consiliului Local nr. 68/24.07.2025 privind aprobarea Planului strategic de dezvoltare a serviciilor sociale pentru perioada 2025–2030.

În baza acestor documente strategice și legislative, se întocmește **Planul anual de acțiune privind serviciile sociale pentru anul 2026**, ca instrument de planificare, coordonare și monitorizare a serviciilor sociale la nivelul U.A.T. Comuna Tulucești, județul Galați.

Planul anual de acțiune privind serviciile sociale poate fi modificat:

- ca urmare a unor modificări apărute în structura Compartimentului de Asistență Socială;
- ca urmare a modificării sau a apariției unor acte legislative.

Din perspectivă funcțională, acordarea serviciilor de asistență socială este concepută ca un sistem de acțiuni specifice, care trebuie să asigure realizarea obiectivului său major: asistarea persoanelor care, din cauza unor motive de natură economică, fizică, psihică sau socială, nu au posibilitatea să-și asigure nevoile sociale, să-și dezvolte propriile capacități și competențe pentru integrarea socială.

Planificarea este un proces sistematic prin care Compartimentul de Asistență Socială își definește anumite priorități esențiale pentru îndeplinirea misiunii ei. Rolul planificării este de a ajuta Compartimentul să:

- își definească obiectivele și orientările;
- își definească prioritățile și cele mai potrivite acțiuni pe care le va întreprinde;
- identifice măsuri concrete de coordonare a activităților din cadrul instituției;
- să clarifice resursele pe care le poate folosi și să identifice acțiuni ce trebuie să întreprindă.

Considerații preliminare

În întocmirea Planului anual de acțiune privind serviciile sociale pentru anul 2026 s-a ținut cont, în primul rând de scopul Compartimentului de Asistență Socială și anume prevenirea sau limitarea unor situații de dificultate sau vulnerabilitate care pot duce la marginalizare sau excludere socială. Compartimentul de asistență socială urmărește realizarea scopului prin acordarea de beneficii și servicii sociale. Pentru anul 2026 Compartimentul de Asistență Socială își propune următoarele obiective generale:

Obiectivul 1. Reorganizarea Compartimentului pe domenii de activitate în conformitate cu noua legislație apărută în domeniul social.

Obiectivul 2. Instruirea personalului. Participarea personalului la cursuri de instruire și de perfecționare

Obiectivul 3. Eficientizarea activității privind acordarea prestațiilor sociale care intră în atribuțiile serviciului • stabilirea sarcinilor; • actualizarea fișelor de post; • actualizarea procedurilor de lucru; • aducerea la cunoștință și însușirea procedurii de către persoanele cu atribuții în domeniu

Obiectivul 4. Dezvoltarea și diversificarea serviciilor de natură socială, în funcție de nevoile identificate • Identificarea nevoilor prin consultarea cu partenerii, reprezentanți ai beneficiarilor și alți factori interesați din comunitate și stabilirea strategiilor de dezvoltare a serviciilor sociale și a unor obiective comune în acest sens; • Folosirea experienței acumulate și consultarea cu personalul implicat în furnizarea de servicii sociale, în stabilirea unor obiective concrete; • Referirea cazurilor spre organizații sau instituții, furnizarea de servicii sociale sau de altă natură, pentru a asigura continuitatea intervenției.

Obiectivul 5. Îmbunătățirea continuă a calității serviciilor sociale • Evaluarea continuă a personalului și a nevoilor de formare profesională a acestora • Întocmirea unui plan de formare și perfecționare profesională în funcție de nevoile personalului, schimbările legislative și ținând cont de nevoile existente în comunitate; • Asigurarea unor servicii sociale de calitate și adaptate nevoilor comunității, prin calificarea continuă a personalului; • Folosirea unor metodologii de lucru permanent adaptate nevoilor personalului și beneficiarilor; • Susținerea beneficiarilor în desemnarea unor reprezentanți care să le promoveze interesele; • Monitorizare și evaluare continuă a calității serviciilor furnizate prin stabilirea unor indicatori în acest sens; • Acordarea de servicii sociale flexibile, adaptate nevoilor beneficiarilor și în funcție de prioritățile identificate în urma evaluării și monitorizării; • Promovarea activității compartimentului în comunitate prin intermediul unei politici eficiente de marketing și comunicare; • Valorificarea feedback-ului primit de la personal, beneficiari, parteneri, comunitate.

Obiectivul 6. Promovarea activităților de asistență socială în comunitate • Realizarea unor campanii de informare în comunitate despre: - asistența socială și rolul asistenței sociale în comunitate; - activitatea Compartimentului de Asistență Socială; - educație și responsabilizare în comunitate; - educație sanitară în școli; - organizarea de evenimente cu scopul de a preveni și reduce numărul îmbolnăvirilor în rândul populației aflate în situație de risc; • Realizarea și distribuirea de materiale informative pe teme de asistență socială și asistență medicală comunitară; • Implicarea factorilor de decizie (consilieri locali, reprezentanți în politică) în problematica socială; • Promovarea unei imagini pozitive a beneficiarilor serviciilor sociale furnizate de către instituția noastră; • Responsabilizarea comunității cu privire la problematica socială și conceperea unor programe în acest sens; • Implicarea comunității locale în susținerea și dezvoltarea activităților derulate.

Obiectivul 7. Promovarea participării și colaborării între toți factorii implicați în domeniul social • Identificarea potențialilor parteneri din comunitate și înaintarea de propuneri de colaborare; • Încheierea de convenții de parteneriat; • Crearea unei rețele de susținere, pentru persoanele aflate în nevoie, prin implicarea cât mai multor factori din comunitate (familie, instituții, organizații, etc.) în rezolvarea problemelor acestora; • Organizarea unor întâlniri și dezbateri periodice între parteneri, beneficiari, reprezentanți ai instituției și alte persoane interesate;

Obiectivul 8. Promovarea prevenției ca măsură de importanță majoră în activitatea de asistență socială • Identificarea persoanelor aflate în situații de risc social; • Informarea și consilierea persoanelor aflate în situații de risc social; • Implicarea partenerilor și a altor factori interesați din comunitate în activități de prevenție.

Obiectivul 9. Promovarea bunelor practici în domeniul asistenței sociale și contribuția la perfecționarea acestui domeniu • Crearea unui site cu informații din domeniul asistenței sociale (legi, instituții, organizații, programe, proiecte, împărtășirea de modele de bună practică; • Înaintarea de propuneri privind îmbunătățirea cadrului legislativ, pe baza experienței proprii și a consultării partenerilor; • Împărtășirea de modele inovatoare sau de bună practică cu alți furnizori de servicii sociale; • Crearea de metodologii de lucru flexibile și adaptate serviciilor sociale furnizate

Obiectivul 10. Crearea unei baze de date cu copiii ai căror părinți sunt plecați în străinătate • identificarea copiilor care au părinți plecați în străinătate • monitorizarea copiilor care au părinți plecați în străinătate • menține legătura cu cadrele didactice • întocmirea fișei de observație și a fișei de risc și a fișei de observație • întocmirea planului de servicii sociale pentru copii

Obiectivul 11. Încheierea de parteneriate/convenții de colaborare cu unități de învățământ, sanitare, poliție, D.G.A.S.P.C., ONG-uri etc.

Planul local de acțiune pentru anul 2026 privind serviciile sociale administrate și finanțate din bugetul Consiliului Local al comunei Tulucești (U.A.T. a comunei Tulucești) cuprinde:

1. Date privind administrarea, înființarea și finanțarea serviciilor sociale – capitolul I;
2. Planificarea activităților de informare a publicului cu privire la serviciile sociale existente la nivel local/județean - capitolul II;
3. Programul de formare și îndrumare metodologică a personalului care lucrează în domeniul serviciilor sociale - capitolul III.

Capitolul I

Administrarea, înființarea și finanțarea serviciilor sociale

La nivelul comunei Tulucești din data de 26.09.2023 este acreditat Compartimentul de Asistență Socială conform Legii 197/2012 care acordă servicii sociale cu următoarele funcții : 1 asistent social cu licență în asistență socială, înscris în Colegiul asistenților sociali pe funcția de consilier superior și 1 funcționar public cu atribuții de asistent social, cu studii superioare socio-umane.

Prin Hotărârea Consiliului Local nr. 17/16.02.2018 s-a aprobat Regulamentul de organizare și funcționare al Serviciului Public Local de Asistență Socială al comunei Tulucești, conform prevederilor art.6 alin. (1) din H.G. nr. 797/2017.

Prin Hotărârea Consiliului Local nr. 46/2018 privind aprobarea organigramei și statului de funcții al aparatului de specialitate al Primarului comunei Tulucești , s-a prevăzut un număr de 40 posturi asistenți personali.

Compartimentul de Asistență Socială al comunei Tulucești este structură specializată în administrarea și acordarea beneficiilor de asistență socială și a serviciilor sociale, înființată la nivel de UAT Tulucești, cu scopul de a asigura aplicarea politicilor sociale în domeniul protecției copilului, familiei, persoanelor vârstnice, persoanelor cu dizabilități, precum și altor persoane, grupuri sau comunități aflate în nevoie socială.

În aplicarea politicilor sociale în domeniul protecției copilului, familiei, persoanelor vârstnice, persoanelor cu dizabilități, precum și altor persoane, grupuri sau comunități aflate în nevoie socială, Compartimentul de Asistență Socială al comunei Tulucești îndeplinește, în principal, următoarele funcții:

- a) de realizare a diagnozei sociale la nivelul comunei Tulucești, prin evaluarea nevoilor sociale ale comunității, realizarea de sondaje și anchete sociale, valorificarea potențialului comunității în vederea prevenirii și depistării precoce a situațiilor de neglijare, abuz, abandon, violență, a cazurilor de risc de excludere socială etc.;
- b) de coordonare a măsurilor de prevenire și combatere a situațiilor de marginalizare și excludere socială în care se pot afla anumite grupuri;
- c) de strategie prin dezvoltarea serviciilor sociale și a planului anual de acțiune;
- d) de comunicare și colaborare cu serviciile publice deconcentrate ale ministerelor și instituțiilor care au responsabilități în domeniul asistenței sociale, cu serviciile publice locale de asistență socială, precum și cu reprezentanții societății civile care desfășoară activități în domeniu, cu reprezentanții furnizorilor privați de servicii sociale, precum și cu persoanele beneficiare;
- e) de promovare a drepturilor omului, a unei imagini pozitive a persoanelor, familiilor și grupurilor vulnerabile.

Beneficiarii serviciilor sociale, grupuri vulnerabile identificate:

Compartimentul de asistență socială, autoritate tutelară din comuna Tulucești vine în sprijinul persoanelor defavorizate oferind consiliere și informare pentru a putea beneficia de toate prestațiile sociale conform legislației în vigoare. Potrivit Legii 196/2016 privind venitul minim de incluziune persoanele aflate în dificultate vor beneficia de venitul minim de incluziune începând cu 01.01.2026, O.U.G. 70/2011 privind măsurile de protecție socială în perioada sezonului rece, cu modificările și completările ulterioare,

1. Ajutorul de incluziune se acordă pentru persoanele lipsite de venituri sau ale căror venituri nu acoperă nivelul de trai minimal, dacă îndeplinesc condițiile de eligibilitate, astfel dacă în anul 2025 au beneficiat de ajutor de incluziune un număr mediu de 88 de familii pentru care lunar s-a plătit din Bugetul de stat 60,231 lei. Estimăm că în anul 2026 numărul beneficiarilor va scădea la 50 iar suma necesară va fi de 55,000 lei lunar.
2. Ajutorul pentru familia cu copii se acordă familiilor care au unul sau mai mulți copii în întreținere și realizează venituri reduse. În anul 2026 vor beneficia de venitul minim de incluziune un număr de 25 de familii, sumele acordate fiind suportate din Bugetul de Stat. Estimăm că în anul 2026 numărul de familii beneficiare va ajunge la 30. Suplimentul pentru locuire se acordă persoanelor singure sau familiilor care au venituri reduse. În perioada noiembrie 2024-martie 2025 au beneficiat de ajutor pentru încălzirea locuinței un număr de 195 persoane pentru care din Bugetul de stat a plătit 139.968 lei. Estimăm că numărul cererilor în perioada sezonului rece noiembrie 2026-martie 2027 va fi de 200 de cereri.
3. Indemnizația și plata asistenților personali pentru persoanele cu handicap grav: Indemnizația și plata asistenților personali pentru persoanele cu handicap grav se acordă conform Legii nr. 448/2006 privind protecția și promovarea drepturilor persoanelor cu handicap, republicată, cu modificările și completările ulterioare. În conformitate cu prevederile acestei legi, rolul instituției noastre este de a monitoriza atribuțiile și obligațiile ce le revin asistenților personali ai persoanelor cu handicap grav, în vederea ameliorării situației acestora, astfel încât aceștia să primească îngrijire specială la nivelul la care situația lor o cere. În cursul anului 2025, un număr mediu lunar de 120 persoane cu handicap grav au beneficiat de drepturile prevăzute de lege, în urma încadrării în gradul grav de handicap pe baza certificatelor emise de Comisia de Evaluare a Persoanelor Adulte cu Handicap, respectiv. Din totalul celor 120 persoane un număr de 98 persoane cu handicap grav au beneficiat de indemnizație iar diferența de 22 au beneficiat de asistent personal. Plata pentru indemnizația persoanelor cu handicap grav pentru anul 2025 a fost de aproximativ 2.797.000 lei aceasta fiind suportată de bugetul local. Pentru anul 2026 estimăm că indemnizațiile lunare pentru persoanele cu handicap grav vor fi de aproximativ 4,700,000 lei, iar pentru asistenții personali valoarea anuală a salariilor va fi 80.400 sumă acordată de la Bugetul local.

A. Copiii și familiile aflate în dificultate identificate sunt:

- a) tineri provenind din sistemul de protecție a copilului;
- b) familii monoparentale;
- c) familii tinere;
- d) copii cu părinți plecați la muncă în străinătate.

Problemele sociale ale copiilor și familiilor aflate în dificultate sunt:

- a) resurse financiare insuficiente și dificultăți în gestionarea lor;
- b) dificultăți în găsirea unui loc de muncă;
- c) familii cu climat social defavorabil;
- d) abandonul școlar;
- e) probleme de sănătate;

B. Persoane vârstnice

Problemele sociale ale persoanelor vârstnice sunt:

- a) sănătatea precară;
- b) venituri mici în raport cu necesitățile;
- c) izolare, singurătate;
- d) capacitatea scăzută de autogospodărire;
- e) absența suportului pentru familia care are în îngrijire un vârstnic dependent;

C. Persoane cu handicap (minori sau adulți)

Problemele sociale ale persoanelor cu handicap sunt:

- a) accesibilitatea, inclusiv în propria locuință;
- b) lipsa locurilor de muncă protejate;
- c) lipsa profesioniștilor în servicii specializate;
- d) atitudinea discriminatorie a societății;
- e) situația materială precară;
- f) lipsa centrelor rezidențiale / de zi, specializate pe tipuri de handicap.

D. Tipurile de situații de dificultate, vulnerabile, dependente sau risc social și estimarea numărului de beneficiari:

Compartimentul de asistență socială care funcționează în baza HG 797/2017, cu modificările și completările ulterioare. Prin acesta sunt propuse diverse măsuri de protecție, ca de exemplu: analizează situația minorilor și propune o măsură de protecție specifică fiecărui caz în parte. Măsurile de protecție specială, instituite pentru copiii aflați în diverse situații de risc sunt monitorizate periodic. Pentru aceasta, se vor efectua anchete sociale la toate familiile cu copii aflați în situații de risc sau familiei aflate în situații de risc. Având în vedere situația socio - economică la nivelul comunei Tulucești. Pentru prevenirea eșecului școlar și a abandonului școlar, mediatorul școlar va monitoriza în anul 2026 situația școlară a copiilor și tinerilor aflați în situații de risc din evidențele noastre sau ca urmare a sesizărilor.

Alături de instituțiile de învățământ, personalul din cadrul Compartimentului va participa la obținerea unor drepturi bănești pentru elevi și studenți prin efectuarea anchetelor sociale. În anul 2026 se estimează un număr de 150 anchete sociale necesare elevilor pentru a beneficia de programul „Burse școlare” iar pentru copiii cu handicap care necesită orientarea școlară un număr de 35 anchete sociale. Totodată personalul din cadrul compartimentului, în anul 2025 a întocmit fișe de observație și fișe de risc pentru 35 copii care au un părinte/ambii părinți plecați la muncă în străinătate. Pentru anul 2026 vor fi monitorizați cei 35 de copii ai căror părinți sunt în străinătate, personalul specializat va întocmi pentru fiecare copil în parte planul de servicii. Se vor efectua în anul 2026, trimestrial rapoarte de monitorizare pentru copiii aflați în risc de instituire măsură de protecție alternativă în tutelă și va identifica noi cazuri care necesită instituirea acestei măsuri de protecție alternativă. Compartimentul de Asistență Socială va menține și se va dezvoltă în anul 2025 colaborarea cu instituții și cu asociații, fundații și ONG –urile care se ocupă de problematica copiilor și tinerilor.

Ajutoarele de urgență și Ajutoarele de înmormântare. În anul 2025 ajutoarele de înmormântare au fost în valoare de 40.210 lei de la bugetul local iar pentru anul 2026 se estimează un necesar în cuantum de aproximativ 35.500 lei de la Bugetul local pentru ajutoarele de urgență și ajutoarele de înmormântare care se acordă în baza Legii 196/2016, cu modificările și completările ulterioare.

Persoane adulte cu dizabilități: 223 (încadrate în grade de handicap grav, accentuat, mediu, ușor) ;

Copii cu dizabilități : 11

Familii cu venituri insuficiente: (beneficiari de venit minim de incluziune): 82 dosare;

Copii cu părinți plecați la muncă în străinătate: 35;

Persoane vârstnice în situații de risc (fără copii, cu boli cronice, etc.): 295 ;

Asistenți personali ai persoanelor cu handicap grav : 27.

Structura de personal aprobată de către Consiliul local al comunei Tulucești pentru asigurarea funcționării Serviciului Public Local de Asistență Socială de la nivelul comunei Tulucești este următoarea:

Unitatea administrativ-teritorială județul Galați — Monitorul Oficial Local nr. 6 din aprilie 2026

- a) persoană responsabilă de evidență și plata beneficiilor de asistență socială;
b) persoană cu atribuții în domeniul serviciilor sociale, inclusiv monitorizarea asistenților personali.

Finanțarea serviciilor sociale

Finanțarea Compartimentului Public Local de Asistență Socială al comunei Tulucești se asigură din bugetul local și TVA. Finanțarea serviciilor sociale și beneficiilor de asistență socială se asigură din bugetul local, bugetul de stat, din donații, sponsorizări și alte forme private de contribuții bănești, potrivit legii.

Servicii sociale propuse a fi înființate

În anul 2026, la nivelul comunei Tulucești este în derulare proiectul de construire a unui Centru de zi de asistență și recuperare cu echipă mobilă de îngrijire la domiciliu pentru persoane vârstnice (persoane vârstnice singure sau nedepasabile), proiect: Creșea mică și crearea unui Serviciu comunitar integrat.

Capitolul II

Planificarea activităților de informare a publicului cu privire la serviciile sociale existente la nivel local

2.1. În vederea asigurării eficienței și transparenței în planificarea, finanțarea și acordarea serviciilor sociale, funcționarii din cadrul Compartimentul Public Local de Asistență Socială de la nivelul comunei Tulucești au următoarele obligații principale:

- a) asigurarea informării comunității;
b) transmiterea către serviciul public de asistență socială de la nivel județean a strategiei locale și a planului anual de acțiune, în termen de 15 zile de la data aprobării acestora;
c) transmiterea trimestrial, în format electronic, serviciului public de asistență socială de la nivel județean, a datelor și informațiilor colectate la nivel local privind beneficiarii, furnizorii de servicii sociale și serviciile sociale administrate de aceștia, precum și a rapoartelor de monitorizare și evaluare a serviciilor sociale;
d) organizarea de sesiuni de consultări cu reprezentanți ai organizațiilor beneficiarilor și ai furnizorilor de servicii sociale în scopul fundamentării strategiei de dezvoltare a serviciilor sociale și a planului anual de acțiune;
e) comunicarea informațiilor solicitate sau, după caz, punerea acestora la dispoziția instituțiilor/structurilor cu atribuții în monitorizarea și controlul respectării drepturilor omului, în monitorizarea utilizării procedurilor de prevenire și combatere a oricăror forme de tratament abuziv, neglijent, degradant asupra beneficiarilor serviciilor sociale, precum și acordarea de sprijin în realizarea vizitelor de monitorizare, în condițiile legii.

2.2. Obligația prevăzută la paragraful 2.1 lit. a) se realizează prin publicarea pe pagina de internet proprie (www.primariatulucești.ro) a informațiilor privind:

- a) Strategia de dezvoltare a serviciilor sociale;
b) Planul anual de acțiune privind serviciile sociale administrate și finanțate din bugetul local;
c) Activitatea proprie și serviciile aflate în proprie administrare -formulare/modele de cereri în format editabil, programul instituției, condiții de eligibilitate, informațiile privind costurile serviciilor sociale acordate, pentru fiecare serviciu furnizat etc. -se actualizează cel puțin lunar;
d) Informații privind serviciile sociale disponibile la nivelul unității administrativ-teritoriale, acordate de furnizori publici ori privați:
(I) lista furnizorilor de servicii sociale din comunitate și din județ și a serviciilor sociale acordate de aceștia - se actualizează lunar;
(II) serviciile sociale care funcționează în cadrul/coordonarea serviciului public de asistență socială: nr. cod serviciu, datele privind beneficiarii, costurile și personalul/tipul de serviciu, înregistrate în anul anterior etc. - se actualizează trimestrial/anual;
(III) situații statistice care privesc serviciile sociale organizate și acordate la nivelul județului -se actualizează cel puțin anual;
e) Informații privind alte servicii de interes public care nu au organizate compartimente deconcentrate la nivelul unității administrativ-teritoriale (spre exemplu servicii de ocupare a forței de muncă)- se actualizează cel puțin trimestrial;
2.3. Activități de informare a publicului, altele decât activitatea de informare a beneficiarului în cadrul procesului de acordare a serviciilor sociale, respectiv pe perioada realizării evaluării inițiale, a anchetelor sociale sau a activității de consiliere în cadrul centrelor de zi;
2.4. Campanii de informare și sensibilizare a comunității, organizate de compartimentul de asistență socială sau în colaborare cu alte servicii publice de interes local;
2.5. Campanii de promovare a serviciilor sociale ale serviciului public de asistență socială;
2.6. Organizarea de întâlniri tripartite: furnizorii de servicii sociale, organizații de voluntariat, asociații ale persoanelor beneficiare etc.;2.7. Activități de informare și consiliere realizate prin serviciul de asistență comunitară, cu ar fi: conștientizare și sensibilizare a publicului privind riscul de excludere socială respectarea drepturilor sociale și promovarea măsurilor de asistență socială, mediere socială etc.;2.8. Mesaje de interes public transmise prin presă.

Capitolul III

Programul de formare și îndrumare metodologică a personalului care lucrează în domeniul serviciilor sociale

1. Propuneri de activități de formare profesională continuă în vederea creșterii performanței personalului din structurile proprii/instruire etc.:

Tip curs/sesiune	Personal	Nr. persoane	Buget estimat	Sursa de finanțare
De perfecționare	Asistenți sociali	2	6.500 lei	Buget local
De calificare	-	-	-	-
Instruire	Asistenți personali	24	4.800	Buget local
Îndrumare metodologică	-	-	-	-

Acțiunile propuse pentru anul 2026 la nivelul Compartimentul Public Local de Asistență Socială al comunei Tulucești au drept scop exclusiv, sprijinirea/consilierea copiilor vulnerabili, prevenirea și combaterea sărăciei și riscului de excludere socială, acțiuni care sunt adresate persoanelor și familiilor fără venituri sau cu venituri reduse, persoanelor vârstnice, victimelor traficului de persoane, precum și persoanelor private de libertate.

Cu toate că responsabilitatea privind dezvoltarea propriilor capacități de integrare socială și implicarea activă în soluționarea situațiilor de dificultate revine fiecărei persoane, precum și familiei acesteia, autoritățile statului intervin prin crearea de oportunități egale și, în subsidiar, prin acordarea de beneficii de asistență socială și servicii sociale adecvate.

Funcționarii din cadrul Compartimentul Public Local de Asistență Socială al comunei Tulucești își propun următoarele obiective:

Dezvoltarea serviciilor de îngrijire la domiciliu • Îmbunătățirea condițiilor asigurate persoanelor vârstnice • Creșterea gradului de informare și de implicare a comunității în problematica persoanelor vârstnice • Sprijin în relațiile cu alte compartimente din cadrul UAT Tulucești. Identificarea problemele sociale ale copiilor și familiilor aflate în dificultate, lipsa locuinței, familii cu climat social defavorabil, abandonul școlar și delincvența juvenilă, lipsa actelor de identitate, dificultăți în găsirea unui loc de muncă, probleme de sănătate, dificultăți în obținerea unor drepturi.

Aplicarea Planului de acțiune se va face în condițiile unei monitorizări periodice a nevoilor beneficiarilor de asistență socială, conform prevederilor legislației în vigoare.

Monitorizarea Planului anual de acțiune se va face urmărind o serie de indicatori. În funcție de acești indicatori se va constata în ce grad au fost atinse obiectivele propuse. Responsabili cu îndeplinirea obiectivelor stabilite în Planul de acțiune sunt autoritățile administrației publice locale și persoanele aflate în subordinea acestora, în funcție de atribuții.

INDICATORI

Indicatorii folosiți în scopul monitorizării au fost stabiliți în funcție de acțiunile propuse în Planul anual de acțiune pentru 2026.

Pe parcursul implementării Planului anual de acțiune pentru 2026, monitorizarea și evaluarea vor fi realizate pe baza următorilor indicatori: – prevenirea și reducerea sărăciei, precum și limitarea riscului de excludere socială; – existența și actualizarea unei baze de date cu beneficiarii serviciilor de informare și consiliere; – realizarea unui studiu privind situația și nevoile beneficiarilor de servicii sociale; – adoptarea de măsuri concrete pentru îmbunătățirea calității vieții beneficiarilor, în baza rezultatelor studiului; – implementarea de proceduri flexibile de lucru adaptate nevoilor identificate ale beneficiarilor; – numărul angajaților care au urmat cursuri de perfecționare profesională privind relația cu beneficiarii și gestionarea documentelor.

Autoritatea administrației publice locale își asumă responsabilitatea pentru punerea în aplicare a măsurilor și acțiunilor prevăzute în cadrul legislativ și strategic privind beneficiile de asistență socială și serviciile sociale. Prin aceste politici publice, se urmărește promovarea, respectarea și garantarea drepturilor beneficiarilor la o viață independentă, demnă și împlinită, precum și facilitarea participării active a acestora la viața socială, economică, politică și culturală, în conformitate cu Strategia de dezvoltare a serviciilor sociale pentru comuna Tulucești.

HOTĂRÂREA NR. 78

din 30 aprilie 2026

privind: aprobarea înființării serviciului social „Compartiment asistenți personali profesioniști” în cadrul Direcției Generale de Asistență Socială și Protecția Copilului Galați

Inițiator: Președintele Consiliului Județean Galați, Costel FOTEA;

Numărul de înregistrare și data depunerii proiectului: 4.278/22.04.2026

Consiliul Județean Galați;

Având în vedere referatul de aprobare prezentat de inițiator;

Având în vedere raportul de specialitate al direcțiilor din aparatul de specialitate al Consiliului Județean Galați;

Având în vedere avizele Comisiilor de specialitate nr. 4 și 5 ale Consiliului Județean Galați;

Având în vedere adresa Direcției Generale de Asistență Socială și Protecția Copilului Galați nr. 9328/07.04.2026, înregistrată la Consiliul Județean Galați la nr. 4278/08.04.2026;

Având în vedere Hotărârea Colegiului Director al Direcției Generale de Asistență Socială și Protecția Copilului Galați nr. 1/07.04.2026 privind avizarea înființării serviciului social „Compartiment asistenți personali profesioniști” în cadrul Direcției Generale de Asistență Socială și Protecția Copilului Galați;

Având în vedere prevederile Legii nr. 292/2011 a asistenței sociale, cu modificările și completările ulterioare;

Având în vedere prevederile Legii nr. 7/2023 privind susținerea procesului de dezinstituționalizare a persoanelor adulte cu dizabilități și aplicarea unor măsuri de accelerare a acestuia și de prevenire a instituționalizării, precum și pentru modificarea și completarea unor acte normative, procesul de dezinstituționalizare a persoanelor adulte, cu modificările și completările ulterioare;

Având în vedere prevederile Hotărârii Guvernului nr. 548/2017 privind aprobarea condițiilor de obținere a atestatului, procedurile de atestare și statutul asistentului personal profesionist, cu modificările și completările ulterioare;

Având în vedere prevederile Ordinului ministrului muncii și justiției sociale nr. 1069/2018 privind aprobarea Standardelor minime obligatorii pentru asigurarea îngrijirii și protecției adulților cu handicap grav sau accentuat la asistentul personal profesionist;

Având în vedere prevederile Ordinului ministrului muncii și justiției sociale nr. 1690/2018 pentru aprobarea Procedurii de monitorizare și control al activității asistentului personal profesionist;

Având în vedere prevederile Hotărârii Guvernului nr. 867/2015, privind aprobarea Nomenclatorului serviciilor sociale, precum și a regulamentelor-cadru de organizare și funcționare a serviciilor sociale, cu modificările și completările ulterioare;

Având în vedere prevederile Hotărârii Guvernului nr. 797/2017 pentru aprobarea regulamentelor-cadru de organizare și funcționare ale serviciilor publice de asistență socială și a structurii orientative de personal, cu modificările și completările ulterioare;

Având în vedere prevederile art. 173 alin. (1) lit. a), d), alin. (2) lit. c), alin. (5) lit. b) din Codul administrativ, aprobat prin Ordonanța de urgență a Guvernului nr. 57/2019, cu modificările și completările ulterioare;

În temeiul art. 182 alin. (1) și al art. 196 alin. (1) lit. a) din Codul administrativ, aprobat prin Ordonanța de urgență a Guvernului nr. 57/2019, cu modificările și completările ulterioare,

HOTĂRĂȘTE:

Art.1. Se aprobă înființarea serviciului social „Compartiment asistenți personali profesioniști” în cadrul Direcției Generale de Asistență Socială și Protecția Copilului Galați.

Art.2. Serviciul social „Compartiment asistenți personali profesioniști”, fără personalitate juridică, include un număr de 14 posturi.

Art.3. Evaluarea în vederea eliberării atestatului de asistent personal profesionist intră în competența Serviciului de evaluare complexă persoane adulte cu handicap din cadrul Direcției Generale de Asistență Socială și Protecția Copilului Galați.

Art.4. Eliberarea atestatului de asistent personal profesionist intră în competența Comisiei de Evaluare a Persoanelor Adulte cu Handicap Galați;

Art.5. Monitorizarea și controlul activității asistenților personali profesioniști este realizată de către manageri de caz și/sau responsabili de caz din cadrul Compartimentului asistență persoane defavorizate și management de caz persoane adulte - Serviciul asistență CPC și CEPAN al Direcției Generale de Asistență Socială și Protecția Copilului Galați.

Art.6. La data intrării în vigoare a prezentei hotărâri se modifică art. 2 din Hotărârea Consiliului Județean nr. 95/29.04.2025 privind aprobarea constituirii serviciului social de tip familial în cadrul Direcției Generale de Asistență Socială și Protecția Copilului Galați în sensul că rețeaua de asistenți maternali este formată 338 posturi în loc de 352;

Art.7. Prezenta hotărâre se comunică Direcției Generale de Asistență Socială și Protecția Copilului Galați care răspunde de punerea în aplicare.

PREȘEDINTELE CONSILIULUI JUDEȚEAN GALAȚI,

Costel FOTEA

Contrasemnează pentru legalitate:

Secretarul general al județului,
Ioanel COCA

Publicată astăzi, 04 mai 2026

HOTĂRÂREA NR. 79

din 30 aprilie 2026

privind: aprobarea organigramei și a statelor de funcții ale Direcției Generale de Asistență Socială și Protecția Copilului Galați

Inițiator: Președintele Consiliului Județean Galați, Costel FOTEA;

Numărul de înregistrare și data depunerii proiectului: 4.279/22.04.2026

Consiliul Județean Galați;

Având în vedere referatul de aprobare prezentat de inițiator;

Având în vedere raportul de specialitate al direcțiilor din aparatul de specialitate al Consiliului Județean Galați;

Având în vedere avizele Comisiilor de specialitate nr. 1 și 5 ale Consiliului Județean Galați;

Având în vedere adresa Direcției Generale de Asistență Socială și Protecția Copilului Galați nr. 9326/07.04.2026, înregistrată la Consiliul Județean Galați la nr. 4276/08.04.2026;

Având în vedere Hotărârea Colegiului Director al DGASPC Galați nr. 03/07.04.2026 privind avizarea modificării organigramei și a statelor de funcții ale DGASPC Galați;

Având în vedere prevederile art. 405, 407 din Codul administrativ, aprobat prin Ordonanța de urgență a Guvernului nr. 57/2019, cu modificările și completările ulterioare;

Având în vedere prevederile art. 8 alin. (1) din Regulamentul – cadru de organizare și funcționare al Direcției generale de asistență socială și protecția copilului, aprobat prin Hotărârea Guvernului nr. 797/2017 pentru aprobarea regulamentelor-cadru de organizare și funcționare ale serviciilor publice de asistență socială și a structurii orientative de personal, cu modificările și completările ulterioare;

Având în vedere prevederile art. 173 alin. (1) lit. a), alin. (2) lit. c), alin. (5) lit. b) din Codul administrativ, aprobat prin Ordonanța de urgență a Guvernului nr. 57/2019, cu modificările și completările ulterioare;

În temeiul art. 182 alin. (1) și al art. 196 alin. (1) lit. a) din Codul administrativ, aprobat prin Ordonanța de urgență a Guvernului nr. 57/2019, cu modificările și completările ulterioare,

H O T Ă R Ă Ș T E:

Art.1. Se aprobă organigrama și statele de funcții ale Direcției Generale de Asistență Socială și Protecția Copilului Galați conform anexelor, parte integrantă din prezenta hotărâre.

Art.2. La data intrării în vigoare a prezentei hotărâri își încetează aplicabilitatea Hotărârea Consiliului Județean Galați nr.181/26.06.2024 privind aprobarea organigramei și a statelor de funcții ale Direcției Generale de Asistență Socială și Protecția Copilului Galați, cu modificările și completările ulterioare.

Art.3. Prezenta hotărâre se comunică Direcției Generale de Asistență Socială și Protecția Copilului Galați, care răspunde și de punerea în aplicare.

PREȘEDINTELE CONSILIULUI JUDEȚEAN GALAȚI,

Costel FOTEA

Contrasemnează pentru legalitate:

Secretarul general al județului,

Ionel COCA

Publicată astăzi, 04 mai 2026

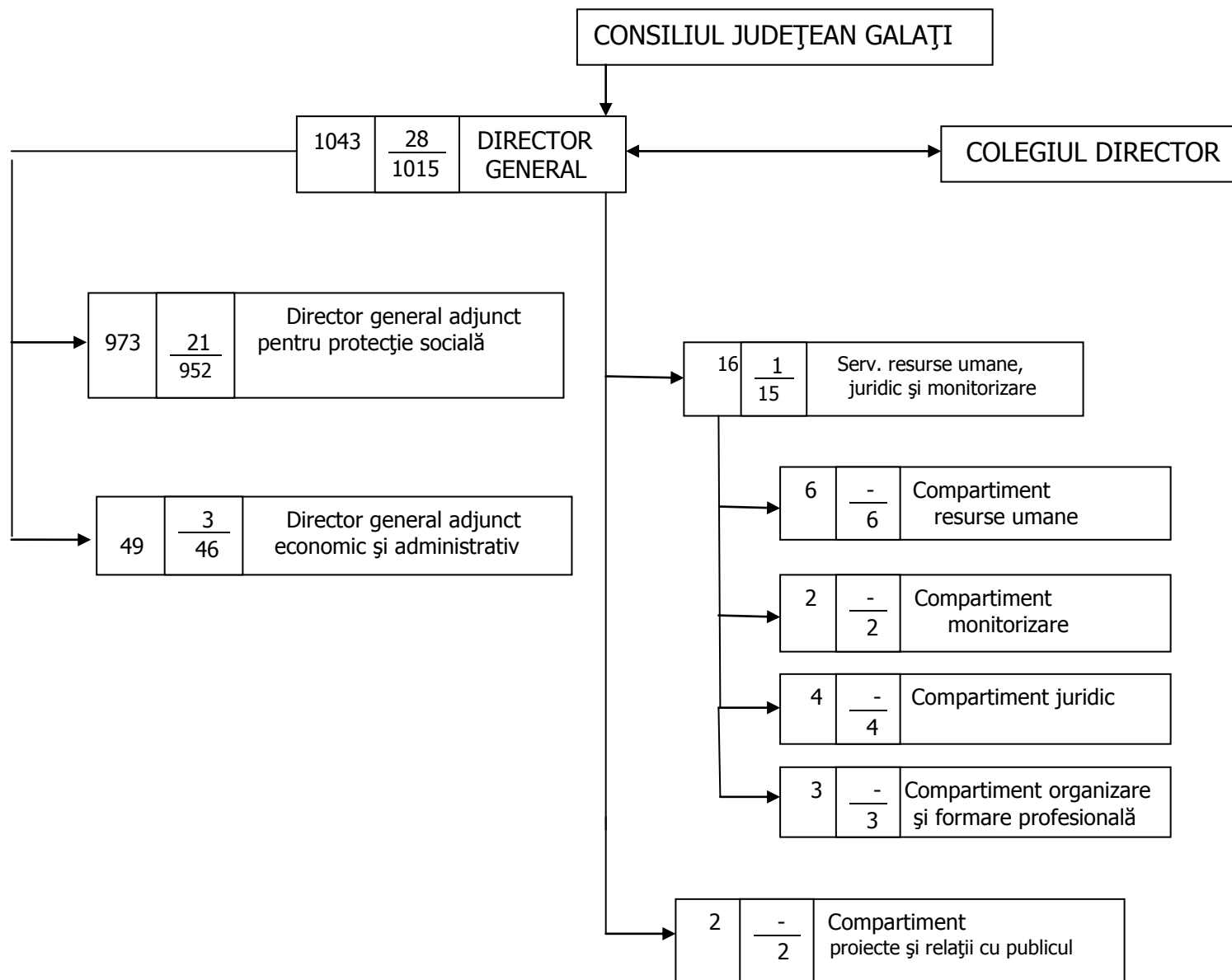

Unitatea administrativ-teritorială județul Galați — Monitorul Oficial Local nr. 6 din aprilie 2026

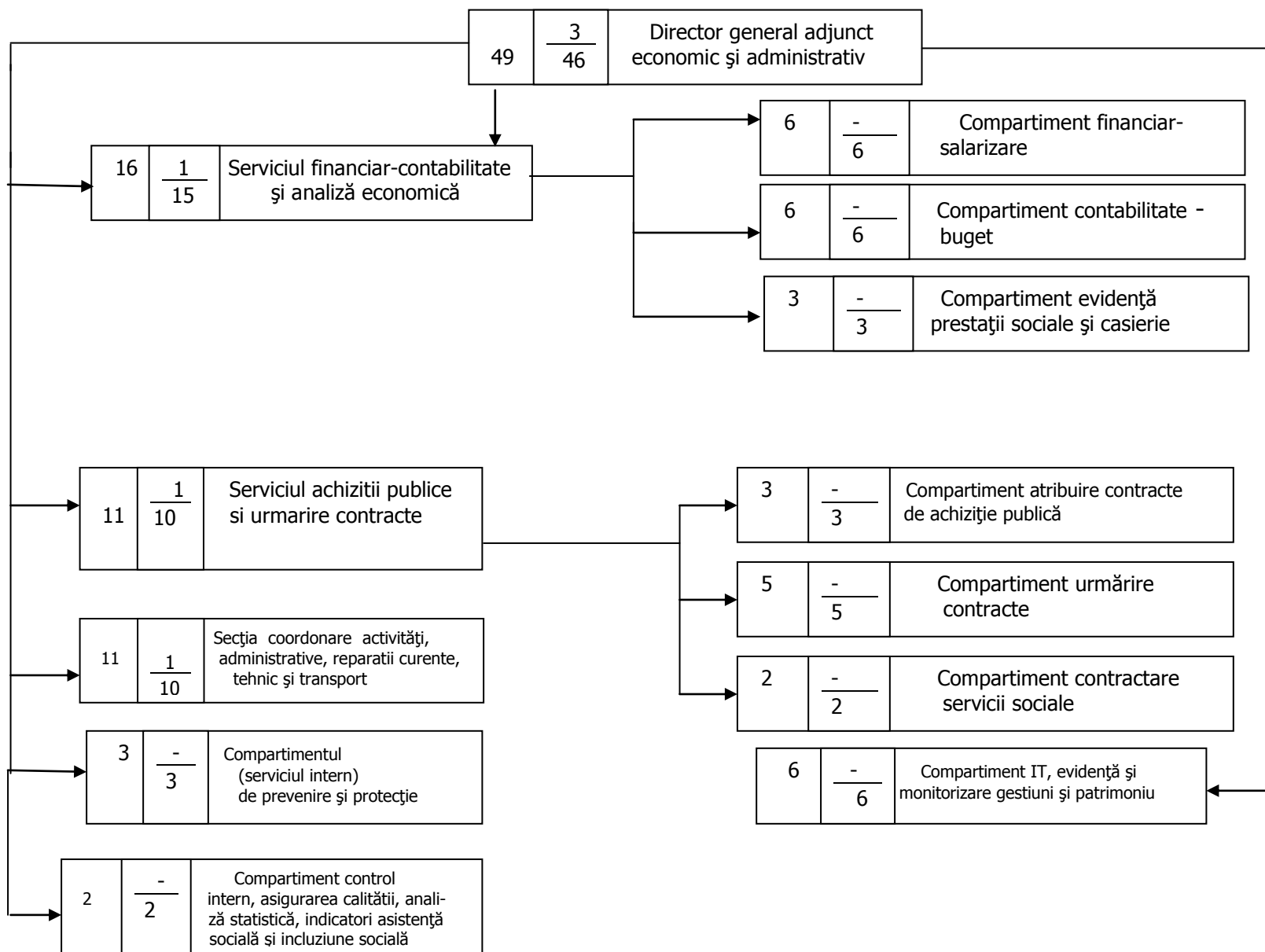

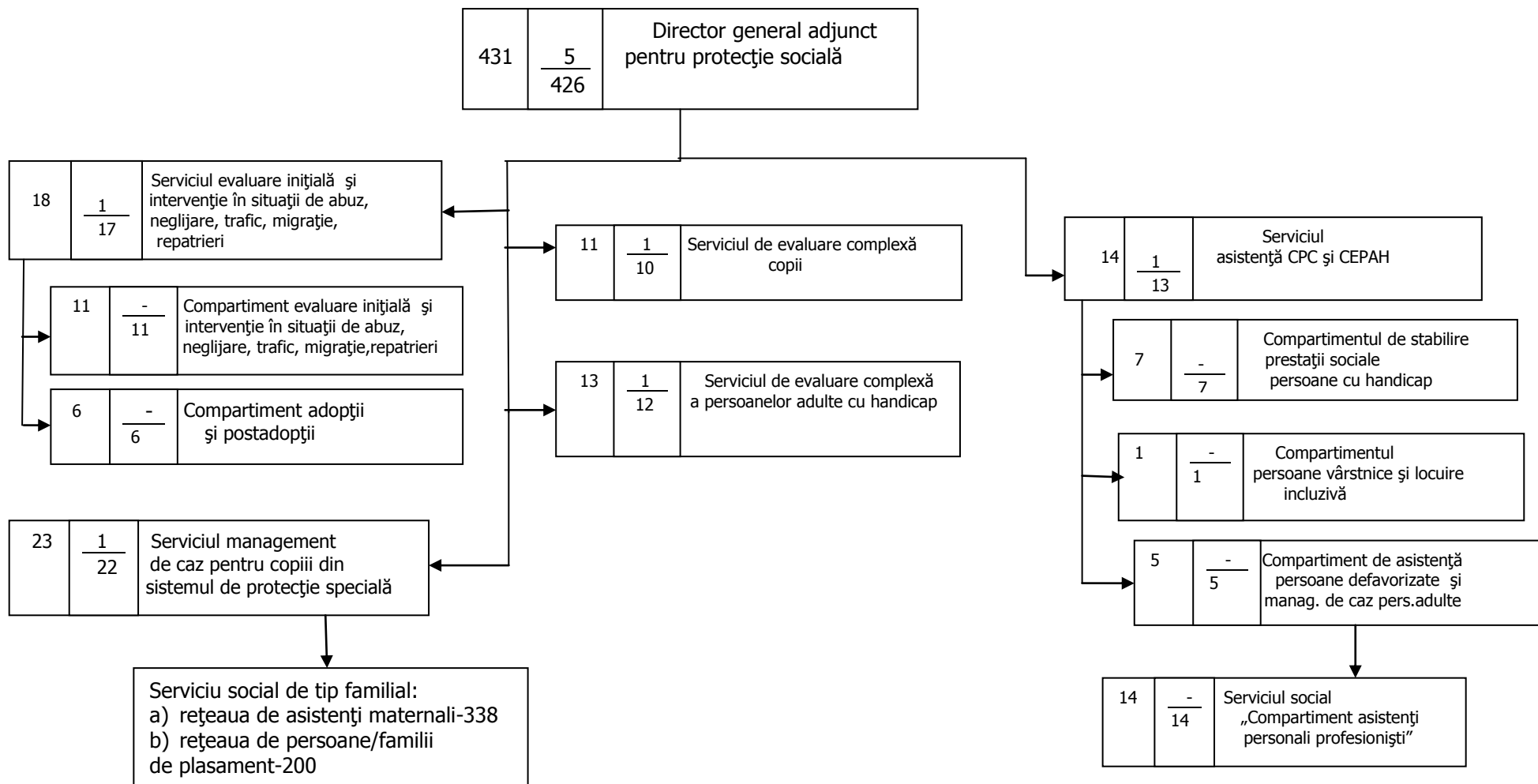

184	$\frac{4}{180}$	Director general adjunct pentru protecție socială
-----	-----------------	--

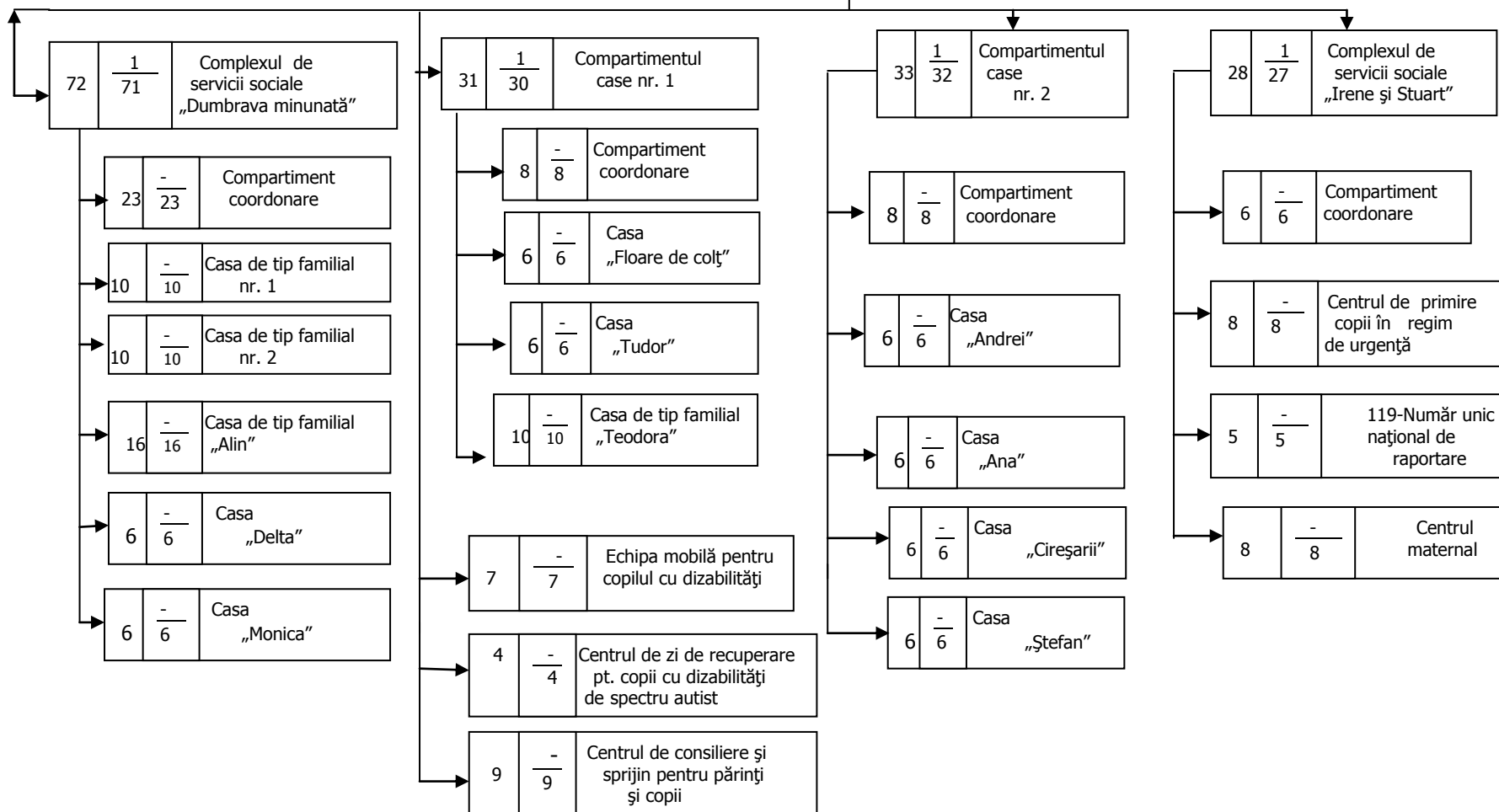

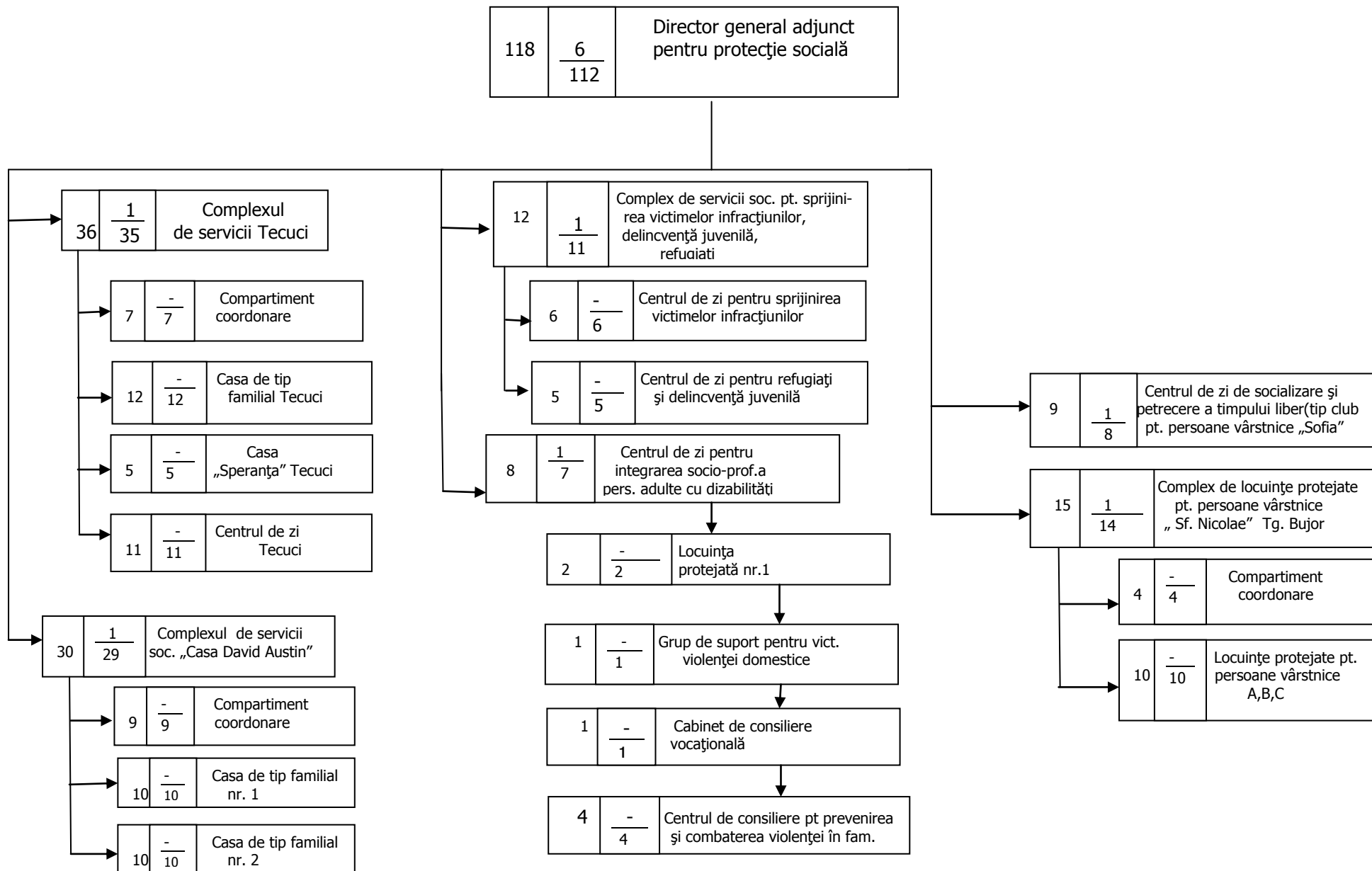

Unitatea administrativ-teritorială județul Galați — Monitorul Oficial Local nr. 6 din aprilie 2026

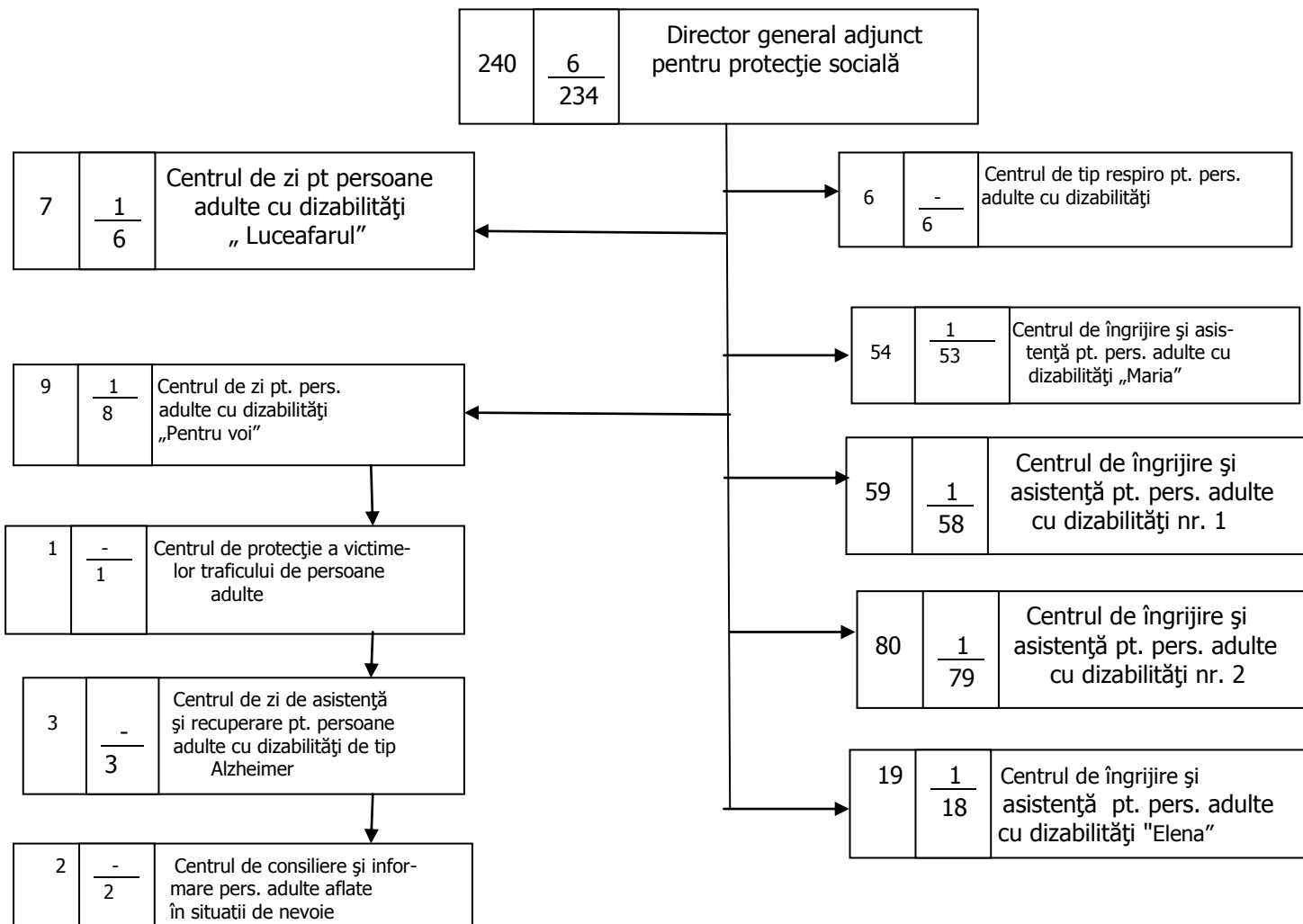

RECAPITULAȚIE

TOTAL GENERAL: 1043

APARAT PROPRIU DE SPECIALITATE: 149

Din care:

A.FUNCȚIONARI PUBLICI: 138

-directori 3

- alte functii de conducere: 8

- de execuție: 127

B.PERSONAL CONTRACTUAL: 11

- funcții de conducere: 1

- de execuție: 10

PERSONAL CONTRACTUAL SERVICII SOCIALE: 542

Din care:

- funcții de conducere: 16

- de execuție: 526

A.M. 338

A.P.P.: 14

**STATUL DE FUNCȚII AL DIRECȚIEI GENERALE DE ASISTENȚĂ
SOCIALĂ ȘI PROTECȚIA COPILULUI GALAȚI**

APARATUL PROPRIU DE SPECIALITATE

Nr. crt.	Funcția publică		clasa	Gradul Profesional	Nivelul și specialitatea studiilor
	de conducere	de execuție			
1	director general				studii superioare- psihologie, sociologie, asistență socială, științe umaniste, științe administrative, științe juridice, științe economice, medicină sau tehnice cu masterat, studii postuniversitare în domeniul administrației publice sau management, programe de perfecționare în administrația publică cu durata minimum un an
2	director general adj. pt. protect. soc				studii superioare- psihologie, sociologie, asistență socială, științe umaniste, științe administrative, științe juridice, științe economice, medicină sau tehnice cu masterat, studii postuniversitare în domeniul administrației publice sau management, programe de perfecționare în administrația publică cu durata minimum un an
3	director general adj. economic și adm.				studii superioare economice

SERVICIUL RESURSE UMANE, ORGANIZARE ȘI FORMARE PROFESIONALĂ

1	Șef serviciu				Studii superioare juridice, economice, administrative
---	--------------	--	--	--	---

COMPARTIMENT RESURSE UMANE

1		consilier	I	superior	Studii superioare juridice, economice, administrative
2		consilier	I	superior	Studii superioare juridice, economice, administrative
3		consilier	I	superior	Studii superioare juridice, economice, administrative
4		consilier	I	superior	Studii superioare juridice, economice, administrative
5		consilier	I	superior	Studii superioare juridice, economice, administrative
6		consilier	I	superior	Studii superioare juridice, economice, administrative

COMPARTIMENT MONITORIZARE

1		consilier	I	superior	Studii superioare socio-umane, juridice, economice, administrative, tehnice, medicale
2		consilier	I	superior	Studii superioare socio-umane, juridice, economice, administrative, tehnice, medicale

COMPARTIMENT JURIDIC

1		consilier juridic	I	superior	superioare juridice
2		consilier juridic	I	superior	superioare juridice
3		consilier juridic	I	principal	superioare juridice
4		consilier juridic	I	principal	superioare juridice

COMPARTIMENT ORGANIZARE ȘI FORMARE PROFESIONALĂ

1		consilier	I	superior	Studii superioare socio-umane, juridice, economice, administrative, tehnice, medicale
---	--	-----------	---	----------	---

Unitatea administrativ-teritorială județul Galați — Monitorul Oficial Local nr. 6 din aprilie 2026

2		consilier	I	superior	Studii superioare socio-umane, juridice, economice, administrative, tehnice, medicale
3		consilier	I	superior	Studii superioare socio-umane, juridice, economice, administrative, tehnice, medicale

COMPARTIMENTUL PROIECTE ȘI RELAȚII CU PUBLICUL

1		consilier	I	superior	Studii superioare socio-umane, juridice, economice, administrative, tehnice, medicale
2		consilier	I	superior	Studii superioare socio-umane, juridice, economice, administrative, tehnice, medicale

SERVICIUL FINANCIAR-CONTABILITATE ȘI ANALIZĂ ECONOMICĂ

1	Șef serviciu				Superioare economice
---	--------------	--	--	--	----------------------

COMPARTIMENT FINANCIAR – SALARIZARE

1		consilier	I	superior	Superioare economice
2		consilier	I	superior	Superioare tehnice, economice
3		consilier	I	superior	Superioare economice, administrative
4		consilier	I	superior	Superioare economice
5		consilier	I	superior	Superioare economice
6		consilier	I	superior	Superioare economice

COMPARTIMENT CONTABILITATE – BUGET

1		consilier	I	superior	Superioare economice
2		consilier	I	superior	Superioare economice
3		consilier	I	superior	Superioare economice
4		consilier	I	superior	Superioare economice
5		consilier	I	superior	Superioare economice
6		consilier	I	superior	Superioare economice

COMPARTIMENT EVIDENȚĂ PRESTAȚII SOCIALE ȘI CASIERIE

1		consilier	I	superior	studii superioare juridice, economice, administrative
2		consilier	I	superior	studii superioare juridice, economice, administrative
3		referent	III	superior	medii

SERVICIUL ACHIZIȚII PUBLICE ȘI URMĂRIRE CONTRACTE

1	Șef serviciu				studii superioare juridice, economice, administrative
---	--------------	--	--	--	---

COMPARTIMENTUL ATRIBUIRE CONTRACTE DE ACHIZIȚIE PUBLICĂ

1		consilier achiziții publice	I	superior	studii superioare juridice, economice, administrative, tehnice
2		consilier achiziții publice	I	superior	studii superioare juridice, economice, administrative, tehnice
3		consilier achiziții publice	I	superior	studii superioare juridice, economice, administrative, tehnice

COMPARTIMENTUL URMĂRIRE CONTRACTE

1		consilier achiziții publice	I	superior	studii superioare juridice, economice, administrative, tehnice
---	--	-----------------------------	---	----------	--

Unitatea administrativ-teritorială județul Galați — Monitorul Oficial Local nr. 6 din aprilie 2026

2		consilier achiziții publice	I	superior	studii superioare juridice, economice, administrative, tehnice
3		consilier achiziții publice	I	superior	studii superioare juridice, economice, administrative, tehnice
4		consilier achiziții publice	I	superior	studii superioare juridice, economice, administrative, tehnice
5		consilier achiziții publice	I	superior	studii superioare juridice, economice, administrative, tehnice

COMPARTIMENTUL CONTRACTARE SERVICII SOCIALE

1		consilier achiziții publice	I	superior	studii superioare juridice, economice, administrative, tehnice
2		consilier achiziții publice	I	principal	studii superioare juridice, economice, administrative, tehnice

*salarizarea pentru funcția publică de consilier achiziții publice este cea pentru funcția de consilier

COMPARTIMENT IT, EVIDENȚĂ ȘI MONITORIZARE GESTIUNI ȘI PATRIMONIU

1		consilier	I	superior	studii superioare juridice, economice, administrative, tehnice
2		consilier	I	superior	studii superioare juridice, economice, administrative, tehnice
3		consilier	I	superior	studii superioare juridice, economice, administrative, tehnice
4		consilier	I	superior	studii superioare juridice, economice, administrative, tehnice
5		Referent de specialitate	II	principal	Superioare de scurtă durată
6		referent	III	superior	Medii

COMPARTIMENTUL(SERVICIUL INTERN) INTERN DE PREVENIRE ȘI PROTECȚIE

1		consilier	I	superior	studii superioare juridice, economice, administrative, tehnice
2		consilier	I	superior	studii superioare juridice, economice, administrative, tehnice
3		referent	III	superior	medii

COMPARTIMENT CONTROL INTERN, ASIGURAREA CALITĂȚII, ANALIZĂ STATISTICĂ, INDICATORI ASISTENȚĂ SOCIALĂ ȘI INCLUZIUNE SOCIALĂ

1		consilier	I	superior	studii superioare juridice, economice, administrative, tehnice
2		consilier	I	superior	studii superioare juridice, economice, administrative, tehnice

SERVICIUL EVALUARE ÎN SITUAȚII DE ABUZ, NEGLIJARE, TRAFIC, MIGRAȚIE, REPATRIERE

1	Șef serviciu				studii superioare de asist. socială, sociale, umaniste, medicale sau alte studii sup. + un curs postuniv. în domeniul asistenței sociale
---	--------------	--	--	--	--

COMPARTIMENT EVALUARE ÎN SITUAȚII DE ABUZ, NEGLIJARE, TRAFIC, MIGRAȚIE, REPATRIERE

1		consilier	I	superior	studii superioare de asist. socială, sociale, umaniste, medicale sau alte studii sup. + un curs postuniv. în domeniul asistenței sociale
2		consilier	I	superior	studii superioare de asist. socială, sociale, umaniste, medicale sau alte studii sup. + un curs postuniv. în domeniul asistenței sociale
3		consilier	I	superior	studii superioare de asist. socială, sociale, umaniste, medicale sau alte studii sup. + un curs postuniv. în domeniul asistenței sociale
4		consilier	I	superior	studii superioare de asist. socială, sociale, umaniste, medicale sau alte studii sup. + un curs postuniv. în domeniul asistenței sociale
5		consilier	I	superior	studii superioare de asist. socială, sociale, umaniste, medicale sau

Unitatea administrativ-teritorială județul Galați — Monitorul Oficial Local nr. 6 din aprilie 2026

					alte studii sup. + un curs postuniv. în domeniul asistenței sociale
6		consilier	I	superior	studii superioare de asist. socială, sociale, umaniste, medicale sau alte studii sup. + un curs postuniv. în domeniul asistenței sociale
7		consilier	I	superior	studii superioare de asist. socială, sociale, umaniste, medicale sau alte studii sup. + un curs postuniv. în domeniul asistenței sociale
8		consilier	I	superior	studii superioare de asistență socială, sociale, umaniste, medicale sau alte studii superioare + un curs postuniversitar în domeniul asistenței sociale
9		consilier	I	superior	studii superioare de asistență socială, sociale, umaniste, medicale sau alte studii superioare + un curs postuniversitar în domeniul asistenței sociale
10		consilier	I	superior	studii superioare de asistență socială, sociale, umaniste, medicale sau alte studii superioare + un curs postuniversitar în domeniul asistenței sociale
11		consilier	I	superior	studii superioare de asistență socială, sociale, umaniste, medicale sau alte studii superioare + un curs postuniversitar în domeniul asistenței sociale

COMPARTIMENT ADOPTII ȘI POSTADOPTII

1		consilier	I	superior	studii superioare de asist. socială, sociale, umaniste, medicale sau alte studii sup. + un curs postuniv. în domeniul asistenței sociale
2		consilier	I	superior	studii superioare de asist. socială, sociale, umaniste, medicale sau alte studii sup. + un curs postuniv. în domeniul asistenței sociale
3		consilier	I	superior	studii superioare de asist. socială, sociale, umaniste, medicale sau alte studii sup. + un curs postuniv. în domeniul asistenței sociale
4		consilier	I	superior	studii superioare de asist. socială, sociale, umaniste, medicale sau alte studii sup. + un curs postuniv. în domeniul asistenței sociale
5		consilier	I	superior	studii superioare de asist. socială, sociale, umaniste, medicale sau alte studii sup. + un curs postuniv. în domeniul asistenței sociale
6		consilier	I	superior	studii superioare de asist. socială, sociale, umaniste, medicale sau alte studii sup. + un curs postuniv. în domeniul asistenței sociale

SERVICIUL MANAGEMENT DE CAZ PENTRU COPIII DIN SISTEMUL DE PROTECȚIE SPECIALĂ

1	Șef serviciu				studii superioare de asist. socială, sociale, umaniste, medicale sau alte studii sup. + un curs postuniv. în domeniul asistenței sociale
2		consilier	I	superior	studii superioare de asist. socială, sociale, umaniste, medicale sau alte studii sup. + un curs postuniv. în domeniul asistenței sociale
3		consilier	I	superior	studii superioare de asist. socială, sociale, umaniste, medicale sau alte studii sup. + un curs postuniv. în domeniul asistenței sociale
4		consilier	I	superior	studii superioare de asist. socială, sociale, umaniste, medicale sau alte studii sup. + un curs postuniv. în domeniul asistenței sociale
5		consilier	I	superior	studii superioare de asist. socială, sociale, umaniste, medicale sau alte studii sup. + un curs postuniv. în domeniul asistenței sociale
6		consilier	I	superior	studii superioare de asist. socială, sociale, umaniste, medicale sau alte studii sup. + un curs postuniv. în domeniul asistenței sociale
7		consilier	I	superior	studii superioare de asist. socială, sociale, umaniste, medicale sau alte studii sup. + un curs postuniv. în domeniul asistenței sociale
8		consilier	I	superior	studii superioare de asist. socială, sociale, umaniste, medicale sau

Unitatea administrativ-teritorială județul Galați — Monitorul Oficial Local nr. 6 din aprilie 2026

					alte studii sup. + un curs postuniv. în domeniul asistenței sociale
9		consilier	I	superior	studii superioare de asist. socială, sociale, umaniste, medicale sau alte studii sup. + un curs postuniv. în domeniul asistenței sociale
10		consilier	I	superior	studii superioare de asist. socială, sociale, umaniste, medicale sau alte studii sup. + un curs postuniv. în domeniul asistenței sociale
11		consilier	I	superior	studii superioare de asist. socială, sociale, umaniste, medicale sau alte studii sup. + un curs postuniv. în domeniul asistenței sociale
12		consilier	I	superior	studii superioare de asist. socială, sociale, umaniste, medicale sau alte studii sup. + un curs postuniv. în domeniul asistenței sociale
13		consilier	I	superior	studii superioare de asist. socială, sociale, umaniste, medicale sau alte studii sup. + un curs postuniv. în domeniul asistenței sociale
14		consilier	I	superior	studii superioare de asist. socială, sociale, umaniste, medicale sau alte studii sup. + un curs postuniv. în domeniul asistenței sociale
15		consilier	I	superior	studii superioare de asist. socială, sociale, umaniste, medicale sau alte studii sup. + un curs postuniv. în domeniul asistenței sociale
16		consilier	I	superior	studii superioare de asist. socială, sociale, umaniste, medicale sau alte studii sup. + un curs postuniv. în domeniul asistenței sociale
17		consilier	I	superior	studii superioare de asist. socială, sociale, umaniste, medicale sau alte studii sup. + un curs postuniv. în domeniul asistenței sociale
18		consilier	I	superior	studii superioare de asist. socială, sociale, umaniste, medicale sau alte studii sup. + un curs postuniv. în domeniul asistenței sociale
19		consilier	I	superior	studii superioare de asist. socială, sociale, umaniste, medicale sau alte studii sup. + un curs postuniv. în domeniul asistenței sociale
20		consilier	I	superior	studii superioare de asist. socială, sociale, umaniste, medicale sau alte studii sup. + un curs postuniv. în domeniul asistenței sociale
21		consilier	I	superior	studii superioare de asist. socială, sociale, umaniste, medicale sau alte studii sup. + un curs postuniv. în domeniul asistenței sociale
22		consilier	I	superior	studii superioare de asist. socială, sociale, umaniste, medicale sau alte studii sup. + un curs postuniv. în domeniul asistenței sociale
23		consilier	I	superior	studii superioare de asist. socială, sociale, umaniste, medicale sau alte studii sup. + un curs postuniv. în domeniul asistenței sociale

SERVICIUL DE EVALUARE COMPLEXĂ COPII

1	Șef Serviciu				studii superioare de asist. socială, sociale, umaniste, medicale sau alte studii sup. + un curs postuniv. în domeniul asistenței sociale
2		consilier	I	superior	studii superioare de asist. socială, sociale, umaniste, medicale sau alte studii sup. + un curs postuniv. în domeniul asistenței sociale
3		consilier	I	superior	studii superioare de asist. socială, sociale, umaniste, medicale sau alte studii sup. + un curs postuniv. în domeniul asistenței sociale
4		consilier	I	superior	studii superioare de asist. socială, sociale, umaniste, medicale sau alte studii sup. + un curs postuniv. în domeniul asistenței sociale
5		consilier	I	superior	studii superioare de asist. socială, sociale, umaniste, medicale sau alte studii sup. + un curs postuniv. în domeniul asistenței sociale
6		consilier	I	superior	studii superioare de asist. socială, sociale, umaniste, medicale sau

Unitatea administrativ-teritorială județul Galați — Monitorul Oficial Local nr. 6 din aprilie 2026

					alte studii sup. + un curs postuniv. în domeniul asistenței sociale
7		consilier	I	superior	studii superioare de asist. socială, sociale, umaniste, medicale sau alte studii sup. + un curs postuniv. în domeniul asistenței sociale
8		consilier	I	superior	studii superioare de asist. socială, sociale, umaniste, medicale sau alte studii sup. + un curs postuniv. în domeniul asistenței sociale
9		consilier	I	superior	studii superioare de asist. socială, sociale, umaniste, medicale sau alte studii sup. + un curs postuniv. în domeniul asistenței sociale
10		consilier	I	superior	studii superioare de asist. socială, sociale, umaniste, medicale sau alte studii sup. + un curs postuniv. în domeniul asistenței sociale
11		consilier	I	superior	studii superioare de asist. socială, sociale, umaniste, medicale sau alte studii sup. + un curs postuniv. în domeniul asistenței sociale

SERVICIUL DE EVALUARE COMPLEXĂ A PERSOANELOR ADULTE CU HANDICAP

1	Şef serviciu				studii superioare de asist. socială, sociale, umaniste, medicale sau alte studii sup. + un curs postuniv. în domeniul asistenței sociale
2		consilier	I	superior	studii superioare de asist. socială, sociale, umaniste, medicale sau alte studii sup. + un curs postuniv. în domeniul asistenței sociale
3		consilier	I	superior	studii superioare de asist. socială, sociale, umaniste, medicale sau alte studii sup. + un curs postuniv. în domeniul asistenței sociale
4		consilier	I	superior	studii superioare de asist. socială, sociale, umaniste, medicale sau alte studii sup. + un curs postuniv. în domeniul asistenței sociale
5		consilier	I	superior	studii superioare de asist. socială, sociale, umaniste, medicale sau alte studii sup. + un curs postuniv. în domeniul asistenței sociale
6		consilier	I	superior	studii superioare de asist. socială, sociale, umaniste, medicale sau alte studii sup. + un curs postuniv. în domeniul asistenței sociale
7		consilier	I	superior	studii superioare de asist. socială, sociale, umaniste, medicale sau alte studii sup. + un curs postuniv. în domeniul asistenței sociale
8		consilier	I	superior	studii superioare de asist. socială, sociale, umaniste, medicale sau alte studii sup. + un curs postuniv. în domeniul asistenței sociale
9		consilier	I	superior	studii superioare de asist. socială, sociale, umaniste, medicale sau alte studii sup. + un curs postuniv. în domeniul asistenței sociale
10		consilier	I	superior	studii superioare de asist. socială, sociale, umaniste, medicale sau alte studii sup. + un curs postuniv. în domeniul asistenței sociale
11		consilier	I	superior	studii superioare de asist. socială, sociale, umaniste, medicale sau alte studii sup. + un curs postuniv. în domeniul asistenței sociale
12		consilier	I	superior	studii superioare de asist. socială, sociale, umaniste, medicale sau alte studii sup. + un curs postuniv. în domeniul asistenței sociale
13		consilier	I	superior	studii superioare de asist. socială, sociale, umaniste, medicale sau alte studii sup. + un curs postuniv. în domeniul asistenței sociale

SERVICIUL ASISTENȚĂ CPC ȘI CEPAN

1	Şef serviciu				studii superioare juridice, economice, administrative
---	--------------	--	--	--	---

COMPARTIMENTUL DE ASISTENȚĂ PERSOANE DEFAVORIZATE ȘI MANAGEMENT DE CAZ PERSOANE ADULTE

Unitatea administrativ-teritorială județul Galați — Monitorul Oficial Local nr. 6 din aprilie 2026

1		consilier	I	superior	studii superioare de asist. socială, sociale, umaniste, medicale sau alte studii sup. + un curs postuniv. în domeniul asistenței sociale
2		consilier	I	superior	studii superioare de asist. socială, sociale, umaniste, medicale sau alte studii sup. + un curs postuniv. în domeniul asistenței sociale
3		consilier	I	superior	studii superioare de asist. socială, sociale, umaniste, medicale sau alte studii sup. + un curs postuniv. în domeniul asistenței sociale
4		consilier	I	superior	studii superioare de asist. socială, sociale, umaniste, medicale sau alte studii sup. + un curs postuniv. în domeniul asistenței sociale
5		consilier	I	superior	studii superioare de asist. socială, sociale, umaniste, medicale sau alte studii sup. + un curs postuniv. în domeniul asistenței sociale

COMPARTIMENTUL PERSOANE VÂRSTNICE ȘI LOCUIRE INCLUZIVĂ

1		consilier	I	superior	studii superioare de asist. socială, sociale, umaniste, medicale sau alte studii sup. + un curs postuniv. în domeniul asistenței sociale
---	--	-----------	---	----------	--

COMPARTIMENT DE STABILIRE PRESTAȚII SOCIALE PERSOANE CU HANDICAP

1		consilier	I	superior	studii superioare de asistență socială, sociale, umaniste, medicale sau alte studii superioare + un curs postuniversitar în domeniul asistenței sociale
2		consilier	I	superior	studii superioare de asistență socială, sociale, umaniste, medicale sau alte studii superioare + un curs postuniversitar în domeniul asistenței sociale
3		consilier	I	superior	studii superioare de asistență socială, sociale, umaniste, medicale sau alte studii superioare + un curs postuniversitar în domeniul asistenței sociale
4		consilier	I	superior	studii superioare de asistență socială, sociale, umaniste, medicale sau alte studii superioare + un curs postuniversitar în domeniul asistenței sociale
5		consilier	I	superior	studii superioare de asistență socială, sociale, umaniste, medicale sau alte studii superioare + un curs postuniversitar în domeniul asistenței sociale
6		consilier	I	superior	studii superioare de asistență socială, sociale, umaniste, medicale sau alte studii superioare + un curs postuniversitar în domeniul asistenței sociale
7		referent	III	superior	studii medii

**STAT DE FUNCȚII al Direcției Generale de Asistență Socială și Protecția Copilului Galați
SERVICIU SOCIAL DE TIP FAMILIAL**

1-338	REȚEAUA DE ASISTENȚI MATERNALI
1-200	REȚEAUA DE PERSOANE/FAMILII DE PLASAMENT

**STAT DE FUNCȚII al Direcției Generale de Asistență Socială și Protecția Copilului Galați
SERVICIUL SOCIAL “COMPARTIMENT ASISTENȚI PERSONALI PROFESIONIȘTI”**

1-14	ASISTENȚI PERSONALI PROFESIONIȘTI
------	-----------------------------------

**STAT DE FUNCȚII al Direcției Generale de Asistență Socială și Protecția Copilului Galați
SECȚIA COORDONARE ACTIVITĂȚI ADMINISTRATIVE, REPARAȚII CURENTE, TEHNIC ȘI TRANSPORT**

Nr. crt.	Funcția de execuție/conducere și treapta profesională	Funcția de conducere	Nivelul studiilor	Nr. posturi	Specialitatea studiilor
----------	---	----------------------	-------------------	-------------	-------------------------

	TOTAL POSTURI			11	
	CONDUCERE	1			
1		șef secție	S	1	
2-8	Inspector de specialitate IA		S	7	
9-10	Referent IA		G,M	2	
11	Muncitor necalificat		G,M	1	

**STAT DE FUNCȚII al Direcției Generale de Asistență Socială și Protecția Copilului Galați
COMPLEXUL DE SERVICII SOCIALE „ DUMBRAVA MINUNATĂ ” :Casa de tip familial nr. 1; Casa de tip familial nr. 2; Casa de tip familial “Alin”; Casa “Delta”; Casa “Monica”**

Nr. crt.	Funcția de execuție, gradul profesional sau treapta profesională	Funcția de conducere	Nivelul studiilor	Nr. posturi	Specialitatea studiilor
	TOTAL POSTURI			72	
	<u>Personal de conducere și administrare</u>				
1		șef centru	S	1	Sociale, umaniste, medicale sau alte studii sup+curs postuniv în asist. soc
2-3	Inspector de specialitate I		S	2	
4-5	Magaziner I		M	2	
6-53	<u>Personal pentru îngrijire de bază și educație formală și informală</u> instructor de educ. principal		M	48	
	<u>Personal pentru dezvoltarea deprinderilor de viață și pregătirea reintegrării sau integrării familiale</u>				
54-55	Asistent social principal		S	2	Sociale, umaniste, medicale sau alte studii sup+curs postuniv în asist. soc psihologie
56	Psiholog principal		S	1	
	<u>Personal pentru îngrijirea sănătății</u>				
57	Kinetoterapeut principal		S	1	kinetoterapier
58-65	Asistent medical principal		PL	8	Asistență medicală
	<u>Alte categorii de personal</u>				
66-68	inspector de specialitate I		S	3	Economice
69	șofer I		G,M	1	Calificări specifice
70-72	Muncitor calificat I		G,M	3	Calificări specifice

- Administratorii și contabilii sunt subordonați metodologic Serviciului financiar-contabilitate și analiză economică

**STAT DE FUNCȚII al Direcției Generale de Asistență Socială și Protecția Copilului Galați
COMPARTIMENTUL CASE NR. 1: Casa “Floare de colț” / Casa “Tudor” / Casa de tip familial “Teodora”**

Nr. crt.	Funcția de execuție, gradul profesional sau treapta profesională	Funcția de conducere	Nivelul studiilor	Nr. posturi	Specialitatea studiilor
TOTAL POSTURI				31	

Unitatea administrativ-teritorială județul Galați — Monitorul Oficial Local nr. 6 din aprilie 2026

1 2	<u>Personal de conducere și administrare</u> Inspector de specialitate I	Șef case (șef centru)	S S	1 1	Sociale, umaniste, medicale sau alte studii sup+curs postuniv în asist. soc
3-24	<u>Personal pentru îngrijire de bază și educație formală și informală</u> Instructor de educ. principal		M	22	
25 26-27	<u>Personal pentru dezvoltarea deprinderilor de viață și pregătirea reintegrării sau integrării familiale</u> Asistent social principal Psiholog principal		S S	1 2	sociale psihologie
28-30	<u>Personal pentru îngrijirea sănătății</u> Asistent medical principal		PL,S	3	medicale
31	<u>Alte categorii de personal</u> Inspector de specialitate I		S	1	economice

- * Administratorii și contabilii sunt subordonați metodologic Serviciului financiar-contabilitate și analiză economică

**STAT DE FUNCȚII al Direcției Generale de Asistență Socială și Protecția Copilului Galați
ECHIPA MOBILĂ PENTRU COPILUL CU DIZABILITĂȚI**

Nr. crt.	Funcția de execuție, gradul profesional sau treapta profesională	Funcția de conducere	Nivelul studiilor	Nr. posturi	Specialitatea studiilor
	TOTAL POSTURI			7	
1-3	Asistent social principal		S	3	Sociale, umaniste, medicale sau alte studii superioare + curs postuniv asist. soc
4	Asistent medical principal		PL	1	medicale
5	Psiholog principal		S	1	psihologie
6-7	Kinetoterapeut principal		S	2	kinetoterapie

CENTRUL DE ZI DE RECUPERARE PENTRU COPII CU DIZABILITĂȚI DE SPECTRU AUTIST

Nr. crt.	Funcția de execuție/conducere și treapta profesională	Funcția de conducere	Nivelul studiilor	Nr. posturi	Specialitatea studiilor
	TOTAL POSTURI			4	
1-2	Asistent social principal		S	2	Sociale, umaniste, medicale sau alte studii sup+curs postuniv în asist. soc.
3-4	Psiholog principal		S	2	psihologie

**STAT DE FUNCȚII al Direcției Generale de Asistență Socială și Protecția Copilului Galați
CENTRUL DE CONSILIERE ȘI SPIJIN PENTRU PĂRINȚI ȘI COPII**

Nr. crt.	Funcția de execuție/conducere și treapta profesională	Funcția de conducere	Nivelul studiilor	Nr. posturi	Specialitatea studiilor
	TOTAL POSTURI			9	

Unitatea administrativ-teritorială județul Galați — Monitorul Oficial Local nr. 6 din aprilie 2026

1-4	Asistent social principal		S	4	Sociale, umaniste, medicale sau alte studii sup+curs postuniv în asist. soc.
5	Asistent medical principal		PL	1	
6	Lucrător social principal		M	1	
7-9	Psiholog principal		S	3	psihologie

**STAT DE FUNCȚII al Direcției Generale de Asistență Socială și Protecția Copilului Galați
COMPARTIMENTUL CASE NR. 2: Casa "Andrei" / Casa „Ana” / Casa “ Cireșarii”/Casa “Ștefan”**

Nr. crt.	Funcția de execuție, gradul profesional sau treapta profesională	Funcția de conducere	Nivelul studiilor	Nr. posturi	Specialitatea studiilor
TOTAL POSTURI				33	
1	<u>Personal de conducere și administrare</u>	Șef case (șef centru)	S	1	Sociale, umaniste, medicale sau alte studii sup+curs postuniv în asist. soc
2	Inspector de specialitate I		S	1	
3-26	<u>Personal pentru îngrijire de bază și educație formală și informală</u> Instructor de educ. principal		M	24	
27-28	<u>Personal pentru dezvoltarea deprinderilor de viață și pregătirea reintegrării sau integrării familiale</u> Asistent social principal		S	2	sociale psihologie
29	Psiholog principal		S	1	
30-32	<u>Personal pentru îngrijirea sănătății</u> Asistent medical principal		PL,S	3	medicale
33	<u>Alte categorii de personal</u> Inspector de specialitate I		S	1	economice

- * Administratorii și contabilii sunt subordonați metodologic Serviciului financiar-contabilitate și analiză economică

**STAT DE FUNCȚII al Direcției Generale de Asistență Socială și Protecția Copilului Galați
COMPLEXUL DE SERVICII SOCIALE „ IRENE ȘI STUART”**

Nr. crt.	Funcția de execuție, gradul profesional sau treapta profesională	Funcția de conducere	Nivelul studiilor	Nr. posturi	Specialitatea studiilor	
TOTAL POSTURI				28		
1	<u>Personal de conducere și administrare</u>	șef centru	S	1	Sociale, umaniste, medicale sau alte studii sup+curs postuniv în asist. soc	
2-3	inspector de specialitate I/referent IA		S/M	2		
4	Psiholog principal		S	1		Psihologie
5-7	Asistent medical principal		M,PI	3		Asistență medicală
CENTRUL DE PRIMIRE COPII IN REGIM DE URGENȚĂ				8		

Unitatea administrativ-teritorială județul Galați — Monitorul Oficial Local nr. 6 din aprilie 2026

8-14	Personal pentru îngrijire de bază și educație formală și informală Instructor de educ. principal		M	7	
15	Personal pentru dezvoltarea deprinderilor de viață și pregătirea reintegrării sau integrării familiale Asistent social principal		S	1	sociale, umaniste, medicale sau alte studii sup+curs postuniv în asist. soc.
119- NUMĂR UNIC NAȚIONAL DE RAPORTARE				5	
16-20	Asistent social principal/psiholog principal		S	5	Asistență socială sau psihologie
CENTRUL MATERNAL				8	
21-27	Personal pentru îngrijire de bază și educație formală și informală Instructor de educ. principal		M	7	
28	Personal pentru dezvoltarea deprinderilor de viață și pregătirea reintegrării sau integrării familiale Asistent social principal		S	1	Sociale, umaniste, medicale sau alte studii sup+curs postuniv în asist. soc.

- **Administratorii și contabilii sunt subordonați metodologic Serviciului financiar-contabilitate și analiză economică**

**STAT DE FUNCȚII al Direcției Generale de Asistență Socială și Protecția Copilului Galați
COMPLEXUL DE SERVICII TECUCI**

Nr. crt.	Funcția de execuție, gradul profesional sau treapta profesională	Funcția de conducere	Nivelul studiilor	Nr. posturi	Specialitatea studiilor	
	TOTAL POSTURI			36		
1	Personal de conducere și administrare	Șef complex (șef centru)	S	1	Sociale, umaniste, medicale sau alte studii sup+curs postuniv în asist. Soc	
2-3	Inspector de specialitate I (pt. întreg complexul)		S	2		
4	Magaziner (pt. întreg complexul)		M	1	calificări specifice	
5-6	Muncitor calificat- IA (pt. întreg complexul)		G,M	2		
7	Șofer I(pt. întreg complexul)		G,M	1	asistență socială	
8	Asistent social principal I(pt. întreg complexul)		S	1		
CASA DE TIP FAMILIAL TECUCI				12		
9-18	Personal pentru îngrijire de bază și educație formală și informală Instructor de educ. principal			M	10	

Unitatea administrativ-teritorială județul Galați — Monitorul Oficial Local nr. 6 din aprilie 2026

19	Personal pentru dezvoltarea deprinderilor de viață și pregătirea reintegrării sau integrării familiale Psiholog principal		S	1	psihologie
20	Personal pentru îngrijirea sănătății Asistent medical principal		PL,M	1	medicale
CASA "SPERANTA"- TECUCI				5	
21-25	Personal pentru îngrijire de bază și educație formală și informală Instructor de educ. principal		M	5	
CENTRUL DE ZI- TECUCI				11	
26-28	Personal pentru îngrijire de bază și educație formală și informală Instructor de educ. principal		M	3	
29	Personal pentru dezvoltarea deprinderilor de viață și pregătirea reintegrării sau integrării familiale Psiholog principal		S	1	psihologie
30	Personal pentru îngrijirea sănătății Kinetoterapeut principal		S	1	Kinetoterapie
31-32	Asistent medical principal		PL	2	Medicale
33-34	Infirmieră		G,M	2	curs Cruce Roșie/Program de calificare infirmiere
35	Alte categorii de personal Muncitor calificat I - bucătărie		G,M	1	Calificare de bucătar
36	Ingrijitoare		G,M	1	

* Administratorii și contabilii sunt subordonați metodologic Serviciului financiar-contabilitate și analiză economică

STAT DE FUNCȚII al Direcției Generale de Asistență Socială și Protecția Copilului Galați

COMPLEX DE SERVICII SOCIALE "CASA DAVID AUSTIN": Casa de tip familial nr. 1, Casa de tip familial nr. 2

Nr. crt.	Funcția de execuție, gradul profesional sau treapta profesională	Funcția de conducere	Nivelul studiilor	Nr. posturi	Specialitatea studiilor
TOTAL POSTURI				30	
1	<u>Personal de conducere și administrare</u>	șef complex	S	1	Sociale, umaniste, medicale sau alte studii sup+curs postuniv în asist. soc
2	Inspector de specialitate I		S	1	
3-18	<u>Personal pentru îngrijire de bază și educație formală și informală</u> Instructor de educ. principal		M	16	Curs lucrător social/tehnician asistență socială sau altele similare
19-22	Părinte social		G,M	4	

23	Personal pentru dezvoltarea deprinderilor de viață și pregătirea reintegrării sau integrării familiale				
24	Asistent social principal		S	1	Asistență social
	Psiholog principal		S	1	Psihologie
25	Personal pentru îngrijirea sănătății				
	Asistent medical principal		PL	1	Asistență medicală
26	Alte categorii de personal				
	Șofer I		G,M	1	
28-28	Muncitor calificat I – fochist		G,M	2	calificare de fochist
29	Inspector de specialitate I		S	1	economice
30	Muncitor calificat I-croitorie		G,M	1	calificare croitorie

- Administratorii și contabilii sunt subordonați metodologic Serviciului financiar-contabilitate și analiză economică

**STAT DE FUNCȚII al Direcției Generale de Asistență Socială și Protecția Copilului Galați
COMPLEX DE SERVICII SOCIALE PENTRU SPRIJINIREA VICTIMELOR INFRAȚIUNILOR, DELINCVENȚĂ JUVENILĂ, REFUGIAȚI**

Nr. crt.	Funcția de execuție/conducere și treapta profesională	Funcția de conducere	Nivelul studiilor	Nr. posturi	Specialitatea studiilor
TOTAL POSTURI				12	
CONDUCERE					
1		șef centru	S	1	Sociale, umaniste, medicale sau alte studii sup+curs postuniv în asist. soc.

**STAT DE FUNCȚII al Direcției Generale de Asistență Socială și Protecția Copilului Galați
CENTRUL DE ZI PENTRU SPRIJINIREA VICTIMELOR INFRAȚIUNILOR**

Nr. crt.	Funcția de execuție/conducere și treapta profesională	Funcția de conducere	Nivelul studiilor	Nr. posturi	Specialitatea studiilor
TOTAL POSTURI				6	
1-2	Asistent social principal		S	2	Sociale, umaniste, medicale sau alte studii sup+curs postuniv în asist. soc.
3	Psiholog principal		S	1	Psihologie
4	Ingrijitoare		G,M	1	Calificări specifice
5	Șofer I		G,M	1	Calificări specifice
6	Muncitor calificat IA		G,M	1	Calificări specifice

- Serviciile se vor acorda în colaborare cu Serviciul Juridic și/sau alte structuri în funcție de nevoile beneficiarilor

**STAT DE FUNCȚII al Direcției Generale de Asistență Socială și Protecția Copilului Galați
CENTRUL DE ZI PENTRU REFUGIAȚI ȘI DELINCVENȚĂ JUVENILĂ**

Nr. crt.	Funcția de execuție/conducere și treapta profesională	Funcția de conducere	Nivelul studiilor	Nr. posturi	Specialitatea studiilor
TOTAL POSTURI				5	

Unitatea administrativ-teritorială județul Galați — Monitorul Oficial Local nr. 6 din aprilie 2026

1-4	Asistent social principal		S	4	Sociale, umaniste, medicale sau alte studii sup+curs postuniv în asist. soc. psihologie
5	Psiholog principal		S	1	

**STAT DE FUNCȚII al Direcției Generale de Asistență Socială și Protecția Copilului Galați
CENTRUL DE ZI PENTRU INTEGRAREA SOCIO-PROFESIONALĂ A PERSOANELOR ADULTE CU DIZABILITĂȚI**

Nr. crt.	Funcția de execuție/conducere și treapta profesională	Funcția de conducere	Nivelul studiilor	Nr. posturi	Specialitatea studiilor
TOTAL POSTURI				8	
1	Personal de conducere și administrare	șef centru	S	1	Sociale, umaniste, medicale sau alte studii sup+curs postuniv în asist. soc.
2-8	Asistent social principal		S	7	Sociale, umaniste, medicale sau alte studii sup+curs postuniv în asist. soc.

**STAT DE FUNCȚII al Direcției Generale de Asistență Socială și Protecția Copilului Galați
LOCUIȚA PROTEJATĂ NR. 1**

Nr. crt.	Funcția de execuție, gradul profesional sau treapta profesională	Funcția de conducere	Nivelul studiilor	Nr. posturi	Specialitatea studiilor
TOTAL POSTURI				2	
1	Asistent social principal		S	1	Sociale, umaniste, medicale sau alte studii superioare + curs postuniv. asist. soc. psihologie
2	Psiholog principal		S	1	

- **Serviciile se vor acorda în colaborare cu alte structuri în funcție de nevoile beneficiarilor**

**STAT DE FUNCȚII al Direcției Generale de Asistență Socială și Protecția Copilului Galați
GRUP DE SUPTOR PENTRU VICTIMELE VIOLENȚEI DOMESTICE**

Nr. crt.	Funcția de execuție/conducere și treapta profesională	Funcția de conducere	Nivelul studiilor	Nr. posturi	Specialitatea studiilor
TOTAL POSTURI				1	
1	Psiholog principal		S	1	psihologie

**STAT DE FUNCȚII al Direcției Generale de Asistență Socială și Protecția Copilului Galați
CABINET DE CONSILIERE VOCAȚIONALĂ**

Nr. crt.	Funcția de execuție/conducere și treapta profesională	Funcția de conducere	Nivelul studiilor	Nr. posturi	Specialitatea studiilor
TOTAL POSTURI				1	
1	Asistent social principal		S	1	Sociale, umaniste, medicale /alte studii sup+curs postuniv asist. soc.

CENTRUL DE CONSILIERE PENTRU PREVENIREA ȘI COMBATAREA VIOLENȚEI IN FAMILIE

Nr. crt.	Funcția de execuție/conducere și treapta profesională	Funcția de conducere	Nivelul studiilor	Nr. posturi	Specialitatea studiilor
----------	---	----------------------	-------------------	-------------	-------------------------

	TOTAL POSTURI			4	
1	Asistent social principal		S	1	Sociale, umaniste, medicale /alte studii sup+curs postuniv asist. soc.
2	Psiholog principal		S	1	Psihologie
3	Șofer I		G,M	1	Calificări specifice
4	Muncitor calificat IA		G,M	1	Calificări specifice

STAT DE FUNCȚII al Direcției Generale de Asistență Socială și Protecția Copilului Galați**CENTRUL DE ZI DE SOCIALIZARE ȘI PETRECERE A TIMPULUI LIBER(TIP CLUB) PENTRU PERSOANE VÂRSTNICE “SOFIA”**

Nr. crt.	Funcția de execuție/conducere și treapta profesională	Funcția de conducere	Nivelul studiilor	Nr. posturi	Specialitatea studiilor
	TOTAL POSTURI			9	
	CONDUCERE	1			
1		șef centru	S	1	Sociale, umaniste, medicale sau alte studii sup+curs postuniv în asist. soc.
2-5	Asistent social principal		S	4	Sociale, umaniste, medicale sau alte studii sup+curs postuniv în asist. soc.
6-7	Psiholog principal		S	2	psihologie
8	Alte categorii de personal Șofer I		G,M	1	Calificări specifice
9	Muncitor calificat IA		G,M	1	Calificări specifice

STAT DE FUNCȚII al Direcției Generale de Asistență Socială și Protecția Copilului Galați**COMPLEX DE LOCUINȚE PROTEJATE PENTRU PERSOANE VÂRSTNICE „SF. NICOLAE”TG. BUJOR :**

Locuința protejată pentru persoane vârstnice A; Locuința protejată pentru persoane vârstnice B; Locuința protejată pentru persoane vârstnice C

Nr.crt.	Funcția de execuție, gradul profesional sau treapta profesională	Funcția de conducere	Nivelul studiilor	Nr. posturi	Specialitatea studiilor
	TOTAL POSTURI			15	
1	Personal de conducere și administrare :	Șef complex(centru)	S	1	Sociale, umaniste, medicale sau alte studii sup+curs postuniv în asist. soc
2-3	Compartiment coordonare Asistent social principal		S	2	Sociale, umaniste, medicale sau alte studii sup+curs postuniv asist. soc.
4	Asistent medical principal		S,PI	1	medicale
5	Inspector de specialitate I		S	1	economice
6-15	Personal pentru îngrijire de bază Instructor de educație principal		M	10	

* Administratorii și contabilii sunt subordonați metodologic Serviciului financiar-contabilitate și analiză economică

STAT DE FUNCȚII al Direcției Generale de Asistență Socială și Protecția Copilului Galați**CENTRUL DE ZI PENTRU PERSOANE ADULTE CU DIZABILITĂȚI,, LUCEAFĂRUL”**

Nr. crt.	Funcția de execuție, gradul profesional sau	Funcția de	Nivelul	Nr. posturi	Specialitatea studiilor
----------	---	------------	---------	-------------	-------------------------

Unitatea administrativ-teritorială județul Galați — Monitorul Oficial Local nr. 6 din aprilie 2026

	treapta profesională	conducere	studiilor		
	TOTAL POSTURI			<u>7</u>	
	CONDUCERE	<u>1</u>			
1	Personal de conducere și administrare	șef centru	S	1	Sociale, umaniste, medicale/alte studii sup+curs postuniv asist. soc.
2-4	Asistent social principal		S	3	Sociale, umaniste, medicale /alte studii sup+curs postuniv asist. soc
5	Lucrător social principal		M	1	Medii + curs lucrător social
6-7	Psiholog principal		S	2	psihologie

**STAT DE FUNCȚII al Direcției Generale de Asistență Socială și Protecția Copilului Galați
CENTRUL DE ZI PENTRU PERSOANE ADULTE CU DIZABILITĂȚI „ PENTRU VOI”**

Nr. crt.	Funcția de execuție/conducere și treapta profesională	Funcția de conducere	Nivelul studiilor	Nr. posturi	Specialitatea studiilor
	TOTAL POSTURI			<u>9</u>	
1	Personal de conducere și administrare	șef centru	S	1	Sociale, umaniste, medicale sau alte studii sup+curs postuniv în asist. soc.
2-7	Asistent social principal		S	6	Soc, uman, med sau alte studii sup+curs postuniv în asist. soc.
8	Psiholog principal		S	1	psihologie
9	Inspector de specialitate I		S	1	economice

**STAT DE FUNCȚII al Direcției Generale de Asistență Socială și Protecția Copilului Galați
CENTRUL DE PROTECȚIE A VICTIMELOR TRAFICULUI DE PERSOANE ADULTE**

Nr. crt.	Funcția de execuție/conducere și treapta profesională	Funcția de conducere	Nivelul studiilor	Nr. posturi	Specialitatea studiilor
	TOTAL POSTURI			<u>1</u>	
1	Asistent social principal		S	1	Sociale, umaniste, medicale sau alte studii sup+curs postuniv în asist. soc.

CENTRUL DE ZI DE ASISTENȚĂ ȘI RECUPERARE PENTRU PERSOANE ADULTE CU DIZABILITĂȚI DE TIP ALZHEIMER

Nr. crt.	Funcția de execuție/conducere și treapta profesională	Funcția de conducere	Nivelul studiilor	Nr. posturi	Specialitatea studiilor
	TOTAL POSTURI			<u>3</u>	
1	Asistent social principal		S	1	Sociale, umaniste, medicale sau alte studii sup+curs postuniv în asist. soc.
2-3	Psiholog principal		S	2	Psihologie

**STAT DE FUNCȚII al Direcției Generale de Asistență Socială și Protecția Copilului Galați
CENTRUL DE CONSILIERE ȘI INFORMARE PERSOANE ADULTE AFLATE IN SITUAȚII DE NEVOIE**

Nr. crt.	Funcția de execuție/conducere și treapta profesională	Funcția de conducere	Nivelul studiilor	Nr. posturi	Specialitatea studiilor
	TOTAL POSTURI			<u>2</u>	

Unitatea administrativ-teritorială județul Galați — Monitorul Oficial Local nr. 6 din aprilie 2026

1	Asistent social principal		S	1	Sociale, umaniste, medicale /alte studii sup+curs postuniv asist. soc.
2	Psiholog principal		S	1	psihologie

CENTRUL DE TIP RESPIRO PENTRU PERSOANE ADULTE CU DIZABILITĂȚI

Nr. crt.	Funcția de execuție/conducere și treapta profesională	Funcția de conducere	Nivelul studiilor	Nr. posturi	Specialitatea studiilor
TOTAL POSTURI					6
1	Asistent medical principal		S,PL	1	medicale
2-6	Infirmieră		G,M	5	curs de cruce roșie/infirmieră

* Serviciile de specialitate- medicale,sociale de recuperare și reabilitate fizică și/sau psihologică vor fi asigurate de specialiști pe bază de contract de prestări servicii sau din alte structuri ale DGASPC Galați în funcție de nevoile beneficiarilor;

* Administratorii și contabilii sunt subordonați metodologic Serviciului financiar-contabilitate și analiză economică

STAT DE FUNCȚII al Direcției Generale de Asistență Socială și Protecția Copilului Galați

CENTRUL DE ÎNGRIJIRE ȘI ASISTENȚĂ PENTRU PERSOANE ADULTE CU DIZABILITĂȚI “MARIA”

Nr. crt.	Funcția de execuție, gradul profesional sau treapta profesională	Funcția de conducere	Nivelul studiilor	Nr. posturi	Specialitatea studiilor
TOTAL POSTURI					54
<u>Personal de conducere și administrare</u>					
1		șef centru	S	1	Sociale, umaniste, medicale sau alte studii sup+curs postuniv în asist. soc
2	Inspector de specialitate I		S	1	
3	Magaziner I		M	1	
<u>Personal specializat</u>					
4	Lucrător social principal		S	1	Lucrător social sau asistent social
5	Psiholog principal		S	1	psihologie
<u>Personal pentru îngrijirea sănătății</u>					
6	Kinetoterapeut principal		S	1	kinetoterapie
7-13	Asistent medical principal		S,PL	7	medicale
14	Asistent medical principal		PL,M	1	kinetoterapie
15-40	Infirmieră		G,M	26	curs de cruce rosie/infirmieră
<u>Alte categorii de personal</u>					
41-44	Muncitor calificat I - bucătărie		G,M	4	Calificare de bucătar
45-47	Îngrijitoare		G,M	3	
48-49	Șofer I		G,M	2	Calificări specifice
50	Muncitor calificat I		G,M	1	Calificări specifice
51	Muncitor calificat I		G,M	1	Calificări specifice
52	Muncitor calificat I - fochist		G,M	1	calificare fochist
53	Muncitor calificat I -croitorie		G,M	1	calificare croitorie
54	Inspector de specialitate I/referent IA		S,M	1	economice

* Serviciile de specialitate- medicale, de recuperare și reabilitate fizică și/sau psihologică vor fi asigurate de specialiști pe bază de contract de prestări servicii sau din alte structuri ale DGASPC Galați în funcție de nevoile beneficiarilor;

* Administratorii și contabilii sunt subordonați metodologic Serviciului financiar-contabilitate și analiză economică

**STAT DE FUNCȚII al Direcției Generale de Asistență Socială și Protecția Copilului Galați
CENTRUL DE ÎNGRIJIRE ȘI ASISTENȚĂ PENTRU PERSOANE ADULTE CU DIZABILITĂȚI NR. 1**

Nr. crt.	Funcția de execuție, gradul profesional sau treapta profesională	Funcția de conducere	Nivelul studiilor	Nr. posturi	Specialitatea studiilor
	TOTAL POSTURI			59	
	<u>Personal de conducere și administrare</u>				
1		Șef centru	S	1	Sociale, umaniste, medicale sau alte studii sup+curs postuniv în asist. soc
2	Inspector de specialitate I		S	1	
3	Magaziner I		M	1	
4	Funcționar		M,G	1	
5-10	<u>Personal pentru îngrijire de bază și educație formală și informală</u> Instructor de educ. principal		M	6	
	<u>Personal pentru dezvoltarea deprinderilor de viață și pregătirea reintegrării sau integrării familiale</u>				
11	Psihopedagog principal		S	1	Psihopedagogie specială
12	Asistent social principal		S	1	Asistent social
	<u>Personal pentru îngrijirea sănătății</u>				
13	Kinetoterapeut principal		S	1	Kinetoterapie
14-19	Asistent medical principal		PL	6	Medicale
20-46	Infirmiera		G,M	27	Curs de cruce roșie/infirmieră
	<u>Alte categorii de personal</u>				
47-50	Muncitor calificat I - bucătar		G,M	4	Calificare bucătar
51-54	Ingrijitoare		G,M	4	
55	Muncitor calificat I		G,M	1	Calificare croitorie
56	Muncitor calificat I		G,M	1	Calificare fochist
57	Inspector de specialitate I		S	1	
58	Medic primar		S	1	medicină (Președinte CEMPAH)
59	Șofer I		G,M	1	Calificări specifice

* Administratorii și contabilii sunt subordonați metodologic Serviciului financiar-contabilitate și analiză economică

STAT DE FUNCȚII al Direcției Generale de Asistență Socială și Protecția Copilului Galați
CENTRUL DE ÎNGRIJIRE ȘI ASISTENȚĂ PENTRU PERSOANE ADULTE CU DIZABILITĂȚI NR. 2

Nr. crt.	Funcția de execuție, gradul profesional sau treapta profesională	Funcția de conducere	Nivelul studiilor	Nr. posturi	Specialitatea studiilor
TOTAL POSTURI				80	
1	<u>Personal de conducere și administrare</u>	Șef centru	S	1	Sociale, umaniste, medicale sau alte studii sup+curs postuniv în asist. soc
2	Inspector de specialitate I		S	1	
3	Magaziner I		M	1	
4	<u>Personal pentru îngrijire de bază și educație formală și informală</u> Asistent social principal		S	1	Sociale, umaniste, medicale sau alte studii superioare + curs postuniversitar în asistență socială
5-11	Instructor de educ principal		M	7	
12	Psiholog principal		S	1	
13	<u>Personal pentru îngrijirea sănătății</u> Kinetoterapeut principal		S	1	Kinetoterapie
14-20	Asistent medical principal		PL	7	Medicale
21-61	Infirmiera		G,M	40	Curs de cruce roșie
62-68	<u>Alte categorii de personal</u> Muncitor calificat I - bucătar		G,M	7	Calificare bucătar
69-73	Ingrijitoare		G,M	5	
74	Muncitor calificat I		G,M	1	Calificări specifice
75-76	Șofer I		G,M	2	Calificări specifice
77-78	Muncitor calificat I		G,M	3	Calificari specifice
79	Muncitor calificat I		G,M	1	Calificare croitorie
80	Inspector de specialitate I		S	1	Economice

* Administratorii și contabilii sunt subordonați metodologic Serviciului financiar-contabilitate și analiză economică

**STAT DE FUNCȚII al Direcției Generale de Asistență Socială și Protecția Copilului Galați
CENTRUL DE ÎNGRIJIRE ȘI ASISTENȚĂ PENTRU PERSOANE ADULTE CU DIZABILITĂȚI "ELENA"**

Nr. crt.	Funcția de execuție, gradul profesional sau treapta profesională	Funcția de conducere	Nivelul studiilor	Nr. posturi	Specialitatea studiilor
	TOTAL POSTURI			19	
1	<u>Personal de conducere și administrare</u>				
2	Referent IA	șef centru	S M	1 1	Sociale, umaniste, medicale sau alte studii sup+curs postuniv în asist. soc
3-10	<u>Personal pentru îngrijire de bază și educație formală și informală</u> Instructor de educ. principal		M	8	
11	<u>Personal pentru dezvoltarea deprinderilor de viață și pregătirea reintegrării sau integrării familiale</u> Asistent social principal/Lucrător social principal		S,PI,M	1	Asistent social sau lucrator social
12	<u>Personal pentru îngrijirea sănătății</u> Asistent medical principal		PL	1	Asistență medicală
13-14	Infirmieră		G,M	2	Curs de cruce roșie
15-17	<u>Alte categorii de personal</u> Muncitor calificat I- bucătar		G,M	3	calificare de bucătar
18	Șofer I		G,M	1	calificări specifice
19	Muncitor calificat I		G,M	1	calificări specifice

* Administratorii și contabilii sunt subordonați metodologic Serviciului financiar-contabilitate și analiză economică

HOTĂRÂREA NR. 80
din 30 aprilie 2026

privind: aprobarea Regulamentului de organizare și funcționare a serviciului social „Compartiment asistenți personali profesioniști” din cadrul Direcției Generale de Asistență Socială și Protecția Copilului Galați

Inițiator: Președintele Consiliului Județean Galați, Costel FOTEA;
Numărul de înregistrare și data depunerii proiectului: 4.277/22.04.2026

Consiliul Județean Galați;

Având în vedere referatul de aprobare prezentat de inițiator;

Având în vedere raportul de specialitate al direcțiilor din aparatul de specialitate al Consiliului Județean Galați;

Având în vedere avizele Comisiilor de specialitate nr. 4 și 5 ale Consiliului Județean Galați;

Având în vedere adresa Direcției Generale de Asistență Socială și Protecția Copilului Galați nr. 9327/07.04.2026, înregistrată la Consiliul Județean Galați la nr. 4277/08.04.2026;

Având în vedere Hotărârea Colegiului Director al Direcției Generale de Asistență Socială și Protecția Copilului Galați nr. 02/07.04.2026 privind avizarea Regulamentului de organizare și funcționare a serviciului social „Compartiment asistenți personali profesioniști” din cadrul Direcției Generale de Asistență Socială și Protecția Copilului Galați;

Având în vedere prevederile Legii nr. 292/2011 a asistenței sociale, cu modificările și completările ulterioare;

Având în vedere prevederile Legii nr. 7/2023 privind susținerea procesului de dezinstituționalizare a persoanelor adulte cu dizabilități și aplicarea unor măsuri de accelerare a acestuia și de prevenire a instituționalizării, precum și pentru modificarea și completarea unor acte normative, procesul de dezinstituționalizare a persoanelor adulte, cu modificările și completările ulterioare;

Având în vedere prevederile Hotărârii Guvernului nr. 548/2017 privind aprobarea condițiilor de obținere a atestatului, procedurile de atestare și statutul asistentului personal profesionist, cu modificările și completările ulterioare;

Având în vedere prevederile Ordinului ministrului muncii și justiției sociale nr. 1069/2018 privind aprobarea Standardelor minime obligatorii pentru asigurarea îngrijirii și protecției adulților cu handicap grav sau accentuat la asistentul personal profesionist cu modificările și completările ulterioare;

Având în vedere prevederile Ordinului ministrului muncii și justiției sociale nr. 1690/2018 pentru aprobarea Procedurii de monitorizare și control al activității asistentului personal profesionist;

Având în vedere prevederile Hotărârii Guvernului nr. 867/2015, privind aprobarea Nomenclatorului serviciilor sociale, precum și a regulamentelor-cadru de organizare și funcționare a serviciilor sociale, cu modificările și completările ulterioare;

Având în vedere prevederile Hotărârii Guvernului nr. 797/2017, pentru aprobarea regulamentelor-cadru de organizare și funcționare ale serviciilor publice de asistență socială și a structurii orientative de personal, cu modificările și completările ulterioare;

Având în vedere prevederile art. 173 alin. (1) lit. a), d), alin. (2) lit. c), alin. (5) lit. b) din Codul administrativ, aprobat prin Ordonanța de urgență a Guvernului nr. 57/2019, cu modificările și completările ulterioare;

În temeiul art. 182 alin. (1) și al art. 196 alin. (1) lit. a) din Codul administrativ, aprobat prin Ordonanța de urgență a Guvernului nr. 57/2019, cu modificările și completările ulterioare,

H O T Ă R Ă Ș T E:

Art.1. Se aprobă Regulamentul de organizare și funcționare a serviciului social „Compartiment asistenți personali profesioniști” din cadrul Direcției Generale de Asistență Socială și Protecția Copilului Galați, conform anexei parte integrantă din prezenta hotărâre.

Art.2. Prezenta hotărâre se comunică Direcției Generale de Asistență Socială și Protecția Copilului Galați, care răspunde de punerea în aplicare.

PREȘEDINTELE CONSILIULUI JUDEȚEAN GALAȚI,

Costel FOTEA

Contrasemnează pentru legalitate:
Secretarul general al județului,
Ionel COCA

Publicată astăzi, 04 mai 2026

ANEXĂ

**Regulamentul de organizare și funcționare a serviciului social
„Compartiment asistenți personali profesioniști”**

Art.1. Regulamentul de organizare și funcționare este un document propriu al serviciului social “Compartiment asistenți personali profesioniști”, în vederea asigurării funcționării acestuia cu respectarea standardelor minime de calitate aplicabile și a asigurării accesului persoanelor beneficiare la informații privind condițiile de accesare, serviciile oferite etc.

Art.2. “Compartiment asistenți personali profesioniști” – cod serviciu social 8810D-V este înființat și administrat de furnizorul Direcția Generală de Asistență Socială și Protecția Copilului Galați, acreditat conform Certificatului de acreditare Seria AF nr. 000685, eliberat la dată de 16.05.2014, cu respectarea prevederilor Legii nr. 197/2012 privind asigurarea calității în domeniul serviciilor sociale, autorizat să acorde servicii sociale pe o perioadă nedeterminată;

Art.3. Scopul serviciului social “Compartimentul Asistenți Personali Profesioniști” este asigurarea îngrijirii și protecției adulților cu handicap grav sau accentuat la domiciliul asistentului personal profesionist, angajat al Direcției Generale de Asistență Socială și Protecția Copilului Galați.

Art.4 (1) Serviciul social “Compartiment asistenți personali profesioniști” funcționează cu respectarea prevederilor cadrului general de organizare și funcționare a serviciilor sociale reglementat de:

- Legea nr. 292/2011 a asistenței sociale, cu modificările și completările ulterioare;
- Legea nr. 7/2023 privind susținerea procesului de dezinstituționalizare a persoanelor adulte cu dizabilități și aplicarea unor măsuri de accelerare a acestuia și de prevenire a instituționalizării, precum și pentru modificarea și completarea unor acte normative, procesul de dezinstituționalizare a persoanelor adulte, cu modificările și completările ulterioare;
- Legea nr. 448/2006 privind protecția și promovarea drepturilor persoanelor cu handicap, cu modificările și completările ulterioare;
- Hotărârea Guvernului nr. 268 /2007 pentru aprobarea Normelor metodologice de aplicare a prevederilor Legii nr. 448/2006 privind protecția și promovarea drepturilor persoanelor cu handicap cu modificările și completările ulterioare ;
- Ordinul Ministrului nr. 1069/2018 privind aprobarea Standardelor minime obligatorii pentru asigurarea îngrijirii și protecției adulților cu handicap grav sau accentuat la asistentul personal profesionist;
- Hotărârea Guvernului nr 426/2020 privind aprobarea standardelor de cost pentru serviciile sociale;
- Hotărârea Guvernului nr. 867/2015, privind aprobarea Nomenclatorului serviciilor sociale, precum și a regulamentelor-cadru de organizare și funcționare a serviciilor sociale, cu modificările și completările ulterioare;
- alte acte normative aplicabile.

(2) Standard minim de calitate aplicabil: Ordinului ministrului muncii și justiției sociale nr. 1069/2018 privind aprobarea Standardelor minime obligatorii pentru asigurarea îngrijirii și protecției adulților cu handicap grav sau accentuat la asistentul personal profesionist;

(3) Serviciul social "Compartiment asistenți personali profesioniști" este înființat prin Hotărâre a Consiliului Județean și funcționează în structura Direcției Generale de Asistență Socială și Protecția Copilului Galați.

Art.5. Principiile care stau la baza acordării serviciului social

(1) Serviciul social "Compartiment asistenți personali profesioniști" se organizează și funcționează cu respectarea principiilor generale care guvernează sistemul național de asistență socială, precum și cu principiile specifice care stau la baza acordării serviciilor sociale prevăzute în standardele minime de calitate aplicabile.

(2) Principiile specifice care stau la baza prestării serviciului social de tip "Compartimentul Asistenți Personali Profesioniști" sunt următoarele:

- a) respectarea și promovarea cu prioritate a interesului persoanei beneficiare;
- b) respectarea, cu prioritate, a dreptului de a trăi în propria familie sau, dacă acest lucru nu este posibil, într-o familie substitutivă sau, după caz, într-un mediu familial (domiciliul asistentului personal profesionist);
- c) protejarea și promovarea drepturilor persoanelor beneficiare în ceea ce privește egalitatea de șanse și tratament, participarea egală, autodeterminarea, autonomia și demnitatea personală și întreprinderea de acțiuni nediscriminatorii și pozitive cu privire la persoanele beneficiare;
- d) asigurarea protecției împotriva abuzului și exploatării persoanei beneficiare;
- e) deschiderea către comunitate;
- f) asistarea persoanelor fără capacitate de exercițiu în realizarea și exercitarea drepturilor lor;
- g) asigurarea în mod adecvat a unor modele de rol și statut social, prin încadrarea în serviciul social a unui personal mixt;
- h) ascultarea opiniei persoanei beneficiare și luarea în considerare a acesteia, ținându-se cont, după caz, de vârsta și de gradul său de maturitate, de discernământ și capacitate de exercițiu (cu respectarea prevederilor Legii sănătății mintale și a protecției persoanelor cu tulburări psihice nr. 487/2002, cu modificările și completările ulterioare);
- i) facilitarea menținerii relațiilor personale ale beneficiarului și a contactelor directe, după caz, cu frații, părinții, alte rude, prieteni, precum și cu alte persoane față de care acesta a dezvoltat legături de atașament;
- j) promovarea unui model familial de îngrijire a persoanei beneficiare;
- k) asigurarea unei îngrijiri individualizate și personalizate a persoanei beneficiare;
- l) preocuparea permanentă pentru identificarea soluțiilor de integrare în familie sau, după caz, în comunitate, pentru scurtarea perioadei de prestare a serviciilor, în baza potențialului și abilităților persoanei beneficiare de a trăi independent;
- m) încurajarea inițiativelor individuale ale persoanelor beneficiare și a implicării active a acestora în soluționarea situațiilor de dificultate;
- n) asigurarea unei intervenții profesioniste, prin echipe pluridisciplinare;
- o) asigurarea confidențialității și a eticii profesionale;
- p) primordialitatea responsabilității persoanei, familiei cu privire la dezvoltarea propriilor capacități de integrare socială și implicarea activă în soluționarea situațiilor de dificultate cu care se pot confrunta la un moment dat;
- q) promovarea relațiilor de colaborare cu serviciul public de asistență socială, precum și cu toți actorii sociali;
- r) promovarea unei imagini pozitive în comunitate a categoriilor de persoane vulnerabile sau aflate în situații de risc.

Art.6. (1) Beneficiarii serviciilor sociale acordate de "Compartiment asistenți personali profesioniști" sunt persoane adulte cu handicap grav sau accentuat de pe raza județului Galați, care nu dispun de spațiu de locuit, nu realizează venituri ori realizează venituri de până la nivelul salariului mediu pe economie (după caz).

(2) Condițiile de accesare a serviciilor sociale furnizate de „Compartimentul Asistenți Personali Profesioniști”

- a) Acte necesare:
 - 1) cerere din partea persoanei cu dizabilități ori reprezentantul legal al acesteia depusă la DGASPC Galați;
 - 2) copii după CI/BI, certificate de naștere și acte documente de stare civilă relevante;
 - 3) certificat de încadrare în grad de handicap, programul individual de reabilitare și integrare socială (PIRIS), plan individual de servicii (PIS);
 - 4) copii documente reprezentant legal, dacă este cazul (act de identitate, hotărâre judecătorească etc.)
 - 5) acte doveditoare privind veniturile (decizie/cupon pensie, adeverință de venit eliberată de organele financiare teritoriale etc.) - pentru persoanele din comunitate;
 - 6) raportul de anchetă socială privind situația persoanei cu dizabilități, eliberat de primăria de domiciliu (după caz) - pentru persoanele din comunitate;
 - 7) dovadă eliberată de primăria de domiciliu prin care se atestă că persoanei nu i s-au putut asigura alte servicii în comunitate;
 - 8) documente doveditoare a situației locative - pentru persoanele din comunitate;
 - 9) acte medicale relevante pentru adultul cu dizabilități;
 - 10) copie după fișa medicală de la medicul de familie;
 - 11) cazier judiciar - pentru persoanele din comunitate;
 - 12) hotărâri judecătorești definitive ale instanțelor judecătorești cu privire la persoana adultă care, din cauza unei dizabilități intelectuale sau psihosociale, are nevoie de sprijin pentru a se îngriji de persoana sa, a-și administra patrimoniul și pentru a-și exercita, în general, drepturile și libertățile civile, dacă este cazul.
- b) Criteriile de eligibilitate ale beneficiarilor:
 - 1) vârsta solicitantului – peste 18 ani;
 - 2) domiciliul persoanei să fie pe raza administrativ teritorială a județului Galați;
 - 3) să fie persoană adultă care să dețină certificat de încadrare în grad de handicap grav sau accentuat;
 - 4) să nu dispună de spațiu de locuit;
 - 5) să nu realizeze venituri ori veniturile realizate să fie până la nivelul salariului mediu pe economie (după caz);
 - 6) în PIRIS să fie recomandat servicii la asistent personal profesionist;
 - 7) serviciile de îngrijire și protecție la asistent personal profesionist să corespundă nevoilor specifice individuale ale persoanei cu dizabilități;
 - 8) nu dispun de spațiu de locuit.
- c) Dispoziția de admitere este emisă de directorul general al DGASPC Galați, prin nominalizarea asistentul personal profesionist, după decizia de admitere a Comisiei de evaluare a persoanelor adulte cu handicap Galați prin care adultului cu handicap grav sau accentuat i se instituie măsura de protecție la asistentul personal profesionist.
- d) Modalitatea de încheiere a contractului pentru furnizarea de servicii sociale:
 - 1) se încheie începând cu prima zi de la punerea în aplicare a dispoziției de admitere și este semnat de directorul general al D.G.A.S.P.C. Galați și beneficiar/reprezentant legal, după caz;
 - 2) modelul cadru al contractului de servicii sociale este cel prevăzut de legislația în vigoare;
 - 3) contractul de servicii este redactat în 2 exemplare (un exemplar se păstrează în dosarul personal al beneficiarului la nivelul furnizorului de servicii sociale, iar un exemplar se înmânează beneficiarului/reprezentantului legal/asistentului personal profesionist, după caz);
 - 4) Contribuția beneficiarului se calculează cu respectarea legislației în vigoare

(3) Condiții de încetare a serviciilor: Suspendarea sau sistarea serviciilor acordate adultilor cu handicap grav sau accentuat se realizează în conformitate cu clauzele din contractul de furnizare de servicii și cu standardele minime de calitate

- a) Situațiile în care este suspendată acordarea serviciului sunt următoarele:
 - 1) la cererea beneficiarului/reprezentantului legal;
 - 2) transfer pentru terapii specializate;
 - 3) transfer pentru îngrijirea stării de sănătate.
- b) Situațiile în care este sistată acordarea serviciului sunt următoarele:
 - 1) la cererea beneficiarului/reprezentantului legal;
 - 2) nerespectarea clauzelor contractuale;
 - 3) transfer în alt serviciu, la cererea scrisă a beneficiarului/reprezentantului legal, cu acordul instituției respective;
 - 4) expirarea termenului prevăzut în contract;
 - 5) deces;
 - 6) forță majoră (incendii, focare de infecție, cataclisme etc.);
 - 7) nerespectarea Regulamentului de organizare și funcționare;
 - 8) încetarea funcționării serviciului social

(4) Persoanele beneficiare de servicii sociale furnizate de „Compartimentul Asistenți Personali Profesioniști” au următoarele drepturi:

- a) să li se respecte drepturile și libertățile fundamentale, fără nici o discriminare pe bază de rasă, sex, religie, opinie sau orice altă circumstanță personală ori socială;
- b) să fie informați cu privire la drepturile sociale, serviciile primite, precum și cu privire la situațiile de risc ce pot apărea pe parcursul derulării serviciilor;
- c) să li se comunice drepturile și obligațiile, în calitate de beneficiari ai serviciilor sociale;
- d) să beneficieze de serviciile prevăzute în contractul de furnizare servicii;
- e) să participe la procesul de luare a deciziilor în furnizarea serviciilor sociale;
- f) să li se asigure păstrarea confidențialității asupra datelor personale, informațiilor furnizate și primite;
- g) să li se garanteze demnitatea și integritatea;

- h) să li se asigure continuitatea/transferul/recomandarea serviciilor sociale furnizat, atât timp cât se mențin condițiile care au generat situația de dificultate;
 - i) să fie protejați împotriva riscului de abuz și neglijare.
- (5) Persoanele beneficiare de servicii sociale furnizate de „Compartimentul Asistenței Personale Profesioniști” au următoarele obligații:
- 1) să furnizeze informații corecte cu privire la identitate, situație familială, socială, medicală și economică;
 - 2) să participe, în raport cu vârsta, situația de dependență etc., la procesul de furnizare a serviciilor sociale;
 - 3) să comunice orice modificare intervenită în legătură cu situația lor personală;
 - 4) să respecte prevederile contractului de furnizare servicii;
 - 5) să respecte prevederile prezentului regulament.
 - 6) să contribuie, în conformitate cu legislația în vigoare, la plata serviciilor sociale furnizate, în funcție de tipul serviciului și de situația lor materială (după caz).

Art.7. Principalele funcții ale serviciului social „Compartimentul Asistenței Personale Profesioniști” sunt următoarele:

- a) de furnizare a serviciilor sociale în comunitate, prin asigurarea următoarelor activități:
 - 1) reprezentarea furnizorului de servicii sociale în contractul încheiat cu persoana beneficiară;
 - 2) asigurarea condițiilor optime de locuire, accesibilitate și igienă;
 - 3) activități de bază ale vieții zilnice, în principal: asigurarea igienei corporale, îmbrăcare și dezbrăcare, hrănire și hidratare, asigurarea igienei eliminărilor, transfer și mobilizare, deplasare în interior, comunicare;
 - 4) activități instrumentale ale vieții zilnice, în principal: prepararea hranei, efectuarea de cumpărături, activități de menaj și spălătorie, facilitarea deplasării în exterior și însoțire, activități de administrare și gestionare a bunurilor, acompaniere și socializare;
 - 5) activități și participare: integrare în familia asistentului personal profesionist și participare la viața comunității;
 - 6) susținere în realizarea de acțiuni și sarcini casnice din viața de zi cu zi;
 - 7) sprijin în stabilirea interacțiunilor simple sau complexe, menținerea/dezvoltarea relațiilor la nivelul comunității;
 - 8) participarea la programe vocaționale, meșteșugărit sau hobby-uri;
 - 9) programe de pregătire pentru angajarea în muncă;
 - 10) efectuarea tranzacțiilor economice simple sau complexe.
- b) de informare a beneficiarilor, potențialilor beneficiari, autorităților publice și publicului larg despre domeniul său de activitate prin asigurarea următoarelor activități:
 - 1) oferă informații beneficiarului asigurând cunoașterea de către beneficiar a situației sale de drept și fapt și îl sprijină în luarea deciziilor ce îl privesc;
 - 2) oferă sprijin beneficiarilor în luarea deciziilor și autodeterminare;
 - 3) pregătește integrarea beneficiarului în comunitate propunând familiei asistentului personal profesionist și vecinilor acestora o atitudine de înțelegere și sprijin față de persoana adultă cu dizabilități în dificultate, păstrând secretul profesional asupra situației acestuia;
 - 4) elaborează rapoarte de activitate;
 - 5) realizează și transmite materiale informative privind activitatea serviciului social și actualizează periodic informațiile existente;
- c) de promovare a drepturilor beneficiarilor și a unei imagini pozitive a acestora, de promovare a drepturilor omului în general, precum și de prevenire a situațiilor de dificultate în care pot intra categoriile vulnerabile care fac parte din categoria de persoane beneficiare, potrivit scopului acestuia, prin asigurarea următoarelor activități:
 - 1) actualizarea permanentă a materialelor informative privind serviciile și activitățile oferite;
 - 2) dezvoltarea rețelei de parteneriate interinstituționale și derularea activităților conform protocoalelor de parteneriat / colaborare;
 - 3) acțiuni de conștientizare și sensibilizare a comunității cu privire la drepturile persoanelor cu dizabilități, la viața independentă și participativă;
 - 4) promovarea serviciilor și activităților DGASPC Galați;
 - 5) acordă persoanei adulte cu dizabilități, beneficiară a serviciilor sociale asistență și sprijin în exercitarea dreptului său la libera exprimare a opiniei sale;
 - 6) oferă beneficiarului intimitate și confidențialitate;
- d) de asigurare a calității serviciilor sociale prin realizarea următoarelor activități:
 - 1) elaborarea instrumentelor standardizate utilizate în procesul de acordare a serviciilor;
 - 2) elaborarea și implementarea procedurilor de lucru specifice activităților desfășurate în cadrul serviciului social;
 - 3) monitorizarea și controlul activității APP conform procedurii aplicabile.
- e) de administrare a resurselor financiare, materiale și umane ale serviciului social prin realizarea următoarelor activități:
 - 1) asigurarea resurselor materiale și monitorizarea din punct de vedere cantitativ și calitativ;
 - 2) evaluarea periodică a performanțelor profesionale;
 - 3) formarea/perfecționarea continuă a personalului;
 - 4) întocmirea situațiilor statistice.

Art.8. Structura organizatorică, numărul de posturi și categoriile de personal

- (1) Serviciul social “Compartiment asistenți personali profesioniști” funcționează cu un număr de max. 14 posturi, aprobate prin hotărârea Consiliului Județean Galați privind aprobarea organizării și a statelor de funcții ale Direcției Generale de Asistență Socială și Protecția Copilului Galați
- (2) Coordonarea “Compartimentului Asistenți Personale Profesioniști” este realizată de către șeful de serviciu al Serviciului Asistență CPC și CEPAN, care desemnează din cadrul aceluiași serviciu un manager de caz pentru persoana adultă cu dizabilități beneficiară a serviciului social și un responsabil de caz pentru fiecare asistent personal profesionist;
- (3) Structura organizatorică, numărul de posturi și categoriile de personal care funcționează în cadrul “Compartimentului Asistenți Personale Profesioniști” se aprobă prin Hotărârea Consiliului Județean Galați.
- (4) Angajarea personalului se realizează în funcție de nevoile persoanelor beneficiare, cu respectarea numărului maxim de posturi prevăzut în statul de funcții aprobat.
- (5) Raportul angajat/beneficiar: 1/1.
- (6) Se asigură prestarea serviciilor de îngrijire personală la domiciliul persoanei care acordă îngrijirea, în funcție de nevoile persoanelor beneficiare, de gradul de dependență în care aceasta a fost încadrată în urma evaluării complexe și cu respectarea standardelor minime de calitate.
- (7) Serviciul social “Compartiment asistenți personali profesioniști” format din asistenți personali profesioniști (532904) funcționează în coordonarea Serviciului Asistență CPC și CEPAN

Art.9. (1) Personalul de conducere: șef Serviciu Asistență CPC și CEPAN

(2) Atribuțiile personalului de conducere sunt:

- a) asigură coordonarea, îndrumarea și controlul activităților desfășurate de asistenții personali profesioniști și a celorlalți profesioniști implicați și propune organului competent sancțiuni disciplinare pentru salariații care nu își îndeplinesc în mod corespunzător atribuțiile, cu respectarea prevederilor legale din domeniul furnizării serviciilor sociale, codului muncii etc.;
- b) elaborează rapoartele generale privind activitatea serviciului social, stadiul implementării obiectivelor și întocmește informări pe care le prezintă conducerii instituției;
- c) propune participarea asistenților personali profesioniști la programele de instruire și perfecționare;
- d) colaborează cu alte servicii sociale ale DGASPC Galați, alte structuri ale societății civile în vederea schimbului de bune practici, a îmbunătățirii permanente a instrumentelor proprii de asigurare a calității serviciilor, precum și pentru identificarea celor mai bune servicii care să răspundă nevoilor persoanelor beneficiare;
- e) întocmește raportul anual de activitate;
- f) asigură buna desfășurare a raporturilor de muncă dintre angajați;
- g) face propuneri pentru stabilirea structurii organizatorice și a numărului de personal;
- h) desfășoară activități pentru promovarea imaginii compartimentului în comunitate;
- i) ia în considerare și analizează orice sesizare care îi este adresată, referitoare la încălcări ale drepturilor beneficiarilor în cadrul structurii pe care o coordonează;
- j) răspunde de calitatea activităților desfășurate de personalul și dispune, în limita competenței, măsuri de organizare care să conducă la îmbunătățirea acestor activități sau, după caz, formulează propuneri în acest sens;
- k) organizează activitatea personalului și asigură respectarea timpului de lucru, a regulamentului de organizare și funcționare, etc;
- l) reprezintă serviciul în relațiile cu șefii ierarhici și, după caz, cu autoritățile și instituțiile publice, cu persoanele fizice și juridice din țară și din străinătate, precum și în justiție, în limita competenței atribuite;
- m) asigură comunicarea și colaborarea permanentă cu serviciul public de asistență socială de la nivelul primăriei, cu alte instituții publice locale și organizații ale societății civile active în comunitate, în folosul beneficiarilor;
- n) asigură îndeplinirea măsurilor de aducere la cunoștință atât personalului, cât și beneficiarilor a prevederilor din regulamentul propriu de organizare și funcționare;
- o) asigură încheierea cu beneficiarii a contractelor de furnizare a serviciilor sociale;
- p) are obligativitatea de a-și însuși și respecta normele SSM și PSI;
- q) Coordonează încheierea cu beneficiarii și/sau susținătorii/reprezentanții lor legali a contractelor de furnizare a serviciilor sociale, după caz;
- r) face propuneri pentru fundamentarea bugetului Compartimentului, atunci când sunt cerute de serviciile de specialitate sau de conducerea instituției;
- s) fundamentează și întocmește proiectele de dispoziții ale Directorului General și proiectele de hotărâri promovate de DGASPC, în domeniul său de activitate;

Unitatea administrativ-teritorială județul Galați — Monitorul Oficial Local nr. 6 din aprilie 2026

- t) îndeplinește orice alte atribuții prevăzute de legislație, standardele minime aplicabile, hotărâri ale Consiliului Județean Galați, dispoziții ale Președintelui Consiliului Județean Galați, hotărâri ale Comisiei de evaluare a persoanei adulte cu handicap, dispoziții ale Directorului General al DGASPC Galați.

Art.10. (1) Personalul de specialitate al serviciului:

- a) asistent personal profesionist (532904)
- b) asistent social (263501) - manager de caz și/sau responsabil de caz din cadrul Compartimentului asistență persoane defavorizate și management de caz persoane adulte - Serviciul asistență CPC și CEPAAH al Direcției Generale de Asistență Socială și Protecția Copilului Galați;
- c) psiholog (263411) – desemnat prin notă de serviciu dintre angajații DGASPC Galați.

(2) Atribuții ale personalului de specialitate:

A. Asistentul personal profesionist

- 1) cunoaște, respectă și implementează toate procedurile elaborate în cadrul “Compartimentul Asistenți Personali Profesioniști”.
- 2) asigură la domiciliul său îngrijirea și protecția persoanelor adulte cu handicap grav sau accentuat pentru care a fost desemnat asistent personal profesionist;
- 3) pune la dispoziția beneficiarului cameră proprie și acces la spații comune încurajându-l să își personalizeze spațiul, în funcție de preferințe;
- 4) promovează un stil de viață sănătos, cu reguli clare și simple de igienă și obiceiuri culinare corecte;
- 5) implică beneficiarul, conform posibilităților lui, în stabilirea meniului zilnic, ținând cont de preferințele sau specificul cultural și religios, în efectuarea cumpărăturilor, în activitățile de preparare și servire a hranei și îl ajută să înțeleagă importanța hrănirii conform unui orar și să renunțe la obiceiurile nesănătoase de mâncat;
- 6) respectă dieta recomandată pentru beneficiar, acolo unde este cazul;
- 7) asigură servirea hranei în spațiile din locuință destinate acestei activități; numai la nevoie, beneficiarii primesc sprijin pentru hrănire sau servesc masa în alte spații;
- 8) încurajează și sprijină beneficiarii să se implice, acolo unde este posibil, în cultivarea legumelor pentru hrana proprie, creșterea animalelor și alte activități gospodărești;
- 9) cunoaște și respectă regulile elementare de igienă și salubritate, astfel încât să nu constituie un pericol pentru sănătatea beneficiarului, pe care îl sprijine să înțeleagă starea sa de sănătate.
- 10) înscrie beneficiarul la medicul de familie și încurajează accesul la serviciile de sănătate furnizate în comunitate, inclusiv consiliere și terapie, îngrijire stomatologică și oftalmologică, alte terapii.
- 11) păstrează și actualizează cu sprijinul responsabilului de caz at APP, ori de câte ori este nevoie, Fișa de monitorizare a stării de sănătate în care sunt evidențiate internările, tratamentele, imunizările, accidentele, situațiile de prim ajutor în care a fost implicat beneficiarul;
- 12) acordă prim ajutor și gestionează tratamentul bolilor minore (răceli, dureri de cap etc.) și aplicarea medicației prescrise și acordă sprijin pentru probleme specifice de tip caterizare, tratarea escarelor și altele;
- 13) urmărește, în situația în care un beneficiar cu probleme complexe de sănătate are un plan de prevenire, intervenție și recuperare individualizat, realizat de specialiști, realizarea acestuia, precum și programul individual de reabilitare și integrare socială;
- 14) informează managerului de caz și responsabilul de caz privind situația de sănătate a beneficiarului pentru ca beneficiarul sau reprezentantul legal al acestuia să-și dea consimțământul pentru îngrijire și tratamente medicale în situații excepționale și solicită o copie a acestuia;
- 15) aplică reguli cu privire la respectarea dreptului la intimitate, de exemplu: cere permisiunea înainte de a intra în camera beneficiarului, respectă momentele de efectuare a toaletei, a băii, de folosire a spațiului personal, de a deține obiecte personale și recunoaște dreptul fiecărui beneficiar la viață sexuală și relații intime, cu respectarea regulilor casei.
- 16) oferă suport pentru beneficiarul cu dificultăți de înțelegere, astfel încât acesta să poată participa în toate deciziile care îi privesc și respectă opiniile și viziunea acestuia despre viață și respectă dreptul beneficiarului de a se consulta cu familia proprie sau cu prietenii în luarea unei decizii;
- 17) încurajează beneficiarul să solicite și să obțină informații despre persoane, lucruri și evenimente din familie și comunitate, să citească, să scrie, să manevreze unelte, să găsească și să pună în practică soluții, în diferite acțiuni;
- 18) încurajează și susține beneficiarul să efectueze acțiuni simple sau complexe din programul zilnic de viață, să realizeze acțiuni și sarcini casnice și din viața de zi cu zi, utilizând sau nu obiecte de uz casnic sau alte echipamente;
- 19) să discute cu persoane din familie sau din comunitate, să utilizeze instrumente și tehnici de comunicare, după caz, să stabilească interacțiuni simple sau complexe, într-o manieră contextuală și socială adecvată;
- 20) încurajează și sprijină beneficiarul să primească informații și să mențină legătura cu familia biologică, dacă există recomandări în acest sens în PIS, să mențină relații cu prietenii, cunoștințele, precum și să inițieze și să dezvolte noi relații la nivelul comunității;
- 21) respectă dreptul beneficiarului de a practica religia pe care o doresc;
- 22) încurajează și susține beneficiarul să participe la activități de recreere sau de petrecere a timpului liber, de exemplu, jocuri și sporturi neorganizate sau organizate, programe de fitness, relaxare sau divertisment, citit, vizite, turism și altele;
- 23) încurajează și susține beneficiarul să participe la programe de pregătire;
- 24) pentru angajarea în muncă, să caute loc de muncă și să se angajeze;
- 25) sprijină beneficiarul în efectuarea tranzacțiilor economice simple sau complexe, inclusiv a celor care privesc economisirea banilor;
- 26) încurajează și susține beneficiarul să își capete autonomia personală și independența, în funcție de caracteristicile tipului de personalitate și dizabilitate și îl încurajează să își exercite drepturile și obligațiile de cetățean;
- 27) încurajează și susține beneficiarul să recunoască și să reclame manifestările discriminatorii;
- 28) cunoaște și respectă procedura privind protecția împotriva exploatarei, violenței și abuzului, își actualizează anual cunoștințele necesare pentru recunoașterea formelor de exploatare, violență, neglijare, tratament degradant, abuz emoțional, fizic sau sexual;
- 29) încurajează și sprijină beneficiarii să sesizeze orice formă de exploatare,
- 30) violență, neglijare și abuz;
- 31) cunoaște și respectă procedura privind protecția împotriva torturii și tratamentelor crude, inumane sau degradante și își actualizează anual cunoștințele necesare pentru recunoașterea;
- 32) încurajează și sprijină beneficiarii să sesizeze orice formă de tratament crud, inuman sau degradant;
- 33) cunoaște și respectă procedura privind înregistrarea și soluționarea sesizărilor / reclamațiilor beneficiarilor și îi sprijină pe aceștia în a-și exprima opinia cu privire la calitatea îngrijirii și protecției la asistentul personal profesionist și să depună reclamații în caz de nemulțumire.
- 34) are obligativitatea de a-și însuși și respecta normele SSM și PSI;
- 35) îndeplinește orice alte atribuții prevăzute de legislație, standardele minime aplicabile, hotărâri ale Consiliului Județean Galați, dispoziții ale Președintelui Consiliului Județean Galați, hotărâri ale Comisiei de evaluare a persoanei adulte cu handicap, dispoziții ale Directorului General al DGASPC Galați sau trasate de șeful de serviciu

B. asistent social (263501) – manager de caz și / sau responsabil de caz

- 1) aplică standardele minime de calitate pentru serviciile sociale privind asigurarea îngrijirii și protecției adulților cu handicap grav sau accentuat la asistentul personal profesionist;
- 2) asigură coordonare și monitorizarea activității asistentului personal profesionist desfășurate în interesul superior al beneficiarului de servicii sociale;
- 3) asigură consiliere și suport familiei/aparținătorilor în vederea menținerii relației cu beneficiarii și a reintegrării familiale și comunitare a acestora;
- 4) întocmește, păstrează, gestionează și actualizează dosarele beneficiarilor și pe cele asistenților personali profesioniști cu toate documentele conform standardelor, metodologiei și procedurilor existente;
- 5) monitorizează activitatea fiecărui asistent personal profesionist și beneficiar aflat în îngrijire și protecție, în vederea identificării problemelor ce pot apărea în relația cu beneficiarul și face propuneri referitoare la instruirea acestuia;
- 6) asigură încheierea și actualizarea contractelor de furnizare de servicii cu beneficiarii sau cu reprezentanții legali ai acestora;
- 7) acordă permanent asistență și sprijin beneficiarului pentru luarea unei decizii conform voinței și preferințelor proprii și facilitarea independenței acestuia;
- 8) asigură consiliere și suport asistentului personal profesionist și membrilor familiei acestuia în vederea formării și menținerii unei relații pozitive cu beneficiarul, integrării acestuia în familie, acomodării reciproce, depășirii situațiilor de criză;
- 9) acordă informare, asistență și suport individual asistentului personal profesionist vederea asigurării de către acesta a serviciilor de îngrijire și protecție a persoanei cu dizabilități, prevenirea situațiilor de criză/gestionarea situațiilor de criză, diminuarea riscului de reinstituționalizare;
- 10) susține/îndrumă asistenții personali profesioniști pentru completarea/actualizarea dosarelor personale cu acte care necesită revizuire la termen (acte de identitate, certificate încadrare în grad de handicap, decizii pensii, anchete sociale etc.), efectuând demersurile necesare obținerii acestora;
- 11) colaborarea cu echipa multidisciplinară pentru elaborarea și implementarea programului individual de reabilitare și integrare socială (PIRIS), a plan individual de servicii (PIS) etc.;
- 12) colaborează cu instituții din comunitate în vederea asigurării drepturilor și facilităților existente; sprijină beneficiarii în demersurile pentru obținerea acestora;
- 13) are obligativitatea de a-și însuși și respecta normele SSM și PSI;
- 14) îndeplinește orice alte atribuții prevăzute de legislație, standardele minime aplicabile, hotărâri ale Consiliului Județean Galați, dispoziții ale Președintelui Consiliului Județean Galați, hotărâri ale Comisiei de evaluare a persoanei adulte cu handicap, dispoziții ale Directorului General al DGASPC Galați sau trasate de șeful de serviciu

C. psiholog (263411)

- 1) participă la procesul de evaluare a candidaților pentru a identifica aptitudinile psihologice, motivația și stabilitatea emoțională necesare rolului de asistent personal profesionist;

- 2) evaluarea capacității asistentului personal profesionist de a face față stresului și provocărilor specifice îngrijirii unei persoane cu handicap;
- 3) acordarea de ședințe individuale și de grup de consiliere psihologică;
- 4) realizarea evaluării psihologice inițiale și periodice a persoanei cu handicap, pentru determinarea nivelului de dezvoltare cognitivă, emoțională, socială și a gradului de adaptare;
- 5) elaborarea și implementarea planurilor de intervenție psihologică personalizate;
- 6) facilitarea comunicării și interacțiunii pozitive dintre persoana cu handicap, asistentul personal profesionist și membrii familiei;
- 7) menținerea legăturii cu familia persoanei cu handicap și, după caz, consilierea acesteia cu privire la dinamica relației cu asistentul personal și cu beneficiarul;
- 8) colaborarea cu echipa multidisciplinară pentru elaborarea și implementarea programului individual de reabilitare și integrare socială (PIRIS), a planului individual de servicii (PIS) etc.;
- 9) are obligativitatea de a-și însuși și respecta normele SSM și PSI;
- 10) îndeplinește orice alte atribuții prevăzute de legislație, standardele minime aplicabile, hotărâri ale Consiliului Județean Galați, dispoziții ale Președintelui Consiliului Județean Galați, hotărâri ale Comisiei de evaluare a persoanei adulte cu handicap, dispoziții ale Directorului General al DGASPC Galați sau trasate de șeful de serviciu

Art.11. Finanțarea serviciului

(1) În estimarea bugetului de venituri și cheltuieli, furnizorul de servicii sociale are în vedere asigurarea resurselor necesare acordării serviciului cel puțin la nivelul standardelor minime de calitate aplicabile.

(2) Finanțarea cheltuielilor serviciului se asigură, în condițiile legii, din următoarele surse:

- a) bugetul local al județului;
- b) bugetul de stat;
- c) donații, sponsorizări sau alte contribuții din partea persoanelor fizice ori juridice din țară și din străinătate;
- d) fonduri externe rambursabile și nerambursabile;
- e) contribuția persoanelor beneficiare, susținătorilor și/sau reprezentanților legali, după caz;
- f) alte surse de finanțare, în conformitate cu legislația în vigoare.

HOTĂRÂREA NR. 81 din 30 aprilie 2026

privind: aprobarea Regulamentului de organizare și funcționare a Direcției Județene de Evidență a Persoanelor Galați

Inițiator: Președintele Consiliului Județean Galați, Costel FOTEA;

Numărul de înregistrare și data depunerii proiectului: 4.192/22.04.2026

Consiliul Județean Galați;

Având în vedere referatul de aprobare prezentat de inițiator;

Având în vedere raportul de specialitate al direcțiilor din aparatul de specialitate al Consiliului Județean Galați;

Având în vedere avizele Comisiilor de specialitate nr. 1 și 5 ale Consiliului Județean Galați;

Având în vedere adresa Direcției Județene de Evidență a Persoanelor Galați nr. 733/06.04.2026, înregistrată la Consiliul Județean Galați la nr. 4192/07.04.2026;

Având în vedere dispozițiile art. 9 alin. (3) din Ordonanța Guvernului nr. 84/2001 privind înființarea, organizarea și funcționarea serviciilor publice comunitare de evidență a persoanelor, cu modificările și completările ulterioare;

Având în vedere Ordonanța de urgență a Guvernului nr. 17/2025 pentru modificarea și completarea Legii nr. 119/1996 cu privire la actele de stare civilă, precum și a Ordonanței de urgență a Guvernului nr. 97/2005 privind evidența, domiciliul, reședința și actele de identitate ale cetățenilor români;

Având în vedere prevederile Hotărârii Guvernului nr. 255/2024 pentru aprobarea Normelor metodologice de aplicare unitară a dispozițiilor în materie de stare civilă;

Având în vedere prevederile art. 173 alin. (1) lit. a), ale alin.(2) lit. c) și ale alin. (5) lit. k) din Codul administrativ, aprobat prin Ordonanța de urgență a Guvernului nr. 57/2019, cu modificările și completările ulterioare;

În temeiul art. 182 alin. (1) și al art. 196 alin. (1) lit. a) din Codul administrativ, aprobat prin Ordonanța de urgență a Guvernului nr. 57/2019, cu modificările și completările ulterioare,

HOTĂRÂȘTE:

Art.1. Se aprobă Regulamentul de organizare și funcționare a Direcției Județene de Evidență a Persoanelor Galați, conform anexei care face parte integrantă din prezenta hotărâre.

Art.2. Începând cu data prezentei, își încetează aplicabilitatea prevederile Hotărârii Consiliului Județean Galați nr. 82 din 28.03.2024 privind aprobarea Regulamentului de Organizare și Funcționare al Direcției Județene de Evidență a Persoanelor Galați.

Art.3. Prezenta hotărâre se va comunica Direcției Județene de Evidență a Persoanelor Galați, care răspunde și de punerea în aplicare a acesteia.

PREȘEDINTELE CONSILIULUI JUDEȚEAN GALAȚI,

Costel FOTEA

Contrasemnează pentru legalitate:

**Secretarul general al județului,
Ionel COCA**

Publicată astăzi, 04 mai 2026

ANEXĂ

**REGULAMENT DE ORGANIZARE ȘI FUNCȚIONARE
A DIRECȚIEI JUDEȚENE DE EVIDENȚĂ A PERSOANELOR GALAȚI**

CAPITOLUL I – DISPOZIȚII GENERALE

Art.1. Direcția Județeană de Evidență a Persoanelor Galați se înființează în subordinea Consiliului Județean Galați prin reorganizarea Serviciului de Stare Civilă din aparatul propriu al consiliului județean, precum și a Biroului Județean de evidență a populației din cadrul Serviciului Județean de evidență informatizată a persoanei. Biroului de evidență informatizată a populației din cadrul Inspectoratului Județean de Poliție Galați, funcționând ca instituție publică de interes județean, cu personalitate juridică, conform prevederilor art. 6 alin. (1) și alin. (3) din Ordonanța Guvernului nr. 84/2001 privind înființarea, organizarea și funcționarea serviciilor publice comunitare de evidență a persoanelor, actualizată, cu modificările și completările ulterioare.

Art.2. Scopul Direcției Județene de Evidență a Persoanelor Galați este acela de a exercita competențele ce îi sunt date prin lege pentru punerea în aplicare a prevederilor actelor normative care reglementează activitatea de stare civilă, de evidență a persoanelor, precum și coordonarea și controlul eliberării documentelor, în sistem de ghișeu unic.

Art.3. (1) Direcția Județeană de Evidență a Persoanelor Galați coordonează și controlează metodologic activitatea serviciilor publice comunitare locale de evidență a persoanelor și a oficiilor de stare civilă din cadrul unităților administrativ-teritoriale de pe raza Județului Galați.

(2) Direcția Județeană de Evidență a Persoanelor Galați îndeplinește și alte atribuții stabilite în competența sa, prin acte normative.

(3) Direcția Județeană de Evidență a Persoanelor Galați gestionează și actualizează evidența cetățenilor români cu domiciliul sau reședința în unitatea administrativ-teritorială (U.A.T.) județul Galați, asigurând organizarea, coordonarea și controlul metodologic al activității serviciilor publice comunitare locale de evidență a persoanelor.

Art.4. (1) Direcția Județeană de Evidență a Persoanelor Galați este condusă de un director executiv și de un director executiv adjunct. Directorul executiv este numit în funcție de Președintele Consiliului Județean Galați, în conformitate cu dispozițiile Codului Administrativ.

(2) Directorul executiv adjunct este numit de către directorul executiv al Direcției Județene de Evidență a Persoanelor Galați, în condițiile legii.

(3) Directorul executiv emite dispoziții în toate domeniile de activitate ale Direcției Județene de Evidență a Persoanelor Galați.

(4) Directorul executiv și directorul executiv adjunct au obligația de a lua măsuri pentru îmbunătățirea activității care intră în sfera de competență a instituției.

(5) Directorul executiv răspunde, potrivit legii, în fața Consiliului Județean Galați pentru activitatea Direcției Județene de Evidență a Persoanelor Galați.

Art.5. În îndeplinirea prerogativelor cu care este investită, Direcția Județeană de Evidență a Persoanelor Galați cooperează cu celelalte structuri ale Consiliului Județean Galați, ale Ministerului Afacerilor Interne și dezvoltă relații de colaborare cu autoritățile publice, societăți, agenți economici, precum și cu persoane fizice, pe probleme de interes comun, potrivit prevederilor actelor normative în vigoare.

CAPITOLUL II - ORGANIZAREA DIRECȚIEI JUDEȚENE DE EVIDENȚĂ A PERSOANELOR GALAȚI

Art.6. (1) Structura organizatorică a Direcției Județene de Evidență a Persoanelor Galați este stabilită conform organigramei și statului de funcții aprobate prin Hotărâre a Consiliului Județean Galați, cu avizul prealabil al Direcției Generale de Evidență a Persoanelor.

(2) Structura organizatorică este următoarea:

a) conducerea Direcției Județene de Evidență a Persoanelor Galați:

- director executiv;

- director executiv adjunct;

b) Serviciul Stare Civilă – în subordinea unui șef serviciu;

c) Compartiment regim evidență;

d) Compartiment ghișeu unic;

e) Compartiment financiar-contabilitate, achiziții publice, administrativ;

f) Compartiment resurse umane și perfecționare profesională;

g) Compartiment secretariat, relații cu publicul, arhivă;

h) Compartiment juridic și contencios;

i) Compartiment control intern managerial;

j) Compartiment informatizare.

Art.7. Activitatea desfășurată de către structurile Direcției Județene de Evidență a Persoanelor Galați, în vederea atingerii obiectivelor propuse, are la bază relații de autoritate, de cooperare, de coordonare și de control, potrivit atribuțiilor stabilite pentru fiecare structură în parte.

Art.8. (1) Relațiile ierarhice de autoritate se stabilesc între conducerea Direcției Județene de Evidență a Persoanelor Galați și structurile subordonate acesteia, în scopul organizării, menținerii și perfecționării stării de funcționalitate a sistemului instituției. Același tip de relații se stabilesc între șefii structurilor și personalul subordonat acestora.

(2) În cadrul serviciului se pot organiza compartimente; în cadrul compartimentelor în care nu sunt prevăzute funcții de conducere se stabilesc relații de autoritate funcționale între personalul cu funcția cea mai mare și restul personalului acestor structuri, în vederea îndrumării și îmbinării în mod unitar, în conformitate cu scopurile și obiectivele propuse, a activității acestora și a echilibrării sarcinilor, armonizării eforturilor necesare și asigurării unității de acțiune în îndeplinirea obiectivelor.

Art.9. Între structurile Direcției Județene de Evidență a Persoanelor Galați se stabilesc relații de colaborare, pentru îndeplinirea sarcinilor specifice și în vederea integrării obiectivelor în ansamblul atribuțiilor instituției.

Art.10. La nivelul Direcției Județene de Evidență a Persoanelor Galați, activitatea de coordonare și control este atribuită conducerii și se realizează direct ori prin intermediul funcționarilor publici de conducere.

Art.11. Principiile care stau la baza Regulamentului de Organizare și Funcționare sunt:

a) *principiul legalității*: organizarea și funcționarea trebuie reglementată în detaliu, potrivit legislației în vigoare, și a tratatelor și a convențiilor internaționale la care România este parte, astfel încât să asigure respectarea legii; reglementările stabilite se vor respecta de către tot personalul - de conducere și de execuție. Compartimentele și personalul instituției au obligația să acționeze pentru realizarea atribuțiilor ce le revin potrivit competențelor legale de serviciu, depășirea acestor competențe fiind interzisă;

b) *principiul celerității și al eficienței*: acțiunea administrativă trebuie să intervină la momentul oportun, fără tergiversări, și trebuie să fie capabilă să conducă la realizarea efectivă a problemelor;

c) *principiul asigurării continuității serviciului public*: activitatea instituției trebuie să se desfășoare conform unui program de lucru adaptat cerințelor continuității vieții sociale, pe întreaga durată a anului, fără perioade de întrerupere, cu excepțiile legale;

d) *principiul conducerii ierarhice*: șeful are dreptul și responsabilitatea de a dispune, corelativ cu obligația subordonatului de a executa dispozițiile primite;

e) *principiul responsabilității personale a salariatului*: angajații sunt răspunzători pentru modul de îndeplinire a îndatoririlor de serviciu;

f) *principiul asigurării atitudinii participative a personalului*: modul de organizare a activității și comportamentul factorilor de conducere trebuie să inducă personalului sentimentul responsabilității, pe cel al utilității muncii pe care o prestează și să stimuleze participarea efectivă în rezolvarea problemelor cu care se confruntă instituția;

g) *principiul îmbunătățirii continue a calității serviciului public*: analiza permanentă a activității desfășurate are drept scop determinarea deficiențelor și a cauzelor, urmată de luarea măsurilor pentru înlăturarea acestora;

h) *principiul promptitudinii reacției la solicitările noi*: urmărirea continuă a apariției unor noi cerințe de acțiune administrativă, organizarea și desfășurarea promptă a acestora.

Art.12. Se stabilesc următoarele reguli privind competențele și atribuțiile personalului:

(1) Competența este de două feluri:

a) competența *profesională*, denumită în continuare competență, reprezintă totalitatea cunoștințelor, abilităților și deprinderilor necesare pentru exercitarea unei funcții în cadrul Direcției Județene de Evidență a Persoanelor Galați;

b) competența *de serviciu*, denumită în continuare atribuție de serviciu, este abilitarea și, totodată, obligația ce revine unui compartiment funcțional sau unui angajat, de a realiza o anumită acțiune (activitate) precis stabilită. Atribuția de serviciu constituie o parte a activității organizate ce se desfășoară pentru realizarea atribuțiilor instituției.

(2) Stabilirea atribuției de serviciu este operațiunea prin care se precizează, în mod clar și neechivoc, acțiunea ce trebuie realizată, precum și compartimentul funcțional sau angajatul care are obligația de a realiza acțiunile respective.

(3) Stabilirea atribuției de serviciu se face cu respectarea echilibrului între exigențele acțiunii și resursele alocate, avându-se în vedere, pe cât posibil, o încărcătură de muncă uniformă pe compartimente și pe angajați.

(4) Se interzice oricărui compartiment funcțional și oricărui angajat desfășurarea oricărei activități care nu intră în sfera atribuțiilor acestora de serviciu, cu excepția celor de analiză și concepție, care au în vedere buna funcționare a instituției, și a celor de suplینire în serviciu.

Art.13. Atribuțiile directorului executiv sunt cele stabilite prin fișa postului de către președintele Consiliului Județean Galați, potrivit legii.

Art.14. Atribuțiile directorului executiv adjunct se stabilesc prin fișa postului sau prin alte dispoziții ale directorului executiv, potrivit legii.

Art.15. (1) Atribuțiile de serviciu ale compartimentelor funcționale se stabilesc prin prezentul regulament.

(2) Compartimentul Resurse umane și perfecționare profesională va sistematiza semestrial sau de câte ori este cazul, modificările aduse fișelor de post ale personalului sau dispozițiilor prin care s-au stabilit anumite sarcini și va propune directorului executiv inițierea de proiecte de hotărâri pentru actualizarea prezentului regulament.

Art.16. Atribuțiile generale de serviciu ale directorului executiv adjunct și ale șefului de serviciu sunt:

a) exercită drepturile de conducere ierarhică asupra personalului din subordine;

b) realizează, în limitele reglementărilor în vigoare, orice activitate pe care o consideră necesară pentru a asigura buna funcționare a structurilor pe care le conduc;

c) acționează și răspund pentru realizarea tuturor atribuțiilor structurilor din subordine, stabilite potrivit prezentului regulament prin fișe de post sau prin dispoziții;

d) îndeplinesc și alte atribuții stabilite în mod expres, prin reglementări legale sau prin dispoziții ale directorului executiv.

Art.17. (1) Atribuțiile de serviciu ale personalului din cadrul instituției se stabilesc în condițiile prezentului regulament, prin fișa postului, care trebuie să fie clară, concisă și lipsită de echivoc.

(2) Intocmirea fișelor de post, atât pentru funcționarii publici, cât și pentru personalul contractual din cadrul instituției, se face potrivit dispozițiilor legale incidente în materie.

Art.18. (1) Relațiile de serviciu (funcționale) sunt de trei tipuri:

a) relații ierarhice;

b) relații de colaborare;

c) relații colegiale.

(2) Relațiile ierarhice sunt relațiile ce se stabilesc, în exercitarea atribuțiilor de serviciu, între orice persoană cu funcție de execuție și, mai întâi, cu șeful direct, iar în continuare, din aproape în aproape, cu toți șefii acestuia, până la directorul executiv.

(3) Relațiile de colaborare sunt relații ce se stabilesc între angajați pentru realizarea, prin aport comun, a unui anumit obiectiv. Aceste relații se stabilesc între angajații aceluiași compartiment funcțional, între funcționarii publici de conducere sau între membrii comisiilor create pentru realizarea unui anumit obiectiv.

(4) Relațiile colegiale sunt toate relațiile nonformale de colaborare între angajații instituției, care se stabilesc în exercitarea atribuțiilor de serviciu. Aceste relații trebuie să respecte două condiții: să nu dăuneze intereselor instituției și să nu contravină prezentului regulament.

Art.19. Titularii drepturilor și obligațiilor de putere ierarhică sunt, în ordine: directorul executiv și directorul executiv adjunct al instituției.

Art.20. (1) Directorul executiv adjunct este partener al directorului executiv în sensul că:

- directorul executiv adjunct trebuie să cunoască problemele instituției în detaliu, pentru a putea oricând suplini directorul executiv;
- directorul executiv adjunct conlucrează cu directorul executiv pentru rezolvarea problemelor stabilite de comun acord cu acesta.

(2) Șeful de serviciu are o autoritate conferită de lege și de prezentul regulament în raport cu personalul direct subordonat și răspunde pentru realizarea tuturor atribuțiilor ce revin structurilor funcționale pe care le conduce. Această răspundere nu exclude răspunderea directă a angajaților din subordine.

Art.21. (1) Înlocuirea directorului executiv aflat în exercițiul funcțiunii, în caz de absență (pe perioada concediului de odihnă, a altor concedii legale, a delegațiilor și deplasărilor în interes de serviciu sau participării la cursuri de perfecționare), se face de către directorul executiv adjunct sau, în cazul absenței acestuia (pentru motivele prevăzute anterior), înlocuirea directorului executiv se face de către șeful de serviciu.

(2) Înlocuirea directorului executiv, în caz de absență, și în lipsa directorului executiv adjunct și a șefului de serviciu, se face de către un funcționar public de clasa I, grad superior, desemnat de directorul executiv, prin dispoziție. Dispoziția emisă de directorul executiv va avea caracter temporar.

(3) Înlocuirea șefului de serviciu, în caz de absență, se face de către un funcționar public, clasa I, grad superior, nominalizat în cererea de concediu al acestuia, cu mențiunea că a luat cunoștință de acest fapt, în baza semnăturii.

(4) Înlocuirea personalului de execuție, în caz de absență, se face de angajatul nominalizat în cererea de concediu al acestuia, cu mențiunea că a luat cunoștință de acest fapt, în baza semnăturii.

CAPITOLUL III – ATRIBUȚIILE DIRECȚIEI JUDEȚENE DE EVIDENȚĂ A PERSOANELOR GALAȚI

Art.22. Direcția Județeană de Evidență a Persoanelor Galați are următoarele atribuții principale:

- actualizează Registrul Național de Evidență a Persoanelor (R.N.E.P.) și Registrul Persoanelor cu Identitatea Declarată (R.P.I.D.);
- furnizează, în cadrul Sistemului Național Informatic de Evidență a Persoanelor, date necesare pentru actualizarea Registrului Național de Evidență a Persoanelor;
- utilizează și valorifică Registrul Național de Evidență a Persoanelor (R.N.E.P.) și Registrul Electronic Național pentru Fișele de Evidență Centrală (R.E.N.F.E.C.);
- coordonează și controlează metodologic activitatea serviciilor publice comunitare locale de evidență a persoanelor care își desfășoară activitatea pe raza Județului Galați;
- coordonează și controlează modul de gestionare și de întocmire a registrelor de stare civilă;
- monitorizează și controlează modul de respectare a prevederilor legale în domeniul asigurării protecției datelor referitoare la persoană;
- gestionează resursele materiale și de dotare necesare activității proprii;
- ține evidența și păstrează registrele de stare civilă, exemplarul 2, și efectuează mențiuni pe acestea, conform comunicărilor primite;
- aprovizionează serviciile publice comunitare locale de evidență a persoanelor cu imprimările necesare activității de evidență a persoanelor și stare civilă, distribuite de Direcția Generală pentru Evidența Persoanelor;
- asigură emiterea certificatelor de stare civilă, a cărților de identitate;
- verifică cererile de divorț și solicită din Registrul unic al certificatelor de divorț, numerele alocate acestora;
- îndeplinește și alte atribuții stabilite prin lege;
- prin excepție, îndeplinește atribuții privind activitatea ofițerilor de stare civilă.

CAPITOLUL IV – CONDUCEREA DIRECȚIEI JUDEȚENE DE EVIDENȚĂ A PERSOANELOR GALAȚI

Art.23. Conducerea Direcției Județene de Evidență a Persoanelor Galați este asigurată de către directorul executiv și directorul executiv adjunct.

Art.24. (1) Directorul executiv sau, în lipsa acestuia, directorul executiv adjunct, reprezintă Direcția Județeană de Evidență a Persoanelor Galați în relațiile cu conducătorii celorlalte structuri din cadrul Consiliului Județean Galați, din cadrul Instituției Prefectului – Județului Galați, precum și cu conducătorii structurilor din Ministerul Afacerilor Interne, ori cu instituțiile și organisme din afara Ministerului Afacerilor Interne, potrivit competențelor legale.

(2) În aplicarea prevederilor actelor normative și administrative, directorul executiv al Direcției Județene de Evidență a Persoanelor Galați emite dispoziții obligatorii pentru tot personalul din subordine.

(3) În condițiile legii și ale reglementărilor specifice, directorul executiv al Direcției Județene de Evidență a Persoanelor Galați poate delega atribuții din competența sa personalului din subordine.

Art.25. Directorul executiv al Direcției Județene de Evidență a Persoanelor Galați răspunde în fața Consiliului Județean Galați de întreaga activitate pe care o desfășoară, potrivit atribuțiilor de serviciu din fișa postului.

Art.26. Directorul executiv adjunct și șeful de serviciu din cadrul Direcției Județene de Evidență a Persoanelor Galați, răspund de întreaga activitate pe care o desfășoară, potrivit competențelor, în fața directorului executiv.

CAPITOLUL V – ATRIBUȚIILE STRUCTURILOR DIN CADRUL DIRECȚIEI JUDEȚENE DE EVIDENȚĂ A PERSOANELOR GALAȚI

Secțiunea I – Serviciul de stare civilă

Art.27. Serviciul stare civilă are următoarele atribuții principale:

- organizează îndrumarea și controlul metodologic al activității de stare civilă realizată de personalul cu atribuții de stare civilă din cadrul serviciilor publice comunitare locale de evidență a persoanelor, precum și de către ofițerii de stare civilă din cadrul primăriilor din județul Galați;
- organizează instruirile de pregătire profesională a personalului cu atribuții de stare civilă din cadrul serviciilor publice comunitare locale de evidență a persoanelor, precum și a ofițerilor de stare civilă din cadrul primăriilor de pe raza județului Galați;
- întocmește, la începutul fiecărui an, programul de desfășurare a instructajelor; data și locul desfășurării acestora se comunică Direcției Generale pentru Evidența Persoanelor;
- analizează lunar trimestrial și semestrial activitățile desfășurate de către personalul cu atribuții de stare civilă din cadrul serviciilor publice comunitare locale de evidență a persoanelor, precum și de către ofițerii de stare civilă din cadrul primăriilor localităților județului Galați;
- participă la întocmirea materialelor de analiză, a testelor și aplicațiilor practice;
- desemnează un reprezentant care să participe la concursurile pentru încadrarea personalului de specialitate în domeniul stării civile din cadrul serviciilor publice comunitare locale de evidență a persoanelor și al primăriilor localităților din județul Galați și asigură instruirea persoanelor cărora urmează a li se delega exercitarea atribuțiilor de stare civilă, conform prevederilor art. 3 alin. (3) din Legea nr. 119/1996 cu privire la actele de stare civilă, republicată, actualizată;
- asigură prezența unui reprezentant la predarea-preluarea gestiunii de stare civilă, la schimbarea din funcție a personalului cu atribuții de stare civilă sau când, din diferite motive, acesta trebuie înlocuit pe o perioadă mai mare de 30 de zile;
- realizează, cel puțin o dată pe an, activități de control asupra tuturor înregistrărilor de stare civilă din cadrul primăriilor sau serviciilor publice comunitare locale de evidență a persoanelor de pe raza județului Galați, pe baza graficului întocmit de Serviciul de Stare Civilă din cadrul Direcției Județene de Evidență a Persoanelor Galați, exercitând în acest sens următoarele atribuții:
 - verifică realizarea sarcinilor din procesele-verbale de control anterioare, modul de eliberare și gestiunea certificatelor de stare civilă, înscrierea mențiunilor și efectuarea comunicărilor prevăzute de lege, atribuirea, gestionarea și înscrierea codurilor numerice personale;
 - verifică respectarea transmiterii în termen a comunicărilor nominale prevăzute de lege;
 - sesizează Inspectoratul Județean de Poliție, precum și Direcția Generală pentru Evidența Persoanelor, cu privire la documentele de stare civilă cu regim special pierdute ori furate și efectuează verificarea administrativă, de fond, a gestiunii certificatelor de stare civilă, în cazul dispariției în alb a unor astfel de documente de la primărie;
 - participă la verificările ce se efectuează în aceste situații în vederea stabilirii împrejurărilor în care a avut loc sustragerea;
 - propune consiliului local sau primarului măsurile administrative ce se impun;
- asigură respectarea normelor privind protecția datelor și informațiilor gestionate și dispun măsuri de prevenire a scurgerii de informații clasificate;
- verifică, întocmește referatul și proiectul de dispoziție în vederea aditerii sau respingerii cererii de schimbare a numelui pe cale administrativă de către directorul executiv al Direcției Județene de Evidență a Persoanelor Galați;
- soluționează cererile privind exceptarea de la publicarea în Monitorul Oficial al României, partea a III-a, pentru schimbarea pe cale administrativă a numelui și/sau a prenumelui format din expresii indecente, ridicole ori transformat prin traducere sau în alt mod;
- avizează referatele întocmite de către serviciile publice comunitare locale de evidență a persoanelor, prin structura de stare civilă sau, în localitățile în care acestea nu sunt constituite, de ofițerul de stare civilă din cadrul primăriei, în cazul cererilor de transcriere, de rectificare, de reconstituire și întocmire ulterioară a actelor de stare civilă;
- aprobă înscrierea mențiunilor pe marginea actelor de stare civilă a modificărilor intervenite în statutul civil sau cu privire la nume, produse în străinătate;

Unitatea administrativ-teritorială județul Galați — Monitorul Oficial Local nr. 6 din aprilie 2026

14. efectuează verificări în Registrul Național de Evidență a Persoanelor sau în Sistemul Național Informatic de Evidență a Persoanelor, precum și în Registrul Electronic Național pentru Fișele de Evidență Centrală (R.E.N.F.E.C.), pentru soluționarea cererilor de transcriere a certificatelor de stare civilă întocmite de autoritățile străine, schimbărilor de nume pe cale administrativă, avizarea referatelor pentru rectificarea actelor de stare civilă, solicitări de extrase de pe actele de stare civilă care sunt incomplete;
15. avizează transcrierea în registrele de stare civilă române a certificatelor sau extraselor eliberate de autoritățile din străinătate cetățenilor români;
16. avizează referatele privind înregistrarea actelor de naștere a căror declarație s-a făcut după trecerea unui an de la data nașterii;
17. avizează referatele privind rectificarea actelor de stare civilă;
18. asigură colaborarea și schimbul permanent de informații cu structurile similare din țară, precum și cu organele de poliție, pentru clarificarea situației persoanelor/cadavrelor cu identitate necunoscută;
19. asigură sprijinul necesar soluționării spețelor de stare civilă, atipice, sesizate de oficiile de stare civilă de pe raza județului Galați;
20. urmărește punerea în legalitate cu certificate de naștere și acte de identitate a persoanelor internate în unitățile sanitare și de protecție socială, centralizează periodic rezultatele obținute;
21. colaborează cu instituțiile Direcției de Sănătate Publică și cu maternitățile, pentru prevenirea cazurilor de internare a gravidelor a căror identitate nu este cunoscută sau, în cazul în care se constată acest lucru, pentru stabilirea cu operativitate a identității acestora;
22. îndeplinește alte sarcini încredințate de conducerea Direcției Județene de Evidență a Persoanelor Galați, în limitele prevăzute de actele normative și administrative în vigoare, aplicabile în materie de stare civilă, în limitele atribuțiilor de serviciu;
23. ține evidența și arhivează registrele de stare civilă – exemplarul II, deus de către serviciile publice comunitare locale de evidență a persoanelor sau, după caz, de primăriile competente care au în păstrare exemplarul I în format electronic;
24. validează acte de stare civilă conform solicitărilor, precum și din oficiu, potrivit art. 28 alin. 2 din H.G.255/2024;
25. eliberează, în mod gratuit, extrase pentru uz oficial de pe actele de naștere, de căsătorie și de deces, care se află în păstrarea arhivei proprii, la cererea autorităților publice prevăzute la art. 69 alin. (2), în condițiile prevăzute de Legea nr. 119/1996, republicată, cu modificările și completările ulterioare, cu respectarea prevederilor conform Regulamentului U.E. nr. 679/2016;
26. asigură, în condițiile legii, reconstituirea exemplarului II, prin copiere a registrelor de stare civilă pierdute sau distruse parțial sau total, după exemplarul existent, certificând exactitatea datelor înscrise;
27. asigură predarea registrelor cu acte de stare civilă – exemplarul II – care au împlinit termenul de păstrare, la Arhivele Statului – Filiala Județului Galați;
28. constituie fondul arhivistic prin evidență, inventarierea, inventarierea, păstrarea și folosirea tuturor documentelor rezultate din activitatea curentă, conform dispozițiilor Legii nr. 16/1996 – Legea Arhivelor Naționale, cu modificările și completările ulterioare; asigură constituirea fondului arhivistic neoperativ al serviciului compus din documentele rezultate din activitatea de profil;
29. răspunde de bunurile aflate în dotarea arhivei de stare civilă;
30. personalul Serviciului de Stare civilă din cadrul D.J.E.P. îndeplinește atribuții de ofițeri de stare civilă, în conformitate cu art. 3 alin. (2) lit. d) din Legea 119/1996 privind actele de stare civilă;
31. ofițerii de stare civilă desfășoară în Sistemul Informatic Integrat pentru Emiterea Actelor de Stare Civilă, denumit în continuare S.I.I.E.A.S.C., activități informatice privind procesul de verificare și validare a actelor de stare civilă întocmite începând cu 01.01.1921 până la data de 31.03.2025;
32. ofițerii de stare civilă din cadrul serviciilor publice comunitare județene de evidență a persoanelor întocmesc acte de stare civilă și înscriu mențiuni în registrele de stare civilă ale serviciilor publice comunitare de evidență a persoanelor/ primăriilor din cadrul județului cu respectarea competenței teritoriale, precum și a celorlalte dispoziții prevăzute în Legea nr. 119/1996 privind actele de stare civilă, în următoarele cazuri:
 - a) pentru soluționarea punctuală a unor situații deosebite, cu aprobarea directorului executiv al Direcției Județene de Evidență a Persoanelor Galați;
 - b) pentru asigurarea continuității activității de stare civilă la nivelul serviciilor publice comunitare locale de evidență a persoanelor și al primăriilor unităților administrativ-teritoriale unde nu sunt constituite servicii publice comunitare locale de evidență a persoanelor, în vederea parcurgerii procedurilor de înregistrare a actelor și faptelor de stare civilă în sistem informatic;
33. *prin excepție* - conform art. 10 alin. 6 lit. a) și b) din Legea 119/1996, republicată, primesc cereri privind eliberarea certificatelor de stare civilă/extrasele multilingve ale actelor de stare civilă depuse la serviciile publice comunitare județene de evidență a persoanelor, pentru următoarele situații:
 - a) când se solicită eliberarea actului de identitate în condițiile art. 14 alin. (6) din Ordonanța de urgență a Guvernului nr. 97/2005 privind evidența, domiciliul, reședința și actele de identitate ale cetățenilor români, republicată, cu modificările și completările ulterioare;
 - b) pentru soluționarea unor situații deosebite, legate de urgența demersului, cu aprobarea directorului executiv al Direcției Județene de Evidență a Persoanelor Galați.
34. asigură instruirea persoanelor care actualizează S.I.I.E.A.S.C. (Sistemul Informatic Integrat pentru Emiterea Actelor de Stare Civilă) și efectuează testarea personalului nou-încadrat în domeniul stării civile din cadrul S.P.C.L.E.P. și al primăriilor unităților administrativ-teritoriale în care nu funcționează S.P.C.L.E.P. conform art. 11 alin. 1 lit. l) din Hotărârea Guvernului 255/2024.

Secțiunea II – Compartimentul Regim evidență

Art.28. Compartimentul Regim evidență are următoarele atribuții principale:

1. îndrumă, coordonează și controlează metodologic, în baza graficului aprobat de Președintele Consiliului Județean Galați, activitatea de evidență a persoanelor din cadrul serviciilor publice comunitare locale de evidență a persoanelor de pe raza județului Galați, exercitând, în acest sens, următoarele atribuții principale prevăzute de metodologia Direcției Generale pentru Evidența Persoanelor:
 - verifică, coordonează și controlează activitatea de management, corectitudinea înregistrării în R.N.E.P. a nașterii, a modificărilor intervenite asupra datelor de stare civilă, a decesului, precum și a desfacerii căsătoriei, a dobândirii sau redobândirii, precum și a pierderii cetățeniei române, a dobândirii statutului de cetățean român cu domiciliul în străinătate, a măsurilor privind interzicerea de a se afla în anumite localități, obligarea de a nu părăsi localitatea, interzicerea dreptului de a alege sau de a fi ales, modul de soluționare a cererilor de eliberare a actelor de identitate și actualizarea R.N.E.P., modul de verificare a persoanelor cu acte de identitate expirate, modul de înregistrare și arhivare a documentelor și întocmește un material (aprobat de către conducerea Direcției Județene de Evidență a Persoanelor Galați) ce conține aspectele constatate și măsurile ce se impun pentru corectarea neregulilor depistate, dacă există;
2. îndrumă, coordonează și controlează activitatea de primire a cererilor privind eliberarea cărților de identitate, pentru rezolvarea unor situații deosebite, pentru testarea și cunoașterea aplicațiilor ori urmărirea modului de funcționare a tehnicii din dotarea Compartimentului Ghișeu unic din cadrul Direcției Județene de Evidență a Persoanelor Galați;
3. verifică măsurile necesare conservării și exploatării evidențelor manuale deținute de serviciile publice comunitare locale de evidență a persoanelor, în conformitate cu prevederile legale și cu instrucțiunile/radiogramele Direcției Generale pentru Evidența Persoanelor;
4. centralizează și transmite indicatorii zilnici de activitate, conform actelor normative în vigoare și instrucțiunilor Direcției Generale pentru Evidența Persoanelor;
5. pentru îndeplinirea întocmai a atribuțiilor și sarcinilor din competență, răspunde de aplicarea dispozițiilor legale, a ordinelor și instrucțiunilor care reglementează activitatea pe linia regimului de evidență a persoanelor;
6. urmărește întocmirea situațiilor statistice, sintezele ce conțin activitățile desfășurate lunar, trimestrial, semestrial și anual, în cadrul compartimentului;
7. organizează activitățile de selecționare, creare, folosire și păstrare a arhivei specifice;
8. asigură securitatea documentelor și a informațiilor compartimentului;
9. soluționează cererile cetățenilor prin care sunt solicitate informații de interes public, precum și petițiile sau reclamațiile înregistrate la nivel județean, în domeniul evidenței persoanelor, cu respectarea Legii nr. 544/2001 privind liberul acces la informațiile de interes public, cu modificările și completările ulterioare;
10. asigură accesul și respectă normele de protecție a datelor conform Regulamentului U.E. nr. 679/2016;
11. colaborează cu structurile subordonate Inspectoratului General al Poliției Române ori cu alte structuri ale Ministerului Afacerilor Interne, pentru realizarea atribuțiilor comune;
12. îndrumă, organizează, controlează și coordonează soluționarea spețelor atipice de evidență a persoanelor, sesizate pe raza județului Galați;
13. participă la instruirea personalului cu atribuții de evidență a persoanelor, pentru perfecționarea pregătirii profesionale a acestuia;
14. organizează convocări trimestriale pentru activitatea de evidență a persoanelor desfășurate la nivelul județului Galați;
15. efectuează verificări în Registrul Național de Evidență a Persoanelor (R.N.E.P.), Registrul Electronic Național pentru Fișele de Evidență Centrală (R.E.N.F.E.C.), Sistemul Național Integrat privind Evidența Persoanelor (S.N.I.E.P.), Sistemul Informatic Integrat pentru Emiterea Actelor de Stare Civilă, (S.I.I.E.A.S.C.), Portalul Autorității Naționale pentru Cetățenie, (A.N.C.) și Portalul Direcției Generale de Pașapoarte (D.G.P.), necesare efectuării și soluționării lucrărilor repartizate de către directorul executiv;
16. întocmește și supune avizării directorului executiv al instituției, graficul privind planificarea anuală a controalelor pe linie de evidență a persoanelor de pe raza județului Galați;
17. transmite, de îndată, către toate serviciile publice comunitare locale de evidență a persoanelor de pe raza județului Galați, radiogramele, instrucțiunile, metodele din domeniul evidenței persoanelor, primite de la Direcția Generală pentru Evidența Persoanelor;
18. respectă prevederile legislației privind protecția informațiilor clasificate și a programului de prevenire a scurgerii de informații clasificate la nivelul instituției, avizat de Serviciul Român de Informații;
19. îndeplinește și alte atribuții stabilite prin lege, hotărâri ale Consiliului Județean Galați, dispoziții ale președintelui Consiliului Județean Galați și alte sarcini dispuse de directorul executiv al Direcției Județene de Evidență a Persoanelor Galați și/sau de directorul executiv adjunct;
20. formulează propuneri pentru îmbunătățirea muncii, modificarea metodologiei de lucru, pe care le înaintează directorului executiv al instituției;
21. controlează condițiile în care s-au eliberat acte de identitate, ca urmare a declinării unei identități false ori modalitățile de contrafacere a actelor de identitate și propune măsuri de prevenire a acestor situații;
22. asigură constituirea fondului arhivistic neoperativ al compartimentului, din documentele rezultate din activitatea de profil;

23. propune avizarea cererilor cetățenilor români originari din spațiul ex-sovietic din punct de vedere al cetățeniei române în vederea eliberării cărții electronice de identitate.

Secțiunea III – Compartimentul Ghișeu unic

Art.29. Compartimentul Ghișeu unic are următoarele atribuții principale:

1. coordonează și controlează activitatea de primire a cererilor de eliberare a documentelor, în cadrul ghișeului unic, de către serviciile publice comunitare locale de evidență a persoanelor;
2. controlează condițiile în care s-au eliberat acte de identitate, ca urmare a declinării unei identități false ori modalitățile de contrafacere a actelor de identitate și propune măsuri de prevenire a acestor situații;
3. soluționează petițiile din domeniul de activitate;
4. colaborează cu structurile subordonate Direcției Generale pentru Evidența Persoanelor pentru realizarea sarcinilor comune, precum și în scopul optimizării activităților specifice;
5. asigură informarea cetățenilor, în cadrul programului cu publicul, cu privire la documentele necesare eliberării cărții de identitate;
6. pentru soluționarea unor cazuri deosebite care impun celeritatea eliberării Cărții Electronice de Identitate, dovada de reședință, și/sau înscrierea mențiunii privind stabilirea reședinței, organizează activitatea privind solicitările cetățenilor români cu domiciliul în România în vederea eliberării Cărții Electronice de Identitate (CEI);
7. preia imaginea cetățenilor care solicită eliberarea cărților electronice de identitate;
8. înregistrează toate cererile privind activitatea Ghișeului unic, conform legislației specifice;
9. răspunde de corectitudinea datelor preluate din documentele primare și înscrise în formularele necesare eliberării Cărții Electronice de Identitate;
10. eliberează Cărțile Electronice de Identitate (CEI);
11. actualizează Registrul Național de Evidență a Persoanelor (R.N.E.P.) cu informațiile din documentele prezentate de cetățeni cu ocazia soluționării cererilor acestora;
12. actualizează R.P.I.D. conform metodologiei Direcției Generale pentru Evidența Persoanelor;
13. la solicitarea persoanelor interesate, soluționează cererile pentru eliberarea Cărților Electronice de Identitate și înscrierea mențiunilor de schimbare a reședinței pentru persoanele aflate în următoarele situații:
 - a) deplasarea de urgență în altă localitate sau în alt stat;
 - b) situații de urgență pentru ridicarea drepturilor bănești;
 - c) motive medicale;
 - d) susținerea unor concursuri sau examene;
 - e) efectuarea unor operațiuni notariale, bancare și financiare.

Aceste cereri care motivează situații speciale, vor fi aprobate de către directorul executiv al instituției.

Nu se soluționează de către Direcția Județeană de Evidență a Persoanelor Galați cererile pentru eliberarea Cărților Electronice de Identitate a persoanelor aflate în situații deosebite pentru care sunt necesare verificări suplimentare în teren, la domiciliul declarat ori pentru certificarea identității sau pentru care se impun verificări în evidențele deținute de alte instituții, respectiv cererile formulate de persoanele care:

- a) își schimbă domiciliul din străinătate în România;
 - b) solicită primul act de identitate ca urmare a dobândirii cetățeniei române;
 - c) își schimbă domiciliul și fac dovada adresei de domiciliul în condițiile art. 28 alin. (1) lit. c) din O.U.G. nr. 97/2005, care constă în declarația pe propria răspundere a solicitantului, însoțită de nota de verificare a polițistului de ordine publică, prin care se certifică existența unui imobil, faptul că solicitantul locuiește efectiv la adresa declarată, pentru persoana fizică ce nu poate prezenta un act încheiat în condițiile de validitate prevăzute de legislația în vigoare, privind titlul locativ;
 - d) solicită eliberarea actului de identitate ca urmare a furtului ori distrugerii și nu dețin pașaport sau permis de conducere, ori imaginea informatizată a acestora nu este înregistrată în Registrul Național de Evidență a Persoanelor, fiind astfel necesară efectuarea unei verificări pentru certificarea identității prin intermediul poliției de ordine publică;
 - e) sunt ori au fost înscrise în evidența operativă informatizată din cadrul Registrului Național de Evidență a Persoanelor;
 - f) cererile pentru soluționarea cărora este necesară scanarea fotografiei titularului.
14. (1) La solicitarea scrisă a instituțiilor sau a persoanelor interesate, pentru cazuri deosebite și temeinic justificate, dacă personalul S.P.C.L.E.P. la care sunt arondate nu se poate deplasa din motive obiective cu camera mobilă, cu aprobarea conducerii D.J.E.P. Galați, personalul compartimentului Ghișeu unic participă, în colaborare cu autoritățile administrației publice locale, la organizarea unor activități de preluare a imaginii, folosind echipamentele foto digitale din dotare și de primire a documentelor necesare eliberării actelor de identitate, pentru persoanele aflate în următoarele situații:
- a) sunt netransportabile sau internate în unități sanitare ori în unități de ocrotire socială;
 - b) locuiesc în localități izolate sau aflate la distanțe mari de serviciul public comunitar de evidență a persoanelor.
- (2) Înămănarea actelor de identitate persoanelor prevăzute la alin. (1) se face după cum urmează:
- a) de către personalul S.P.C.L.E.P., în cazul persoanelor care domiciliază pe raza unității administrativ-teritoriale unde funcționează acesta;
 - b) de către lucrătorii de poliție, în cazul persoanelor care domiciliază în mediul rural.

Activitatea prevăzută la lit. b) se realizează astfel:

- personalul S.P.C.L.E.P. predă actul de identitate lucrătorului de poliție din mediul rural;
 - polițistul din mediul rural înmânează actul de identitate cetățeanului.
- (3) Cărțile de identitate provizorii se vor elibera persoanelor care au lipsă doar certificate de stare civilă/sentință de divorț (dar informațiile despre acestea există în Registrul Național de Evidență a Persoanelor) și care nu doresc să solicite, odată cu eliberarea actului de identitate, și certificatele de stare civilă respective;
15. pentru îndeplinirea întocmai a atribuțiilor și sarcinilor din competența compartimentului, lucrătorii din cadrul structurii funcționale răspund de aplicarea dispozițiilor legale, a ordinelor și instrucțiunilor care reglementează activitatea pe linia regimului de evidență a persoanelor;
16. formulează propuneri pentru îmbunătățirea muncii, modificarea metodologiei de lucru, pe care le înaintează directorului executiv al instituției;
17. întocmește situații statistice, sinteze ce conțin activitățile desfășurate lunar, trimestrial, semestrial și anual, în cadrul compartimentului;
18. răspunde de activitățile de selecționare, creare, folosire și păstrare a arhivei specifice;
19. asigură securitatea documentelor și a informațiilor compartimentului;
20. organizează și asigură conservarea și utilizează în procesul muncii a evidențelor necesare;
21. actualizează Registrul Național de Evidență a Persoanelor cu date privind persoana fizică, în baza comunicărilor înaintate de ministere și alte autorităților publice centrale și locale;
22. asigură sprijinul necesar soluționării spețelor de evidență a persoanelor, atipice, sesizate de către lucrătorii de la serviciile publice locale pe raza județului Galați;
23. instruește personalul serviciilor publice comunitare de evidență a persoanelor din județul Galați;
24. asigură accesul și respectă normele de protecție a datelor conform Regulamentului U.E. nr. 679/2016;
25. respectă prevederile legislației privind protecția informațiilor clasificate și a Programului de prevenire a scurgerii de informații clasificate la nivelul instituției, avizat de Serviciul Român de Informații;
26. îndeplinește și alte atribuții stabilite prin lege, hotărâri ale Consiliului Județean Galați, dispoziții ale președintelui Consiliului Județean Galați și alte sarcini dispuse de directorul executiv al Direcției Județene de Evidență a Persoanelor Galați și/sau de înlocuitorul acestuia.

Secțiunea IV – Compartimentul financiar-contabilitate, achiziții publice, administrativ

Art.30. Compartimentul financiar-contabilitate, achiziții publice, administrativ are următoarele atribuții principale:

1. asigură organizarea și desfășurarea activității financiar – contabile, în conformitate cu dispozițiile legale și asigură ținerea corectă și la zi a evidenței;
2. urmărește, periodic, realizarea în bune condiții a indicatorilor financiari aprobați prin bugetul de venituri și cheltuieli al Direcției Județene de Evidență a Persoanelor Galați, precum și respectarea disciplinei de plan și a celei financiare;
3. întocmește și asigură introducerea în sistem a înregistrărilor contabile privind activitatea financiar contabilă a instituției, venituri, cheltuieli, investiții, creanțe, datorii etc.;
4. asigură întocmirea documentelor de planificare financiară potrivit metodologiei în vigoare, în colaborare cu șefii structurilor din cadrul instituției, urmărind utilizarea eficientă a mijloacelor financiare puse la dispoziție;
5. asigură plata integrală și la timp a drepturilor bănești ale personalului și dispune sau propune măsuri, potrivit legii, pentru soluționarea cererilor, reclamațiilor și sesizărilor referitoare la calcularea și plata acestora;
6. urmărește vărsarea, la termen și în cantumurile stabilite, a sumelor ce constituie venituri bugetare ori obligații către alte persoane fizice sau juridice;
7. întocmește și raportează periodic, lunar și/sau trimestrial, situația privind patrimoniul instituției, activului și a capitalurilor, situația execuției bugetului de venituri și cheltuieli, situația efectivelor și a realizării fondului de salarii, pe elemente componente, la termenele ordonate;
8. întocmește lunar / trimestrial / anual, notele explicative asupra politicilor și principiilor contabile aplicate pentru situațiile financiare (bilanț), note ce furnizează informații suplimentare în conformitate cu prevederile legale;
9. face propuneri de modificări de alocații bugetare, pe care le înaintează Consiliului Județean Galați;
10. organizează contabilitatea cheltuielilor finanțate din mijloace bugetare și fonduri cu destinație specială, prin care se asigură atât evidența plăților de casă, cât și a cheltuielilor efective pe structura clasificărilor bugetare;
11. organizează evidența prevederilor bugetare aprobate, a deschiderilor de credite și a plăților, potrivit normelor tehnice în vigoare;
12. răspunde de utilizarea tuturor funcționalităților sistemului național de raportare FOREXEBUG;
13. răspunde de folosirea eficientă a sumelor primite de la buget și a priorităților de finanțare, de ținerea la zi a evidențelor contabile și a indicatorilor programului de cheltuieli aprobați, precum și de prezentarea la termen a dărilor de seamă contabile asupra execuției bugetare și a altor purtători de informații;

14. analizează și avizează documentația aferentă cu ocazia organizării licitațiilor, perfectării unor contracte sau lansării unor comenzi, prin care se angajează patrimoniul Direcției Județene de Evidență a Persoanelor Galați, cu respectarea dispozițiilor legale în vigoare;
15. întocmește documentația specifică privind angajarea, lichidarea, ordonanțarea și plata cheltuielilor, precum și organizarea, evidența și raportarea angajamentelor bugetare și legale ale Direcției Județene de Evidență a Persoanelor Galați, îndrumă și controlează modul de punere în aplicare a acestora;
16. participă la organizarea, efectuarea și verificarea inventarierii la termenele stabilite și în conformitate cu dispozițiile legale;
17. îndeplinește sarcinile ce îi revin pentru păstrarea integrității patrimoniului și recuperarea operativă a prejudiciilor cauzate instituției și a altor debite;
18. asigură întocmirea, circulația și păstrarea documentelor justificative și contabile, precum și gestionarea, folosirea și evidența formularelor cu regim special în conformitate cu dispozițiile legale;
19. aduce la cunoștință personalului, în domeniile care îl privesc, dispozițiile actelor normative din domeniul activității financiar-contabile;
20. asigură îndeplinirea sarcinilor de competență sa cu privire la exercitarea controlului financiar preventiv și a celui ierarhic operativ-curent;
21. efectuează operațiunile de încasări și plăți în conformitate cu dispozițiile legale;
22. urmărește modul de îndeplinire a obiectivelor din programul bugetar, a resurselor alocate Direcției Județene de Evidență a Persoanelor Galați, în vederea informării directorului executiv referitor la stadiul îndeplinirii acestora;
23. gestionează semnătura electronică utilizată pentru documentele/raportările periodice către A.N.A.F.;
24. gestionează resursele materiale și de dotare necesare activității proprii, sens în care: - întocmește, anual, pentru toate serviciile publice comunitare locale de evidență a persoanelor, necesarul de registre și de certificate de stare civilă, precum și de cerneală neagră specială, pentru anul următor, pe care îl comunică Direcției Generale pentru Evidența Persoanelor, din cadrul Ministerului Afacerilor Interne;
- în baza solicitărilor și a planificării, ridică de la Direcția Generală pentru Evidența Persoanelor registrele, certificatele de stare civilă, cerneala specială, pe care le distribuie apoi la serviciile publice comunitare locale de evidență a persoanelor din județ, la oficiile de stare civilă din cadrul primăriilor de pe raza județului, asigurând întocmirea formalităților corespunzătoare pentru ridicarea, distribuirea și descărcarea gestiunii acestora;
25. organizează și asigură desfășurarea în bune condiții a activității de primire, depozitare, conservare, întreținere, eliberare și folosire a tehnicii și bunurilor din dotare și ia măsuri pentru gospodărirea judicioasă a bunurilor materiale din dotare, creșterea eficienței utilizării acestora;
26. stabilește, necesarul de tehnică, investiții, reparații, cheltuieli materiale și servicii pentru întreținere, întocmind în acest sens proiectele programelor logistice ale serviciului;
27. asigură menținerea curățeniei și ordinii în clădiri și celelalte suprafețe aflate în administrarea Direcției Județene de Evidență a Persoanelor Galați;
28. întocmește necesarul de dotări pentru personalul instituției și răspunde de distribuirea acestuia;
29. coordonează, îndrumă și controlează încadrarea în prevederile legale a modului de folosire a mijloacelor de transport din dotare, încadrarea conducătorilor auto și a personalului care conduce mijloace auto din dotare, în normele alocate;
30. asigură efectuarea inventarierii generale și periodice a bunurilor materiale aflate în dotarea Direcției Județene de Evidență a Persoanelor Galați;
31. răspunde de întocmirea documentelor privind scoaterea din funcțiune, transmiterea fără plată, valorificarea sau casarea bunurilor materiale din dotare;
32. întocmește programul anual de achiziții publice pe baza propunerilor și referatelor întocmite de către compartimentele instituției, în funcție de gradul de prioritate;
33. se preocupă de estimarea valorii contractelor de achiziție în vederea fundamentării bugetului de venituri și cheltuieli pentru fiecare an bugetar;
34. colaborează cu structurile funcționale din cadrul instituției (serviciu, compartimente) pentru realizarea Planului anual de achiziții publice;
35. furnizează date și colaborează la întocmirea procedurilor de achiziție publică pentru achiziționarea mijloacele fixe, obiectelor de inventar, consumabilelor, lucrărilor de reparații, prestări servicii;
36. în baza referatelor de necesitate aprobate de Directorul executiv, demarează procedura de achiziție publică;
37. asigură colaborarea cu Agenția Națională pentru Achiziții Publice, Consiliul Național de Soluționare a Contestațiilor, Ministerul Finanțelor, în conformitate cu actele normative în vigoare privind achizițiile publice, a contractelor de concesiune de lucrări publice;
38. elaborează Raportul anual privind achizițiile publice făcute în anul anterior;
39. asigură evidența de cadastru și ia măsuri pentru completarea tuturor datelor referitoare la imobilele folosite;
40. asigură constituirea fondului arhivistic neoperativ al instituției, din documentele rezultate din activitatea de profil;
41. îndeplinește orice alte sarcini prevăzute de lege și alte acte normative referitoare la activitatea financiar-contabilă;
42. asigură constituirea fondului arhivistic neoperativ al instituției, din documentele rezultate din activitatea de profil;
43. îndeplinește alte sarcini prevăzute de lege, încredințate de conducerea Direcției Județene de Evidență a Persoanelor Galați în limitele prevăzute de acte normative și administrative în vigoare în materie.

Secțiunea V – Compartiment Resurse umane și perfecționare profesională

Art.31. Compartimentul Resurse umane și perfecționare profesională are următoarele atribuții:

1. realizează lucrările necesare pentru ocuparea funcțiilor vacante - în regim de funcție publică și în regim contractual - și efectuează lucrările de secretariat ale comisiilor de examinare și a comisiilor de soluționare a contestațiilor, potrivit prevederilor legale;
2. colaborează cu Agenția Națională a Funcționarilor Publici în activitatea de gestionare curentă a resurselor umane și a funcțiilor publice;
3. întocmește proiecte de dispoziții specifice domeniului resurselor umane și conține conținutul contractelor individuale de muncă și ale actelor adiționale;
4. stabilește drepturile bănești ce se cuvin fiecărui salariat, conform legii;
5. efectuează lucrări privind încheierea, modificarea, suspendarea și încetarea raporturilor de serviciu și/sau a contractelor de muncă pe perioadă nedeterminată și determinată, conform legislației privind funcția publică și a legislației muncii pentru personalul instituției;
6. întocmește punctele lunare și acordă asistență de specialitate la întocmirea statelor de plată;
7. gestionează activitatea de perfecționare a salariaților Direcției Județene de Evidență a Persoanelor Galați, prin întocmirea Planului anual de perfecționare profesională a funcționarilor publici - pe care îl transmite spre aprobare Consiliului Județean Galați - și a referatelor de necesitate pentru participarea la cursuri de perfecționare pentru personalul instituției;
8. întocmește, completează și gestionează dosarele profesionale ale funcționarilor publici și dosarele personale ale personalului contractual;
9. întocmește, completează și gestionează Registrul electronic general de evidență al salariaților – REGES-online, conform H.G. nr. 295/2025;
10. este responsabil cu implementarea Sistemului Integrat de Management al Resurselor Umane (SIMRU) la nivelul instituției;
11. este responsabil cu aplicarea prevederilor privind restricțiile pre- și postangajare, conform prevederilor Legii nr. 189/2025 privind modificarea și completarea unor acte normative în domeniul integrității;
12. transmite cu celeritate Agenției Naționale a Funcționarilor Publici modificările intervenite în situația funcționarilor publici din instituție;
13. întocmește și transmite anual, pe portalul A.N.A.F., Declarația L153 - formular aferent procedurii de transmitere a datelor privind veniturile salariale pentru personalul plătit din fonduri publice, conform Ordinului M.M.J.S. nr. 2169/2018;
14. sprijină Direcția Generală pentru Evidența Persoanelor în activitatea de gestionare a activității de resurse umane pentru personalul contractual detașat la serviciile publice comunitare locale de evidență a persoanelor din județ;
15. elaborează documentația pentru inițierea proiectelor de hotărâri privind modificarea organigramei și a statului de funcții, o trimite spre avizare Direcției Generale pentru Evidența Persoanelor, apoi o supune aprobării Consiliului Județean Galați;
16. la solicitarea justificată a directorului executiv, întocmește documentația necesară modificării statului de funcții - prin transformarea unor posturi vacante sau ca urmare a promovării în grad a funcționarilor publici - și o supune spre aprobare Consiliului Județean Galați;
17. solicită și centralizează, conform prevederilor legale, rapoartele de evaluare ale funcționarilor publici și fișele de evaluare ale performanțelor profesionale individuale ale personalului contractual întocmite de către persoanele cu funcții de conducere din cadrul instituției;
18. acordă asistență de specialitate conducerii instituției în vederea întocmirii fișelor de post pentru personalul nou angajat sau promovat sau de câte ori intervin modificări legislative sau de structură;
19. primește, validează sau respinge și asigură publicitatea declarațiilor de avere și de interese ale funcționarilor publici din instituție, potrivit legii, având responsabilitatea comunicării acestora în termenul legal către Agenția Națională de Integritate;
20. gestionează semnătura electronică pentru documentele raportate în format electronic către A.N.F.P. și pentru declarațiile de avere și declarațiile de interese către A.N.I.;
21. ține evidența concediilor de odihnă, a concediilor medicale, a concediilor de studii, a concediilor fără plată pentru interese personale aprobate, precum și a absențelor nemotivate;
22. participă la elaborarea Regulamentului de Organizare și Funcționare al Direcției Județene de Evidență a Persoanelor Galați;
23. elaborează, împreună cu conducerea instituției, Regulamentul de Ordine Interioară și răspunde de aplicarea prevederilor acestuia;
24. asigură, potrivit legii, eliberarea adevărînelor și a altor documente prin care se atestă situațiile care rezultă din evidențele deținute;
25. consiliază angajații Direcției Județene de Evidență a Persoanelor Galați pentru orientarea în carieră, dezvoltarea personală și integrarea socio-profesională;
26. colaborează cu Compartimentul Financiar-contabilitate, achiziții publice, administrativ, la fundamentarea necesarului de cheltuieli de personal prevăzute în bugetul anual de venituri și cheltuieli al instituției;
27. susține activitatea comisiei de disciplină și a comisiei paritare în soluționarea cazurilor și pune la dispoziția președinților celor două comisii toate documentele solicitate;
28. transmite către Agenția Națională a Funcționarilor Publici, cu respectarea termenelor legale, date cu privire la comisia paritară și consilierea etică;
29. asigură constituirea fondului arhivistic neoperativ al compartimentului, din documentele rezultate din activitatea de profil;
30. îndeplinește alte sarcini prevăzute de lege, încredințate de conducerea Direcției Județene de Evidență a Persoanelor Galați, în limitele prevăzute de actele normative și administrative în vigoare în materie de resurse umane.

Secțiunea VI – Compartiment Secretariat, relații cu publicul, arhivă

Art.32. Compartimentul Secretariat, relații cu publicul, arhivă are următoarele atribuții principale:

1. primește petițiile adresate instituției și urmărește modul lor de soluționare în termenele legale, conform actelor normative în vigoare și ține evidența audiențelor conducerii într-un registru, conform programului de audiențe al instituției;
2. organizează și asigură buna desfășurare a activităților privind liberului acces la informații de interes public, conform prevederilor Legii nr. 544/2001;
3. întocmește analizele și sintezele trimestriale și anuale privind: a) activitățile realizate în domeniul liberului acces la informații de interes public; b) modul de soluționare a petițiilor sau a reclamațiilor cetățenilor și apoi le publică pe site-ul instituției. Raportul anual se comunică Consiliului Județean Galați;
4. înregistrează, păstrează și transmite lucrări și documente din domeniul protecției persoanelor cu privire la prelucrarea datelor cu caracter personal și libera circulație a acestor date, conform actelor normative în vigoare;
5. verifică modul în care se aplică dispozițiile legale cu privire la apărarea secretului de serviciu, modul de manipulare și de păstrare a documentelor secrete;
6. ține evidența ștampilelor din dotare și verifică modul de folosire a acestora;
7. primește și repartizează lucrările potrivit domeniilor de activitate, expediază și transportă corespondența în cadrul instituției, potrivit dispozițiilor primite, pe bază de semnătură;
8. colectează corespondența din cadrul tuturor compartimentelor instituției și întocmește borderoul de poștă civilă și militară în vederea expedierii corespondenței, potrivit borderourilor aprobate de directorul executiv și instrucțiunilor Direcției Generale pentru Evidența Persoanelor;
9. primește de la serviciile publice comunitare locale de evidență a persoanelor și de la oficiile de stare civilă, precum și de la Direcția Generală pentru Evidența Persoanelor, documente de transcriere a certificatelor de stare civilă (care pot fi de naștere, căsătorie, deces), primește certificate de divorț eliberate de notari, solicitări de atribuire numere certificate de divorț, comunicări pentru cetățenii români care și-au stabilit domiciliul în străinătate, primește dosare privind solicitări de schimbare a numelui și prenumelui pe cale administrativă, solicitări de comunicare date cu caracter personal conform Regulamentului U.E. nr. 679/2016, primește solicitări privind Legea nr. 544/2001 și toate acestea sunt înregistrate în registre speciale pentru fiecare domeniu;
10. îndeplinește atribuțiile specifice responsabilului cu problemele de arhivă în cadrul instituției conform actelor normative în vigoare;
11. înregistrează și ține evidența registrelor și a materialelor cu regim special, precum și a altor documente cu privire la organizarea instituției;
12. înregistrează și păstrează toate dispozițiile emise de către directorul executiv al Direcției Județene de Evidență a Persoanelor Galați - în original, împreună cu referatele de fundamentare și materialele ce au stat la baza emiterii acestora;
13. consemnează lucrările diferitelor activități organizate de conducere;
14. face aranjamentele necesare pentru deplasările în interesul instituției;
15. acționează în scopul realizării transparenței decizionale în administrația publică;
16. gestionează poșta electronică a Direcției Județene de Evidență a Persoanelor Galați. În acest sens:
 - descarcă, tipărește și înregistrează zilnic adresele, solicitările și petițiile primite în format electronic pe e-mailul instituției;
 - transmite, în format electronic, răspunsurile la adrese, petiții și la solicitări, cu respectarea termenului legal de răspuns;
 - descarcă zilnic, tipărește și înregistrează adresele primite prin aplicația FTP de la Direcția Generală pentru Evidența Persoanelor și de la S.P.C.L.E.P.-urile din județ și din țară;
 - transmite, prin aplicația FTP, răspunsurile la solicitările primite prin aplicație și redirecționează documentele ce trebuie comunicate către S.P.C.L.E.P.-uri.
17. îndeplinește alte sarcini prevăzute de lege, încredințate de conducerea Direcției Județene de Evidență a Persoanelor Galați în limitele atribuțiilor de serviciu corespunzătoare fișei postului.

Secțiunea VII – Compartiment Juridic și contencios

Art.33. Compartimentul Juridic și contencios are următoarele atribuții principale:

1. întocmește sau participă la întocmirea proiectelor de acte administrative cu caracter intern;
2. verifică și avizează pentru legalitate proiectele de dispoziții emise de directorul executiv;
3. reprezintă și apără interesele instituției în fața instanțelor de judecată și a altor organe jurisdicționale;
4. formulează cereri și acte cu caracter jurisdicțional, necesare în cadrul procesual, în fond și în căile de atac;
5. verifică și avizează proiectele de contracte în care instituția este parte, precum și alte acte care angajează răspunderea patrimonială a acesteia;
6. emite avize pentru legalitate și conformitate, formulează rapoarte de neavizare în condițiile în care un act juridic supus avizării pentru legalitate nu este conform legii, raport în care se va indica neconcordanța acestuia cu normele legale, în vederea refacerii actului;
7. elaborează referate de specialitate pentru fundamentarea proiectelor de dispoziții;
8. aduce la cunoștință compartimentelor din cadrul Direcției Județene de Evidență a Persoanelor Galați și serviciilor publice comunitare locale de evidență persoanelor de pe raza județului Galați, legislația în domeniul de activitate al acestora, precum și modificările survenite în legislația specifică;
9. îndeplinește sarcinile persoanei responsabile cu urmărirea în Monitorul Oficial al României în vederea determinării și comunicării compartimentelor funcționale de la nivelul Direcției Județene de Evidență a Persoanelor Galați a actelor normative de interes, în vederea aplicării lor;
10. acordă consultanță de specialitate conducerii instituției și compartimentelor funcționale, la cererea acestora;
11. participă la activitățile profesionale, stagiile de pregătire profesională, conferințele, simpoziioanele și la orice alte manifestări organizate de Colegiul teritorial și Uniunea Colegiilor Consilierilor Juridici din România, potrivit statutelor și regulamentelor acestora;
12. asigură implementarea, la nivelul instituției, a Legii nr. 319/2006 privind sănătatea și securitatea în muncă și ale H.G. nr. 1425/2006 pentru aprobarea Normelor Metodologice de aplicare a Legii nr. 319/2006;
13. are responsabilitatea asigurării instruirii personalului instituției în domeniul sănătății și securității în muncă;
14. stabilește mijloacele materiale și tehnice necesare securității și sănătății în muncă;
15. participă la cercetarea evenimentelor care produc incapacitatea temporară de muncă;
16. asigură obținerea tuturor avizelor și buletinelor de măsurători necesare acordării de sporuri salariaților instituției în condițiile actelor normative în vigoare și gestionează toate documentele privitoare la acordarea acestor sporuri;
17. asigură sprijin pentru înființarea noilor servicii publice comunitare locale pentru evidența persoanelor;
18. asigură constituirea fondului arhivistic al compartimentului, din documentele rezultate din activitatea de profil;
19. îndeplinește alte sarcini prevăzute de lege, încredințate de conducerea Direcției Județene de Evidență a Persoanelor Galați în limitele atribuțiilor de serviciu corespunzătoare fișei postului.

Secțiunea VIII – Compartimentul control intern managerial

Art.34. Compartimentul control intern managerial are următoarele atribuții:

1. întocmește raportul periodic al stadiului de implementare și dezvoltare a sistemului de control intern managerial și îl comunică, în termen, ordonatorului principal de credite;
2. asigură secretariatul tehnic al Comisiei de Monitorizare constituită la nivelul instituției;
3. monitorizează, centralizează și sintetizează, trimestrial sau anual, informațiile din rapoartele privind activitatea de stare civilă și evidență a persoanelor privind stadiul implementării strategiilor, precum și a măsurilor de îmbunătățire a acestor activități;
4. participă la elaborarea strategiilor de îmbunătățire a serviciilor oferite în domeniul stării civile, evidenței persoanelor și ghișeului unic;
5. sintetizează și trimite către Direcția Generală pentru Evidența Persoanelor situația privind modul în care se reflectă activitatea serviciilor publice comunitare de evidență a persoanelor județene și locale în mass-media locală, care să cuprindă următorii indicatori: articole publicate în presă, radio și televiziune;
6. întocmește Planul anual de măsuri și acțiuni și evaluările corespunzătoare;
7. asigură colaborarea cu Direcția Generală pentru Evidența Persoanelor și cu alte autorități locale și centrale în vederea îmbunătățirii și folosirii de instrumente comune pentru activitatea de monitorizare a respectării prevederilor legale în domeniul stării civile, evidenței persoanelor și a ghișeului unic;
8. asigură implementarea Sistemului de Control Intern Managerial la nivelul instituției;
9. îndeplinește alte sarcini prevăzute de lege, încredințate de conducerea Direcției Județene de Evidență a Persoanelor Galați în limitele atribuțiilor de serviciu corespunzătoare fișei postului.

Secțiunea IX – Compartimentul Informatizare

Art.35. Compartimentul Informatizare are următoarele atribuții principale:

1. verifică aspectele tehnice pe linie de comunicații și inginerie de sistem în cadrul instituției;
2. verifică modul de transmitere a instrucțiunilor, radiogramelor și circulelor de la Ministerul Afacerilor Interne – Direcția Generală pentru Evidența Persoanelor;
3. desfășoară activități de studii și documentare tehnică, în scopul cunoașterii celor mai noi tehnologii în domeniul informatic și a posibilităților de implementare a acestora în cadrul sistemului informatic propriu;
4. colaborează cu specialiștii structurilor informatice interconectate la bazele de date comune ale Ministerului Afacerilor Interne, în vederea asigurării utilizării datelor în conformitate cu prevederile legale;
5. creează rapoarte săptămânale/lunare din aplicația S.I.I.E.A.S.C. privind activitatea de stare civilă pe fiecare U.A.T. și le transmite apoi către S.P.C.L.E.P.-urile arondate;
6. acordă asistență tehnică salariaților care efectuează verificări în S.I.I.E.A.S.C., S.N.I.E.P., C.E.I.;
7. acordă asistență tehnică lucrătorilor de stare civilă din județ care lucrează cu aplicația națională S.I.I.E.A.S.C.;
8. acordă asistență tehnică lucrătorilor de evidență a persoanelor din județ care lucrează cu aplicațiile naționale S.N.I.E.P. și C.E.I.;
9. asigură accesul și respectă normele de protecție a datelor conform Regulamentului U.E. nr. 679/2016;

10. execută activități pentru întreținerea echipamentelor din dotarea structurilor funcționale ale instituției;
11. urmărește respectarea prevederilor contractuale cu furnizorii de servicii informatice;
12. asigură respectarea prevederilor legale privind publicarea de date și protecția datelor personale pe site-ul instituției;
13. asigură un timp de răspuns scurt în cazul unor incidente informatice;
14. revizuieste periodic strategia de informatizare, în funcție de realitățile și orientările curente în tehnologia informatică;
15. urmărește asigurarea compatibilității și interoperabilității sistemului informatic propriu cu sistemele informatice în exploatare și cu rețele informaționale de interes național sau local;
16. implementează sistemele informatice, monitorizează și evaluează acțiunile de implementare a strategiei de informatizare;
17. monitorizează funcționarea serviciilor oferite pe cale electronică;
18. contribuie la organizarea și derularea achizițiilor publice din domeniul tehnicii informatice și de comunicații;
19. asigură asistență tehnică de specialitate compartimentelor funcționale din instituție;
20. asigură asistență tehnică de specialitate serviciilor de stare civilă din județ;
21. asigură asistență tehnică de specialitate serviciilor publice comunitare de evidență a persoanelor din județ.
22. administrează și supraveghează rețeaua de calculatoare și de telecomunicații a instituției și legăturile cu rețelele interconectate cu aceasta;
23. realizează și actualizează pagina WEB a instituției, asigurând afișarea datelor și informațiilor potrivit actelor normative în vigoare;
24. se instruește cu privire la exigențele legislației din domeniul tehnologiei informației;
25. instalează programe în cadrul instituției;
26. asigură actualizarea/mentenanța zilnică a programelor informatice care necesită acest lucru;
27. gestionează conturile de utilizator;
28. desfășoară activitate în comisiile în care este nominalizat de directorul executiv;
29. asigură constituirea fondului arhivistic neoperativ al compartimentului, din documentele rezultate din activitatea de profil;
30. îndeplinește alte sarcini prevăzute de lege, încredințate de conducerea Direcției Județene de Evidență a Persoanelor Galați în limitele atribuțiilor de serviciu corespunzătoare fișei postului.

CAPITOLUL VI – DISPOZIȚII FINALE

Art.36. (1) Atribuțiile directorului executiv și directorului executiv adjunct ai Direcției Județene de Evidență a Persoanelor Galați și ale celorlalte persoane cu funcții de conducere sau de execuție sunt prevăzute în fișele posturilor.

(2) În raport de modificările intervenite în structura sau activitatea Direcției Județene de Evidență a Persoanelor Galați, fișele posturilor vor fi actualizate, cu aprobarea șefilor structurilor Direcției Județene de Evidență a Persoanelor Galați.

(3) Fișa de post a directorului executiv al Direcției Județene de Evidență a Persoanelor Galați se actualizează de către președintele Consiliului Județean Galați.

(4) Fișa de post a directorului executiv adjunct al Direcției Județene de Evidență a Persoanelor Galați se actualizează de către directorul executiv al Direcției Județene de Evidență a Persoanelor Galați.

(5) Pe baza prezentului regulament, șefii structurilor funcționale ale Direcției Județene de Evidență a Persoanelor Galați, întocmesc fișele de post pentru personalul din subordine.

Art.37. Personalul Direcției Județene de Evidență a Persoanelor Galați va fi încadrat în clasa, gradul și funcția corespunzătoare, conform reglementărilor în vigoare.

Art.38. Personalul Direcției Județene de Evidență a Persoanelor Galați este obligat să își însușească în totalitate și să aplice întocmai, prevederile prezentului regulament, în părțile ce-l privesc.

HOTĂRÂREA NR. 82 din 30 aprilie 2026

privind: actualizarea indicatorilor tehnico-economici prevăzuți în Anexa 2.2C și aprobarea devizului general actualizat pentru realizarea obiectivelor de investiții „Reabilitarea și modernizarea infrastructurii de transport regional pe drumul județean DJ 240”, „Reabilitarea și modernizarea infrastructurii de transport regional pe traseul Băneasa-Rogojeni (DJ 242D)”, „Modernizare tronsoane de drumuri județene pe DJ 253, DJ 242H, DJ 255A, DJ 240A, DJ 252G și DJ 251A”, aprobate la finanțare prin Programul național de investiții „Anghel Saligny”, precum și a sumei reprezentând categoriile de cheltuieli finanțate de la bugetul județului Galați pentru realizarea obiectivelor

Inițiator: Președintele Consiliului Județean Galați, Costel FOTEA;

Numărul de înregistrare și data depunerii proiectului: 4.836/24.04.2026

Consiliul Județean Galați;

Având în vedere referatul de aprobare prezentat de inițiator;

Având în vedere raportul de specialitate al direcțiilor din aparatul de specialitate al Consiliului Județean Galați;

Având în vedere avizele Comisiilor de specialitate nr. 1 și 6 ale Consiliului Județean Galați;

Având în vedere prevederile acordurilor contractuale nr. 3945/20.03.2023, nr. 5107/13.04.2023 și nr. 3946/20.03.2023;

Având în vedere Hotărârea Guvernului nr. 907/2016 privind etapele de elaborare și conținutul-cadru al documentațiilor tehnico-economice aferente obiectivelor/proiectelor de investiții finanțate din fonduri publice, cu modificările și completările ulterioare;

Având în vedere prevederile Ordonanței de urgență a Guvernului nr. 95/2021 pentru aprobarea Programului național de investiții „Anghel Saligny”;

Având în vedere prevederile Legii bugetului de stat pe anul 2026 nr. 43/2026;

Având în vedere prevederile art. II Ordonanța de urgență a Guvernului nr. 87/2025 pentru stabilirea unor măsuri bugetare privind implementarea programelor naționale din domeniul lucrărilor publice;

Având în vedere prevederile Ordinului ministrului dezvoltării, lucrărilor publice și administrației nr. 1333/2021 privind aprobarea Normelor metodologice pentru punerea în aplicare a prevederilor Ordonanței de urgență a Guvernului nr. 95/2021 pentru aprobarea Programului național de investiții „Anghel Saligny”;

Având în vedere prevederile Ordonanței de urgență a Guvernului nr. 105/2023 privind instituirea unor măsuri în derularea Programului național de dezvoltare locală și a Programului național de investiții „Anghel Saligny”;

Având în vedere prevederile art. 291 alin. (1) lit. b) din Legea nr. 227/2015 privind Codul fiscal, cu modificările și completările ulterioare;

Având în vedere dispozițiile art. 5 alin. (3) din Legea nr. 273/2006 cu privire la finanțele publice locale, cu modificările și completările ulterioare;

Având în vedere prevederile art. 173 alin. (1) lit. b), alin. (3) lit. f) din Codul administrativ, aprobat prin Ordonanța de urgență a Guvernului nr. 57/2019, cu modificările și completările ulterioare;

În temeiul art. 182 alin. (1) și al art. 196 alin. (1) lit. a) din Codul administrativ, aprobat prin Ordonanța de urgență a Guvernului nr. 57/2019, cu modificările și completările ulterioare,

HOTĂRĂȘTE:

Art.1. Se aprobă actualizarea indicatorilor tehnico-economici prevăzuți în Anexa 2.2C, aferenți obiectivelor de investiții „Reabilitarea și modernizarea infrastructurii de transport regional pe drumul județean DJ 240”, „Reabilitarea și modernizarea infrastructurii de transport regional pe traseul Băneasa-Rogojeni (DJ 242D)”, „Modernizare tronsoane de drumuri județene pe DJ 253, DJ 242H, DJ 255A, DJ 240A, DJ 252G și DJ 251A”, conform anexei nr. 1, parte integrantă din prezenta hotărâre.

Art.2. Se aprobă devizul general actualizat, aferent obiectivelor de investiții „Reabilitarea și modernizarea infrastructurii de transport regional pe drumul județean DJ 240”, „Reabilitarea și modernizarea infrastructurii de transport

Unitatea administrativ-teritorială județul Galați — Monitorul Oficial Local nr. 6 din aprilie 2026

regional pe traseul Băneasa-Rogojeni (DJ 242D)”, „Modernizare tronsoane de drumuri județene pe DJ 253, DJ 242H, DJ 255A, DJ 240A, DJ 252G și DJ 251A”, conform anexei nr. 2, parte integrantă din prezenta hotărâre.

Art.3. Suma eligibilă estimată a se deconta în cursul anului 2026 pentru obiectivele Reabilitarea și modernizarea infrastructurii de transport regional pe drumul județean DJ 240, Reabilitarea și modernizarea infrastructurii de transport regional pe traseul Băneasa-Rogojeni (DJ 242D) și Modernizare tronsoane de drumuri județene pe DJ 253, DJ 242H, DJ 255A, DJ 240A, DJ 252G și DJ 251A este de 34.695.167,57 lei din care ajustare preț 34.695.167,57 lei, după cum urmează:

- 80% buget de stat: 27.756.134,06 lei;
- 20% buget local: 6.939.033,51 lei.

Art.4. Se aprobă cofinanțarea de la bugetul județului Galați a sumei de 6.939.033,51 lei reprezentând 20% din valoarea aferentă contribuției de la bugetul de stat din fiecare solicitare de transfer depusă în platforma digitală investitii.mdlpa.ro, inclusiv categoriile de cheltuieli finanțate de la bugetul local conform prevederilor art. 4 alin. (6) din Normele metodologice pentru punerea în aplicare a prevederilor Ordonanței de urgență a Guvernului nr. 95/2021 pentru aprobarea Programului național de investiții „Anghel Saligny”, pentru categoriile de investiții prevăzute la art. 4 alin. (1) lit. a) - d) din Ordonanța de urgență a Guvernului nr. 95/2021, aprobate prin Ordinul ministrului dezvoltării, lucrărilor publice și administrației nr. 1333/2021.

PREȘEDINTELE CONSILIULUI JUDEȚEAN GALAȚI,

Costel FOTEA

Contrasemnează pentru legalitate:
Secretarul general al județului,
Ioanel COCA

Publicată astăzi, 04 mai 2026

**Caracteristicile principale și indicatorii tehnico - economici
ai obiectivului de investiții**

Denumirea obiectivului de investiții: "REABILITAREA ȘI MODERNIZAREA INFRASTRUCTURII DE TRANSPORT REGIONAL PE DRUMUL JUDEȚEAN DJ 240"	
"REABILITAREA ȘI MODERNIZAREA INFRASTRUCTURII DE TRANSPORT REGIONAL PE TRASEUL BĂNEASA – ROGOJENI (DJ 242D)"	
"MODERNIZARE TRONSOANE DE DRUMURI JUDEȚENE PE DJ 253, DJ 242H, DJ 255A, DJ 240A, DJ 252G și DJ 251A"	
Faza (Nota conceptuală/SF/DALI/PT)	P.Th. + D.E.
Beneficiar (UAT)	U.A.T. JUDEȚUL GALAȚI
Amplasament:	Județul Galați: - drum județean DJ 240, km. 0+000 – 23+273 - drum județean DJ 242D, km. 0+000 – 20+900 - drum județean DJ 253, km. 1+000 - 13+900; km. 30+000 - 34+050; km. 38+050 - 38+975; km. 40+175 - 41+225 - drum județean DJ 242H, km. 18+150 - 25+075 - drum județean DJ 255A, km. 0+600 - 5+100 - drum județean DJ 240A, km. 3+975 - 8+525 - drum județean DJ 252G, km. 5+300 - 8+325 - drum județean DJ 251A, km. 0+050 - 12+600
Valoarea totală a investiției (lei inclusiv TVA)	408.406.558,41
din care C+M (lei inclusiv TVA)	385.826.935,82
din care:	
<i>valoare totala a investitiei (lei inclusiv TVA) - buget de stat</i>	<i>140.000.000,00</i>
<i>C+M (lei inclusiv TVA) - buget de stat</i>	<i>133.076.453,40</i>
<i>valoare totala a investitiei (lei inclusiv TVA) - buget local</i>	<i>268.406.558,41</i>
<i>C+M (lei inclusiv TVA) - buget local</i>	<i>158.467.092,08</i>
<i>ajustari decontate - buget de stat</i>	<i>29.456.961,96</i>
<i>ajustari estimate - buget de stat</i>	<i>5.238.205,61</i>
<i>ajustari previzionate - buget de stat</i>	<i>57.763.398,87</i>
Curs BNR lei/euro din data 21/08/2023	4,9416
Valoarea finanțată de Ministerul Dezvoltării, Lucrărilor Publice și Administrației (cheltuieli eligibile lei inclusiv TVA)	174.695.167,57
Valoare finanțată de U.A.T. JUDEȚUL GALAȚI (lei inclusiv TVA)	233.711.390,84

**DRUMURILE PUBLICE CLASIFICATE ȘI ÎNCADRATE ÎN CONFORMITATE CU PREVEDERILE
LEGALE ÎN VIGOARE CA DRUMURI JUDEȚENE, DRUMURI DE INTERES LOCAL, RESPECTIV
DRUMURI COMUNALE ȘI/SAU DRUMURI PUBLICE DIN INTERIORUL LOCALITĂȚILOR, PRECUM ȘI
VARIANTE OCOLITOARE ALE LOCALITĂȚILOR**

Indicatori tehnici specifici categoriei de investiții de la art. 4 alin. (1) lit. c) din O.U.G. nr. 95/2021	U.M.	Cantitate	Valoare (lei inclusiv TVA)
Lungime drum - terasamente	m.	94.648,00	13.847.808,89
Lungime drum - strat fundație	m.	94.648,00	34.974.523,35
Lungime drum - strat de bază - T.V.A.	m.	94.648,00	44.261.517,86
Lungime drum - îmbrăcăminte rutieră - T.V.A.	m.	94.648,00	80.795.017,88
Lățime parte carosabilă	m.	6,50	-
Șanțuri/rigole	m.	173.775,00	27.382.225,81
Trotuare	m.	30.000,00	8.405.417,04
Lucrări de consolidare	m.	4.780,00	7.379.859,48
Poduri (număr/lungime totală)	m.	463,07	22.883.288,51
Pasaje denivelate, tuneluri, viaducte (număr/lungime totală)	buc./m.
Alte capacități (inclusiv ajustari)	m.	94.648,00	144.072.453,10

Standard de cost aprobat prin OMDLPA nr. 1321/2021 pentru	km	560.000,00
Verificare încadare în standard de cost		
Valoarea totală a investiției în euro, raportată la km drum (euro fără		363.357,77

Presedinta
Fotea Costel
Semnătura
.....

Proiectant,
S.C. ADD GLOBAL DESIGN S.R.L. GALATI - CUI 31593331 - Numar registru 117/579/2013

DEVIZ GENERAL (la faza Proiect tehnic de execuție)
al obiectivului de investitie:
**"REABILITAREA ȘI MODERNIZAREA INFRASTRUCTURII DE TRANSPORT REGIONAL
PE DRUMUL JUDEȚEAN DJ 240"**
**"REABILITAREA ȘI MODERNIZAREA INFRASTRUCTURII DE TRANSPORT REGIONAL
PE TRASEUL BĂNEASA – ROGOJENI (DJ 242DI)"**
"MODERNIZARE TRONSOANE DE DRUMURI JUDEȚENE PE DJ 253, DJ 242H, DJ 255A, DJ 240A, DJ 252G și DJ 251A"

Nr. Crt.	Denumirea capitolelor și subcapitolelor de cheltuieli	Valoare (fără TVA)		TVA	Valoare cu TVA		Defalcarea pe surse de finanțare
		1	2		3	4	
3	CAPITOLUL 1. Cheltuieli pentru vizitarea și amenajarea terenurilor						
1.1	Obținerea terenului	0,00	0,00	0,00	0,00		Buget local
1.2	Amenajarea terenului	0,00	0,00	0,00	0,00		
1.3	Amenajări pentru protejarea mediului și aducerea la starea bună	0,00	0,00	0,00	0,00		Buget local
1.4	Cheltuieli pentru relocarea proiectului urbanistic	1.200.000,00	0,00	252.000,00	1.452.000,00		Buget local
	TOTAL CAPITOLUL 1	1.200.000,00	0,00	252.000,00	1.452.000,00		
2	CAPITOLUL 2. Cheltuieli pentru asigurarea utilitatilor necesare obiectivului						
2.1	Cheltuieli pentru asigurarea utilitatilor necesare obiectivului de investitie	0,00	0,00	0,00	0,00		
	TOTAL CAPITOLUL 2	0,00	0,00	0,00	0,00		
3	CAPITOLUL 3. Cheltuieli pentru proiectare și asistență tehnică						
3.1	Studii	218.500,00	0,00	41.815,00	260.315,00		Buget local
3.1.1	Studii de teren	161.100,00	0,00	30.827,00	191.927,00		
3.1.2	Report privind impactul asupra mediului	50.000,00	0,00	9.300,00	59.300,00		
3.1.3	Alte studii speciale	7.000,00	0,00	1.368,00	8.368,00		
3.2	Documentații-cadru și cheltuieli pentru obținerea de acte, acorduri și autorizații	25.000,00	0,00	0,00	25.000,00		Buget local
3.3	Asistență tehnică	118.000,00	0,00	22.470,00	140.470,00		Buget local
3.4	Costurile performanței energetice și auditul energetic și auditul	0,00	0,00	0,00	0,00		Buget local
3.5	Proiectare	5.694.533,80	0,00	1.054.066,80	6.748.600,60		
3.5.1	Tema de proiectare	0,00	0,00	0,00	0,00		Buget local
3.5.2	Spații de proiectabilitate	0,00	0,00	0,00	0,00		Buget local
3.5.3	Studii de fezabilitate / Documentații de studiu / Rezoluții de intervenție și devizuri speciale	148.750,00	0,00	27.822,50	176.572,50		Buget local
3.5.4	Documentații tehnice necesare în vederea obținerii actelor / autorizațiilor / autorizațiilor	410.600,00	0,00	78.053,00	488.653,00		Buget local
3.5.5	Verificarea tehnică de calitate a proiectului tehnic și a detaliilor de execuție	156.812,80	0,00	0,00	156.812,80		
3.5.6	Proiect tehnic și seturi de execuție	4.990.170,00	0,00	948.192,30	5.938.362,30		
3.6	Organizarea procedurii de achiziție publică	0,00	0,00	0,00	0,00		Buget local
3.7	Coordonări	92.000,00	0,00	18.110,00	110.110,00		Buget local
3.7.1	Managementul de proiect pentru obiectivul de investiție	0,00	0,00	0,00	0,00		
3.7.2	Audit financiar	92.000,00	0,00	18.110,00	110.110,00		
3.8	Asistență tehnică	2.848.140,00	0,00	571.661,40	3.419.801,40		Buget local
3.8.1	Asistență tehnică din cadrul proiectantului	1.700.750,00	0,00	340.150,00	2.040.900,00		
3.8.2	Asistență tehnică din cadrul proiectantului	1.147.390,00	0,00	231.511,40	1.378.901,40		
	TOTAL CAPITOLUL 3	6.998.172,80	0,00	1.307.793,20	8.305.966,00		
4	CAPITOLUL 4. Cheltuieli pentru investiție de bază						
4.1	Construcții și instalații	319.568.457,37	0,00	64.431.654,56	384.000.111,92		
4.1.1	Pentru care există standard de cost (BUGET STAT - TVA 10%)	105.097.997,28	0,00	20.936.569,03	126.034.566,31		
4.1.2	Pentru care există standard de cost (BUGET STAT - TVA 21%)	6.919.755,79	0,00	1.427.148,72	8.346.904,51		
4.1.3	Pentru care există standard de cost (BUGET LOCAL)	41.898.953,97	0,00	10.781.564,90	52.680.518,87		Buget local
4.1.4	Pentru care nu există standard de cost (BUGET LOCAL)	0.126.174,19	0,00	17.304.999,14	17.431.173,33		Buget local
4.1.5	Cheltuieli pentru construcții de artă (BUGET STAT - TVA 10%)	28.737.749,55	0,00	4.702.212,51	33.439.962,06		
4.1.6	Cheltuieli pentru construcții de artă (BUGET LOCAL - TVA 10%)	4.329.095,55	0,00	608.170,46	4.937.266,01		
4.1.7	Cheltuieli pentru construcții de artă (BUGET LOCAL - TVA 21%)	47.738.146,17	0,00	10.015.072,20	57.753.218,37		Buget local
4.2	Mașini, utilaje, echipamente tehnologice și funcționale	0,00	0,00	0,00	0,00		
4.2.1	Pentru care există standard de cost	0,00	0,00	0,00	0,00		
4.2.2	Pentru care nu există standard de cost	0,00	0,00	0,00	0,00		
4.3	Utilaje, echipamente, tehnologie și funcționale care necesită montaj	0,00	0,00	0,00	0,00		
4.3.1	Pentru care există standard de cost	0,00	0,00	0,00	0,00		
4.3.2	Pentru care nu există standard de cost	0,00	0,00	0,00	0,00		
4.4	Utilaje, echipamente tehnologice și funcționale care nu necesită montaj și echipamente de transport	0,00	0,00	0,00	0,00		
4.4.1	Pentru care există standard de cost	0,00	0,00	0,00	0,00		
4.4.2	Pentru care nu există standard de cost	0,00	0,00	0,00	0,00		
4.5	Veșminte	0,00	0,00	0,00	0,00		
4.5.1	Pentru care există standard de cost	0,00	0,00	0,00	0,00		
4.5.2	Pentru care nu există standard de cost	0,00	0,00	0,00	0,00		
4.6	Active necorporale	0,00	0,00	0,00	0,00		
4.6.1	Pentru care există standard de cost	0,00	0,00	0,00	0,00		
4.6.2	Pentru care nu există standard de cost	0,00	0,00	0,00	0,00		
	TOTAL CAPITOLUL 4	319.568.457,37	0,00	64.431.654,56	384.000.111,92		
5	CAPITOLUL 5. Alte cheltuieli						
5.1	Organizare de servicii	308.118,50	0,00	61.704,97	369.823,47		
5.1.1	Lucrări de construcții și instalații aferente organizării de servicii	308.118,50	0,00	61.704,97	369.823,47		Buget local
5.1.2	Cheltuieli pentru organizarea de servicii	0,00	0,00	0,00	0,00		Buget local
5.2	Comisiuni, costuri, taxe, costuri creditului	1.621.098,74	0,00	33.466,08	1.654.564,82		
5.2.1	Comisiunile și dobanzile aferente creditului bancar înlocuit	0,00	0,00	0,00	0,00		Buget local
5.2.2	Costul aferent ISC pentru controlul stării de amenajare teritorială, urbanism și pentru autorizarea lucrărilor de construcții	1.621.098,74	0,00	33.466,08	1.654.564,82		Buget de stat / Buget local
5.2.2a	Costul aferent ISC pentru controlul stării de amenajare teritorială, urbanism și pentru autorizarea lucrărilor de construcții	1.621.098,74	0,00	33.466,08	1.654.564,82		Buget local
5.2.2b	Costul aferent ISC pentru controlul stării de amenajare teritorială, urbanism și pentru autorizarea lucrărilor de construcții	0,00	0,00	0,00	0,00		
5.2.3	Costul aferent ISC pentru controlul stării de amenajare teritorială, urbanism și pentru autorizarea lucrărilor de construcții	276.242,95	0,00	56.242,95	332.485,90		Buget de stat / Buget local
5.2.3a	Costul aferent ISC pentru controlul stării de amenajare teritorială, urbanism și pentru autorizarea lucrărilor de construcții	276.242,95	0,00	56.242,95	332.485,90		Buget local
5.2.3b	Costul aferent ISC pentru controlul stării de amenajare teritorială, urbanism și pentru autorizarea lucrărilor de construcții	0,00	0,00	0,00	0,00		
5.2.4	Costul aferent Costului Social în Construcții (CSC)	1.601.172,89	0,00	33.219,13	1.634.392,02		Buget local
5.2.5	Taxe necesare, avize, certificate și autorizații de construire / autorizare	1.247.000,00	0,00	25.980,00	1.272.980,00		Buget local
5.3	Cheltuieli diverse și realizabile	1.207.000,00	0,00	241.400,00	1.448.400,00		Buget local
5.4	Cheltuieli pentru informare și publicitate	85.000,00	0,00	17.000,00	102.000,00		Buget local
	TOTAL CAPITOLUL 5	10.780.117,64	0,00	2.151.477,87	12.931.595,51		
6	CAPITOLUL 6. Cheltuieli pentru probe tehnologice și teste și predare la beneficiar						
6.1	Procedura personalului de executare	0,00	0,00	0,00	0,00		Buget local
6.2	Probe tehnologice și teste	0,00	0,00	0,00	0,00		
	TOTAL CAPITOLUL 6	0,00	0,00	0,00	0,00		
	TOTAL GENERAL	10.998.172,80	0,00	2.151.477,87	13.149.650,67		

Nr. Crt.	Descrierea capitolului și subcapitulelor de cheltuieli	Valoare	TVA	Valoare	Defalcarea pe tipul de finanțare
		(fără TVA)	lei	cu TVA	
1	2	f	lei	g	

TOTAL GENERAL (cu TVA) din care:	408.406.516,41
Buget de stat	140.000.000,00
Bugetul local	24.625.167,52
Buget local	173.847.991,92
Cheltuieli buget local	57.763.354,87

Prețuri fără TVA	Cu standard de cost		Fără standard de cost	
	Valoare CAP-A	82.126.174,19	Valoare Investiție	89.305.193,65
Valoare Investiție	157.958.607,11	89.305.193,65	Cost unitar aferent investiției (LEI)	944.501,67
Cost unitar aferent investiției (LEI)	1.724.560,55	944.501,67	Cost unitar aferent investiției (EUR)	191.132,26

Data	21 august 2023
Curs EURO (E, R, L)	4.5416 lei
Valoare de referință pentru determinarea încadrării în standardul de cost (locuitori beneficiari/ locuitori echivalenți beneficiari/ km)	34.548 Km

Proiectant
S.C. ARH GLOBAL DESIGN S.R.L.

Reprezentant legal
Anabela Lucia PĂNCU

Beneficiar,
U.A.T. JUDEȚUL GALATI

Președinte,
Costel FOTEA

HOTĂRÂREA NR. 83

din 30 aprilie 2026

privind: aprobarea indicatorilor tehnico-economici finali ai obiectivului de investiții «Dezvoltarea infrastructurii medicale din cadrul Ambulatoriului Integrat de Specialitate al Spitalului Clinic Județean de Urgență „Sf. Apostol Andrei” Galați»

Inițiator: Președintele Consiliului Județean Galați, Costel FOTEA;

Numărul de înregistrare și data depunerii proiectului: 4.838/24.04.2026

Consiliul Județean Galați;

Având în vedere referatul de aprobare prezentat de inițiator;

Având în vedere raportul de specialitate al direcțiilor din aparatul de specialitate al Consiliului Județean Galați;

Având în vedere avizele Comisiilor de specialitate nr. 1, 2 și 6 ale Consiliului Județean Galați;

Având în vedere Hotărârea Guvernului nr. 907/2016 privind etapele de elaborare și conținutul-cadru al documentațiilor tehnico-economice aferente obiectivelor/proiectelor de investiții finanțate din fonduri publice, cu modificările și completările ulterioare;

Având în vedere prevederile art. 291 alin. (1) lit. b) din Legea nr. 227/2015 privind Codul fiscal, cu modificările și completările ulterioare;

Având în vedere dispozițiile art. 5 alin. (3) din Legea nr. 273/2006 cu privire la finanțele publice locale, cu modificările și completările ulterioare;

Având în vedere prevederile art. 173 alin. (1) lit. b), alin. (3) lit. f) din Codul administrativ, aprobat prin Ordonanța de urgență a Guvernului nr. 57/2019, cu modificările și completările ulterioare;

În temeiul art. 182 alin. (1) și al art. 196 alin. (1) lit. a) din Codul administrativ, aprobat prin Ordonanța de urgență a Guvernului nr. 57/2019, cu modificările și completările ulterioare,

HOTĂRĂȘTE:

Art.1. Se aprobă indicatorii tehnico-economici finali ai obiectivului de investiții «Dezvoltarea infrastructurii medicale din cadrul Ambulatoriului Integrat de Specialitate al Spitalului Clinic Județean de Urgență „Sf. Apostol Andrei” Galați», după cum urmează: valoarea totală a investiției este de 14.512.968,61 lei inclusiv TVA, din care C+M este de 4.269.578,22 lei inclusiv TVA, conform anexei care este parte integrantă a hotărârii.

Art.2. Pe data intrării în vigoare a prezentei hotărâri se modifică în mod corespunzător Hotărârea Consiliului Județean Galați nr. 105 din 28 martie 2024 privind aprobarea indicatorilor tehnico-economici rezultați din proiectul tehnic privind realizarea obiectivului de investiții: «Dezvoltarea infrastructurii medicale din cadrul Ambulatoriului Integrat de Specialitate al Spitalului Clinic Județean de Urgență „Sf. Apostol Andrei” Galați».

PREȘEDINTELE CONSILIULUI JUDEȚEAN GALAȚI,

Costel FOTEA

Contrasemnează pentru legalitate:

Secretarul general al județului,

Ionel COCA

Publicată astăzi, 04 mai 2026

ANEXĂ

Acest obiectiv de investiții este finalizat și, astfel, s-a actualizat devizul general. Actualizarea devizului general s-a făcut conform prevederilor art. 10 alin. (4) din H.G. nr. 907/2016 privind etapele de elaborare și conținutul cadru al documentațiilor tehnico-economice aferente obiectivelor/proiectelor de investiții finanțate din fonduri publice, cu modificările și completările ulterioare, care stipulează următoarele: „Devizul general întocmit la faza de proiectare [...] se actualizează prin grija beneficiarului investiției/investitorului, ori de câte ori este necesar [...]”.

Prin actualizarea devizului general au rezultat următorii indicatori tehnico-economici: valoarea totală a investiției este de 14.512.968,61 lei inclusiv TVA, din care C+M este de 4.269.578,22 lei inclusiv TVA.

HOTĂRÂREA NR. 84

din 30 aprilie 2026

privind: aprobarea contractului de parteneriat între UAT județul Galați prin Consiliul Județean Galați și UAT comuna Bălăești prin Consiliul Local al comunei Bălăești, în vederea asigurării implementării și sustenabilității proiectului „Asigurarea accesului la educație a elevilor din județul Galați prin achiziția de microbuze școlare mai puțin poluante”, finanțat de către Administrația Fondului pentru Mediu

Inițiator: Președintele Consiliului Județean Galați, Costel FOTEA;

Numărul de înregistrare și data depunerii proiectului: 4.801/24.04.2026

Consiliul Județean Galați;

Având în vedere referatul de aprobare prezentat de inițiator;

Având în vedere raportul de specialitate al direcțiilor din aparatul de specialitate al Consiliului Județean Galați;

Având în vedere avizele Comisiilor de specialitate nr. 2 și 4 ale Consiliului Județean Galați;

Având în vedere prevederile Ghidului Solicitantului pentru „Programul privind îmbunătățirea calității aerului și reducerea cantității de emisii de gaze cu efect de seră, prin utilizarea pentru transportul elevilor a autovehiculelor mai puțin poluante de tipul microbuzelor electrice, hibride și alimentate cu gaz natural comprimat”;

Având în vedere Contractul de finanțare nr. 359/I/GES/18.04.2024 încheiat cu Administrația Fondului pentru Mediu;

Având în vedere prevederile art. 173 alin. (1) lit. b) și e), alin. (5) lit. a) și i) și alin. (7) lit. c) din Codul administrativ, aprobat prin Ordonanța de urgență a Guvernului nr. 57/2019, cu modificările și completările ulterioare;

În temeiul art. 182 alin. (1) și al art. 196 alin. (1) lit. a) din Codul administrativ, aprobat prin Ordonanța de urgență a Guvernului nr. 57/2019, cu modificările și completările ulterioare,

HOTĂRĂȘTE:

Art.1. (1) Se aprobă contractul de parteneriat între UAT județul Galați prin Consiliul Județean Galați și UAT comuna Bălăești prin Consiliul Local al comunei Bălăești, în vederea asigurării implementării și sustenabilității proiectului „Asigurarea accesului la educație a elevilor din județul Galați prin achiziția de microbuze școlare mai puțin poluante” finanțat de către Administrația Fondului pentru Mediu, prevăzut în anexa care face parte integrantă din prezenta hotărâre.

(2) Se împuternicește Președintele Consiliului Județean Galați cu semnarea, în numele și pe seama Consiliului Județean Galați, a contractului de parteneriat.

Art.2. Prezenta hotărâre se va comunica UAT comuna Bălăești din județul Galați.

Art.3. Direcția programe și Direcția patrimoniu din cadrul aparatului de specialitate al Consiliului Județean Galați vor răspunde de punerea în aplicare a prezentei hotărâri.

PREȘEDINTELE CONSILIULUI JUDEȚEAN GALAȚI,

Costel FOTEA

Contrasemnează pentru legalitate:
Secretarul general al județului,
Ionel COCA

Publicată astăzi, 04 mai 2026

ANEXĂ

CONTRACT DE PARTENERIAT

Art. 1. PĂRȚILE CONTRACTULUI

UAT județul Galați prin CONSILIUL JUDEȚEAN GALAȚI, cu sediul în municipiul Galați, str. Eroilor nr. 7, cod fiscal 3127476, reprezentat prin dl. Fotea Costel – Președinte al Consiliului Județean Galați, denumită în continuare lider de parteneriat, pe de o parte,

și
UAT COMUNA BĂLĂȘEȘTI prin Consiliul Local al comunei Bălăești, cu sediul în localitatea Bălăești, str. Primăriei nr. 5, reprezentat prin dl. Maței Paul-Cezar – Primar al UAT comuna Bălăești, în calitate de partener/beneficiar final, au convenit următoarele:

Art. 2. OBIECTUL CONTRACTULUI

Obiectul prezentului contract îl constituie stabilirea cadrului de colaborare între părți în vederea exploatării în condiții optime a microbuzelor hibride achiziționate în cadrul proiectului „Asigurarea accesului la educație a elevilor din județul Galați prin achiziția de microbuze școlare mai puțin poluante”, finanțat de Administrația Fondului pentru Mediu, în cadrul Programului privind îmbunătățirea calității aerului și reducerea emisiilor de gaze cu efect de seră.

Microbuzele sunt destinate exclusiv transportului elevilor din unitățile de învățământ preuniversitar (nivel primar, gimnazial și/sau liceal), în special din zone cu populație scăzută, în scopul facilitării accesului la educație și al protejării mediului.

În acest scop, partenerilor le revin următoarele obligații:

Art. 3 ROLURI ȘI RESPONSABILITĂȚI

3.1. Rolul și responsabilitățile liderului de parteneriat: beneficiarului – UAT județul Galați prin CONSILIUL JUDEȚEAN GALAȚI

- Deține calitatea de beneficiar al finanțării aferente proiectului, conform contractului de finanțare nr. 359/I/GES/18.04.2024, fiind responsabil pentru implementarea acestuia în conformitate cu prevederile legale și contractuale aplicabile;
- Transmite dreptul de folosință cu titlu gratuit asupra microbuzelor hibride către UAT - urile partenere, pe durata implementării și monitorizării proiectului, exclusiv în scopul transportului elevilor;
- După finalizarea perioadei de implementare și monitorizare, transferă dreptul de proprietate asupra bunurilor către beneficiarii finali, cu respectarea legislației în vigoare și a condițiilor privind menținerea garanției;
- Desemnează echipa de implementare și asigură coordonarea proiectului; menține legătura operativă cu persoanele desemnate de către UAT - urile partenere, în vederea asigurării comunicării eficiente a tuturor aspectelor referitoare la derularea proiectului;
- Asigură recepția și punerea în funcțiune a microbuzelor, prin comisii desemnate legal;
- Solicită și centralizează informațiile necesare de la parteneri în vederea îndeplinirii activităților proiectului;
- Asigură activitățile de informare, publicitate și diseminare a rezultatelor proiectului.

3.2. Rolul și responsabilitățile partenerilor – UAT – uri beneficiare (UAT COMUNA BĂLĂȘEȘTI prin Consiliul Local al comunei Bălăești)

- Deține calitatea de beneficiar final al investiției realizate prin proiectul „Asigurarea accesului la educație a elevilor din Județul Galați prin achiziția de microbuze școlare mai puțin poluante”, finanțat de către Administrația Fondului Pentru Mediu în cadrul „Programului privind îmbunătățirea calității aerului și reducerea cantității de emisii de gaze cu efect de seră, prin utilizarea pentru transportul elevilor a autovehiculelor mai puțin poluante de tipul microbuzelor electrice, hibride și alimentate cu gaz natural comprimat”, contract de finanțare nr. 359/I/GES/18.04.2024;
- Asigură, pe întreaga perioadă de utilizare:
 - resursa umană necesară (sofer);
 - costurile de exploatare, întreținere, reparații și alimentare;
 - costurile aferente polițelor de asigurare obligatorii (RCA) și facultative (CASCO).
- Asigură infrastructura necesară încărcării microbuzelor hibride, respectiv:
 - accesul la rețeaua de energie electrică;
 - la data semnării prezentului contract de parteneriat, UAT Comuna Bălăești deține și pune la dispoziție o stație de încărcare funcțională pentru microbuzul hibrid.
- Acceptă dreptul de folosință gratuită asupra microbuzelor hibrid achiziționate conform prevederilor proiectului, exclusiv pentru transportul elevilor;
- Desemnează un responsabil de proiect pentru relația cu liderul de parteneriat;
- Furnizează liderului de parteneriat toate informațiile și documentele necesare implementării proiectului.
- În cazul în care beneficiarul (UAT COMUNA BĂLĂȘEȘTI prin Consiliul Local al comunei Bălăești) nu își îndeplinește obligația contractuală de a încheia RCA și CASCO pe toată perioada contractului de parteneriat, acesta este răspunzător de orice prejudiciu suportat de beneficiarul UAT județul Galați prin CONSILIUL JUDEȚEAN GALAȚI ca urmare a prevederilor referitoare la această obligație din contractul de finanțare.
- Transmiterea, pe toată perioada de sustenabilitate a proiectului, a informațiilor necesare monitorizării impactului investiției și raportării către autoritățile finanțatoare (unitățile de învățământ care beneficiază de microbuzul electric livrat prin acest proiect; numărul total anual al elevilor care utilizează aceste mijloace de transport etc.)

Art. 4. DURATA CONTRACTULUI

Prezentul contract se încheie pe întreaga durată de implementare și monitorizare a proiectului, precum și pe perioada de sustenabilitate a acestuia, conform prevederilor contractului de finanțare.

Art. 5. RĂSPUNDEREA CONTRACTUALĂ

- Fiecare parte răspunde pentru neîndeplinirea sau îndeplinirea necorespunzătoare a obligațiilor asumate prin prezentul contract, în condițiile legislației aplicabile.
- Partenerii (UAT - urile beneficiare) răspund integral pentru exploatarea, întreținerea, paza și utilizarea microbuzelor primite în folosință, inclusiv pentru eventualele prejudicii cauzate terților ca urmare a utilizării acestora.
- Liderul de parteneriat nu poate fi ținut răspunzător pentru prejudiciile rezultate din utilizarea necorespunzătoare a microbuzelor de către parteneri.
- În cazul producerii unor daune asupra bunurilor, partenerul în culpă are obligația de a le remedia pe cheltuiala proprie sau de a suporta contravaloarea acestora.

Art. 6. FORȚA MAJORĂ

- Forța majoră este orice eveniment extern, imprevizibil, absolut invincibil și inevitabil, intervenit după încheierea contractului, care împiedică, total sau parțial, executarea obligațiilor contractuale;
- Partea care invocă forța majoră are obligația de a notifica celeilalte părți, în termen de 5 zile lucrătoare de la apariția evenimentului, precum și de a face dovada acesteia prin documente emise de autoritățile competente;
- Pe durata existenței cazului de forță majoră, executarea obligațiilor afectate se suspendă;
- Dacă evenimentul de forță majoră se prelungește pe o perioadă mai mare de 90 de zile, Părțile vor decide de comun acord asupra continuării sau încetării contractului.

Art. 7. ÎNCETAREA CONTRACTULUI

Prezentul contract încetează în următoarele situații:

- la expirarea duratei pentru care a fost încheiat;

- b) prin acordul scris al părților;
c) prin reziliere unilaterală, în cazul neîndeplinirii culpabile a obligațiilor contractuale de către una dintre părți, după notificarea prealabilă și acordarea unui termen de remediere de 15 zile;
d) în cazul imposibilității obiective de executare a contractului;
e) în alte cazuri prevăzute de lege.
(2) Încetarea contractului nu exonerează părțile de obligațiile scadente până la data încetării.

Art. 8. LITIGII

- a) Părțile vor depune toate diligențele pentru soluționarea pe cale amiabilă a oricărora neînțelegeri decurgând din sau în legătură cu prezentul contract.
b) În cazul în care soluționarea amiabilă nu este posibilă, litigiile vor fi înaintate spre soluționare instanțelor judecătorești competente din România.

Art. 9. DISPOZIȚII FINALE

- a) Orice modificare a prezentului contract se face numai prin act adițional, semnat de toate părțile.
b) Prezentul contract se completează cu dispozițiile legislației române în vigoare aplicabile în materie.
c) În cazul apariției unor neconcordanțe între prevederile prezentului contract și cele ale contractului de finanțare, vor prevala prevederile contractului de finanțare.
d) Prezentul contract a fost încheiat astăzi, _____, în 2 de exemplare originale, câte unul pentru fiecare Parte.

UAT județul Galați
prin Consiliul Județean Galați
UAT comuna Bălăești
prin Consiliul Local al comunei Bălăești

Președinte,
Costel FOTEA
Primar,
Maftei Paul-Cezar

Semnătura
Semnătura

Data și locul semnării
Data și locul semnării

HOTĂRÂREA NR. 85 din 30 aprilie 2026

privind: aprobarea contractului de parteneriat între UAT județul Galați prin Consiliul Județean Galați și UAT comuna Băleni prin Consiliul Local al comunei Băleni, în vederea asigurării implementării și sustenabilității proiectului „Asigurarea accesului la educație a elevilor din județul Galați prin achiziția de microbuze școlare mai puțin poluante”, finanțat de către Administrația Fondului pentru Mediu

**Inițiator: Președintele Consiliului Județean Galați, Costel FOTEA;
Numărul de înregistrare și data depunerii proiectului: 4.802/24.04.2026**

Consiliul Județean Galați;
Având în vedere referatul de aprobare prezentat de inițiator;
Având în vedere raportul de specialitate al direcțiilor din aparatul de specialitate al Consiliului Județean Galați;
Având în vedere avizele Comisiilor de specialitate nr. 2 și 4 ale Consiliului Județean Galați;
Având în vedere prevederile Ghidului Solicitantului pentru „Programul privind îmbunătățirea calității aerului și reducerea cantității de emisii de gaze cu efect de seră, prin utilizarea pentru transportul elevilor a autovehiculelor mai puțin poluante de tipul microbuzelor electrice, hibride și alimentate cu gaz natural comprimat”;
Având în vedere Contractul de finanțare nr. 359/I/GES/18.04.2024 încheiat cu Administrația Fondului pentru Mediu;
Având în vedere prevederile art. 173 alin. (1) lit. b) și e), alin. (5) lit. a) și i) și alin. (7) lit. c) din Codul administrativ, aprobat prin Ordonanța de urgență a Guvernului nr. 57/2019, cu modificările și completările ulterioare;
În temeiul art. 182 alin. (1) și al art. 196 alin. (1) lit. a) din Codul administrativ, aprobat prin Ordonanța de urgență a Guvernului nr. 57/2019, cu modificările și completările ulterioare,

HOTĂRĂȘTE:

Art.1. (1) Se aprobă contractul de parteneriat între UAT județul Galați prin Consiliul Județean Galați și UAT comuna Băleni prin Consiliul Local al comunei Băleni, în vederea asigurării implementării și sustenabilității proiectului „Asigurarea accesului la educație a elevilor din județul Galați prin achiziția de microbuze școlare mai puțin poluante” finanțat de către Administrația Fondului pentru Mediu, prevăzut în anexa care face parte integrantă din prezenta hotărâre.

(2) Se împuternicește Președintele Consiliului Județean Galați cu semnarea, în numele și pe seama Consiliului Județean Galați, a contractului de parteneriat.

Art.2. Prezenta hotărâre se va comunica UAT comuna Băleni din județul Galați.

Art.3. Direcția programe și Direcția patrimoniu din cadrul aparatului de specialitate al Consiliului Județean Galați vor răspunde de punerea în aplicare a prezentei hotărâri.

PREȘEDINTELE CONSILIULUI JUDEȚEAN GALAȚI,

Costel FOTEA

Contrasemnează pentru legalitate:
Secretarul general al județului,
Ionel COCA

Publicată astăzi, 04 mai 2026

ANEXĂ

CONTRACT DE PARTENERIAT

Art. 1. PĂRȚILE CONTRACTULUI

UAT județul Galați prin **CONSILIUL JUDEȚEAN GALAȚI**, cu sediul în municipiul Galați, str. Eroilor nr. 7, cod fiscal 3127476, reprezentat prin dl. Fotea Costel – Președinte al Consiliului Județean Galați, denumită în continuare lider de parteneriat, pe de o parte,

și
UAT COMUNA BĂLENI prin **Consiliul Local al comunei Băleni**, cu sediul în localitatea Băleni, str. Principală nr. 30, reprezentat prin dl. Popa Ionel – Primar al UAT comuna Băleni, în calitate de partener/beneficiar final,
au convenit următoarele:

Art. 2. OBIECTUL CONTRACTULUI

Obiectul prezentului contract îl constituie stabilirea cadrului de colaborare între părți în vederea exploatării în condiții optime a microbuzelor hibride achiziționate în cadrul proiectului „Asigurarea accesului la educație a elevilor din județul Galați prin achiziția de microbuze școlare mai puțin poluante”, finanțat de Administrația Fondului pentru Mediu, în cadrul Programului privind îmbunătățirea calității aerului și reducerea emisiilor de gaze cu efect de seră.

Microbuzele sunt destinate exclusiv transportului elevilor din unitățile de învățământ preuniversitar (nivel primar, gimnazial și/sau liceal), în special din zone cu populație scăzută, în scopul facilitării accesului la educație și al protejării mediului.

În acest scop, partenerilor le revin următoarele obligații:

Art. 3 ROLURI ȘI RESPONSABILITĂȚI

3.1. Rolul și responsabilitățile liderului de parteneriat: beneficiarului – UAT județul Galați prin CONSILIUL JUDEȚEAN GALAȚI

- Deține calitatea de beneficiar al finanțării aferente proiectului, conform contractului de finanțare nr. 359/I/GES/18.04.2024, fiind responsabil pentru implementarea acestuia în conformitate cu prevederile legale și contractuale aplicabile;
- Transmite dreptul de folosință cu titlu gratuit asupra microbuzelor hibride către UAT - urile partenere, pe durata implementării și monitorizării proiectului, exclusiv în scopul transportului elevilor;
- După finalizarea perioadei de implementare și monitorizare, transferă dreptul de proprietate asupra bunurilor către beneficiarii finali, cu respectarea legislației în vigoare și a condițiilor privind menținerea garanției;
- Desemnează echipa de implementare și asigură coordonarea proiectului; menține legătura operativă cu persoanele desemnate de către UAT - urile partenere, în vederea asigurării comunicării eficiente a tuturor aspectelor referitoare la derularea proiectului;
- Asigură recepția și punerea în funcțiune a microbuzelor, prin comisii desemnate legal;
- Solicită și centralizează informațiile necesare de la parteneri în vederea îndeplinirii activităților proiectului;
- Asigură activitățile de informare, publicitate și diseminare a rezultatelor proiectului.

3.2. Rolul și responsabilitățile partenerilor – UAT – uri beneficiare (UAT COMUNA BĂLENI prin Consiliul Local al comunei Băleni)

- Deține calitatea de beneficiar final al investiției realizate prin proiectul „Asigurarea accesului la educație a elevilor din Județul Galați prin achiziția de microbuze școlare mai puțin poluante”, finanțat de către Administrația Fondului Pentru Mediu în cadrul „Programului privind îmbunătățirea calității aerului și reducerea cantităților de emisii de gaze cu efect de seră, prin utilizarea pentru transportul elevilor a autovehiculelor mai puțin poluante de tipul microbuzelor electrice, hibride și alimentate cu gaz natural comprimat”, **contract de finanțare nr. 359/I/GES/18.04.2024**;
- Asigură, pe întreaga perioadă de utilizare:
 - resursa umană necesară (șofer);
 - costurile de exploatare, întreținere, reparații și alimentare;
 - costurile aferente polițelor de asigurare obligatorii (RCA) și facultative (CASCO).
- Asigură infrastructura necesară încărcării microbuzelor hibride, respectiv:
 - accesul la rețeaua de energie electrică;
 - la data semnării prezentului contract de parteneriat, UAT Comuna Băleni deține și pune la dispoziție o stație de încărcare funcțională pentru microbuzul hibrid.
- Acceptă dreptul de folosință gratuită asupra microbuzelor hibrid achiziționate conform prevederilor proiectului, exclusiv pentru transportul elevilor;
- Desemnează un responsabil de proiect pentru relația cu liderul de parteneriat;
- Furnizează liderului de parteneriat toate informațiile și documentele necesare implementării proiectului.
- În cazul în care beneficiarul (UAT COMUNA BĂLENI prin Consiliul Local al comunei Băleni) nu își îndeplinește obligația contractuală de a încheia RCA și CASCO pe toată perioada contractului de parteneriat, acesta este răspunzător de orice prejudiciu suportat de beneficiarul UAT județul Galați prin CONSILIUL JUDEȚEAN GALAȚI ca urmare a prevederilor referitoare la această obligație din contractul de finanțare.
- Transmite, pe toată perioada de sustenabilitate a proiectului, a informațiilor necesare monitorizării impactului investiției și raportării către autoritățile finanțatoare (unitățile de învățământ care beneficiază de microbuzul electric livrat prin acest proiect; numărul total anual al elevilor care utilizează aceste mijloace de transport etc.)

Art. 4. DURATA CONTRACTULUI

Prezentul contract se încheie pe întreaga durată de implementare și monitorizare a proiectului, precum și pe perioada de sustenabilitate a acestuia, conform prevederilor contractului de finanțare.

Art. 5. RĂSPUNDEREA CONTRACTUALĂ

- Fiecare parte răspunde pentru neîndeplinirea sau îndeplinirea necorespunzătoare a obligațiilor asumate prin prezentul contract, în condițiile legislației aplicabile.
- Partenerii (UAT - urile beneficiare) răspund integral pentru exploatarea, întreținerea, paza și utilizarea microbuzelor primite în folosință, inclusiv pentru eventualele prejudicii cauzate terților ca urmare a utilizării acestora.
- Liderul de parteneriat nu poate fi ținut răspunzător pentru prejudiciile rezultate din utilizarea necorespunzătoare a microbuzelor de către parteneri.
- În cazul producerii unor daune asupra bunurilor, partenerul în culpă are obligația de a le remedia pe cheltuiuala proprie sau de a suporta contravaloarea acestora.

Art. 6. FORȚA MAJORĂ

- Forța majoră este orice eveniment extern, imprevizibil, absolut invincibil și inevitabil, intervenit după încheierea contractului, care împiedică, total sau parțial, executarea obligațiilor contractuale;
- Partea care invocă forța majoră are obligația de a notifica celeilalte părți, în termen de 5 zile lucrătoare de la apariția evenimentului, precum și de a face dovada acesteia prin documente emise de autoritățile competente;
- Pe durata existenței cazului de forță majoră, executarea obligațiilor afectate se suspendă;
- Dacă evenimentul de forță majoră se prelungește pe o perioadă mai mare de 90 de zile, Părțile vor decide de comun acord asupra continuării sau încetării contractului.

Art. 7. ÎNCETAREA CONTRACTULUI

Prezentul contract încetează în următoarele situații:

- la expirarea duratei pentru care a fost încheiat;
 - prin acordul scris al părților;
 - prin reziliere unilaterală, în cazul neîndeplinirii culpabile a obligațiilor contractuale de către una dintre părți, după notificarea prealabilă și acordarea unui termen de remediere de 15 zile;
 - în cazul imposibilității obiective de executare a contractului;
 - în alte cazuri prevăzute de lege.
- (2) Încetarea contractului nu exonerează părțile de obligațiile scadente până la data încetării.

Art. 8. LITIGII

- Părțile vor depune toate diligențele pentru soluționarea pe cale amiabilă a oricăror neînțelegeri decurgând din sau în legătură cu prezentul contract.
- În cazul în care soluționarea amiabilă nu este posibilă, litigiile vor fi înaintate spre soluționare instanțelor judecătorești competente din România.

Art. 9. DISPOZIȚII FINALE

- Orice modificare a prezentului contract se face numai prin act adițional, semnat de toate părțile.
- Prezentul contract se completează cu dispozițiile legislației române în vigoare aplicabile în materie.
- În cazul apariției unor neconcordanțe între prevederile prezentului contract și cele ale contractului de finanțare, vor prevala prevederile contractului de finanțare.
- Prezentul contract a fost încheiat astăzi, _____, în 2 de exemplare originale, câte unul pentru fiecare Parte.

UAT județul Galați
prin Consiliul Județean Galați
UAT comuna Băleni
prin Consiliul Local al comunei Băleni

Președinte,
Costel FOTEA
Primar,
Popa Ionel

Semnătura
Semnătura

Data și locul semnării
Data și locul semnării

**HOTĂRĂREA NR. 86
din 30 aprilie 2026**

privind: aprobarea contractului de parteneriat între UAT județul Galați prin Consiliul Județean Galați și UAT comuna Brăhășești prin Consiliul Local al comunei Brăhășești, în vederea asigurării implementării și sustenabilității proiectului „Asigurarea accesului la educație a elevilor din județul Galați prin achiziția de microbuze școlare mai puțin poluante”, finanțat de către Administrația Fondului pentru Mediu

**Inițiator: Președintele Consiliului Județean Galați, Costel FOTEA;
Numărul de înregistrare și data depunerii proiectului: 4.803/24.04.2026**

Consiliul Județean Galați;

Având în vedere referatul de aprobare prezentat de inițiator;

Având în vedere raportul de specialitate al direcțiilor din aparatul de specialitate al Consiliului Județean Galați;

Având în vedere avizele Comisiilor de specialitate nr. 2 și 4 ale Consiliului Județean Galați;

Având în vedere prevederile Ghidului Solicitantului pentru „Programul privind îmbunătățirea calității aerului și reducerea cantității de emisii de gaze cu efect de seră, prin utilizarea pentru transportul elevilor a autovehiculelor mai puțin poluante de tipul microbuzelor electrice, hibride și alimentate cu gaz natural comprimat”;

Având în vedere Contractul de finanțare nr. 359/I/GES/18.04.2024 încheiat cu Administrația Fondului pentru Mediu;

Având în vedere prevederile art. 173 alin. (1) lit. b) și e), alin. (5) lit. a) și i) și alin. (7) lit. c) din Codul administrativ, aprobat prin Ordonanța de urgență a Guvernului nr. 57/2019, cu modificările și completările ulterioare;

În temeiul art. 182 alin. (1) și al art. 196 alin. (1) lit. a) din Codul administrativ, aprobat prin Ordonanța de urgență a Guvernului nr. 57/2019, cu modificările și completările ulterioare,

HOTĂRĂȘTE:

Art.1. (1) Se aprobă contractul de parteneriat între UAT județul Galați prin Consiliul Județean Galați și UAT comuna Brăhășești prin Consiliul Local al comunei Brăhășești, în vederea asigurării implementării și sustenabilității proiectului „Asigurarea accesului la educație a elevilor din județul Galați prin achiziția de microbuze școlare mai puțin poluante” finanțat de către Administrația Fondului pentru Mediu, prevăzut în anexa care face parte integrantă din prezenta hotărâre.

(2) Se împuternicește Președintele Consiliului Județean Galați cu semnarea, în numele și pe seama Consiliului Județean Galați, a contractului de parteneriat.

Art.2. Prezenta hotărâre se va comunica UAT comuna Brăhășești din județul Galați.

Art.3. Direcția programe și Direcția patrimoniu din cadrul aparatului de specialitate al Consiliului Județean Galați vor răspunde de punerea în aplicare a prezentei hotărâri.

PREȘEDINTELE CONSILIULUI JUDEȚEAN GALAȚI,

Costel FOTEA

Contrasemnează pentru legalitate:
Secretarul general al județului,
Ionel COCA

Publicată astăzi, 04 mai 2026

ANEXĂ

CONTRACT DE PARTENERIAT

Art. 1. PĂRȚILE CONTRACTULUI

UAT județul Galați prin **CONSILIUL JUDEȚEAN GALAȚI**, cu sediul în municipiul Galați, str. Eroilor nr. 7, cod fiscal 3127476, reprezentat prin dl. Fotea Costel – Președinte al Consiliului Județean Galați, denumită în continuare lider de parteneriat, pe de o parte,

și
UAT COMUNA BRĂHĂȘEȘTI prin **Consiliul Local al comunei Brăhășești**, cu sediul în localitatea Brăhășești, str. Principală nr. 105, reprezentat prin dl. Mircea Dumitru – Primar al UAT comuna Brăhășești, în calitate de partener/beneficiar final,
au convenit următoarele:

Art. 2. OBIECTUL CONTRACTULUI

Obiectul prezentului contract îl constituie stabilirea cadrului de colaborare între părți în vederea exploatarea în condiții optime a microbuzelor hibride achiziționate în cadrul proiectului „Asigurarea accesului la educație a elevilor din județul Galați prin achiziția de microbuze școlare mai puțin poluante”, finanțat de Administrația Fondului pentru Mediu, în cadrul Programului privind îmbunătățirea calității aerului și reducerea emisiilor de gaze cu efect de seră.

Microbuzele sunt destinate exclusiv transportului elevilor din unitățile de învățământ preuniversitar (nivel primar, gimnazial și/sau liceal), în special din zone cu populație scăzută, în scopul facilitării accesului la educație și al protejării mediului.

În acest scop, partenerilor le revin următoarele obligații:

Art. 3 ROLURI ȘI RESPONSABILITĂȚI

3.1. Rolul și responsabilitățile liderului de parteneriat: beneficiarului – UAT județul Galați prin CONSILIUL JUDEȚEAN GALAȚI

- Deține calitatea de beneficiar al finanțării aferente proiectului, conform contractului de finanțare nr. 359/I/GES/18.04.2024, fiind responsabil pentru implementarea acestuia în conformitate cu prevederile legale și contractuale aplicabile;
- Transmite dreptul de folosință cu titlu gratuit asupra microbuzelor hibride către UAT - urile partenere, pe durata implementării și monitorizării proiectului, exclusiv în scopul transportului elevilor;
- După finalizarea perioadei de implementare și monitorizare, transferă dreptul de proprietate asupra bunurilor către beneficiarii finali, cu respectarea legislației în vigoare și a condițiilor privind menținerea garanției;
- Desemnează echipa de implementare și asigură coordonarea proiectului; menține legătura operativă cu persoanele desemnate de către UAT - urile partenere, în vederea asigurării comunicării eficiente a tuturor aspectelor referitoare la derularea proiectului;
- Asigură recepția și punerea în funcțiune a microbuzelor, prin comisii desemnate legal;
- Solicită și centralizează informațiile necesare de la parteneri în vederea îndeplinirii activităților proiectului;
- Asigură activitățile de informare, publicitate și diseminare a rezultatelor proiectului.

3.2. Rolul și responsabilitățile partenerilor – UAT – uri beneficiare (UAT COMUNA BRĂHĂȘEȘTI prin Consiliul Local al comunei Brăhășești)

- Deține calitatea de beneficiar final al investiției realizate prin proiectul „Asigurarea accesului la educație a elevilor din Județul Galați prin achiziția de microbuze școlare mai puțin poluante”, finanțat de către Administrația Fondului Pentru Mediu în cadrul „Programului privind îmbunătățirea calității aerului și reducerea cantității de emisii de gaze cu efect de seră, prin utilizarea pentru transportul elevilor a autovehiculelor mai puțin poluante de tipul microbuzelor electrice, hibride și alimentate cu gaz natural comprimat”, **contract de finanțare nr. 359/I/GES/18.04.2024**;
- Asigură, pe întreaga perioadă de utilizare:
 - resursa umană necesară (șofer);
 - costurile de exploatare, întreținere, reparații și alimentare;
 - costurile aferente polițelor de asigurare obligatorii (RCA) și facultative (CASCO).
- Asigură infrastructura necesară încărcării microbuzelor hibride, respectiv:
 - accesul la rețeaua de energie electrică;
 - la data semnării prezentului contract de parteneriat, UAT Comuna Brăhășești deține și pune la dispoziție o stație de încărcare funcțională pentru microbuzul hibrid.
- Acceptă dreptul de folosință gratuită asupra microbuzelor hibrid achiziționate conform prevederilor proiectului, exclusiv pentru transportul elevilor;
- Desemnează un responsabil de proiect pentru relația cu liderul de parteneriat;
- Furnizează liderului de parteneriat toate informațiile și documentele necesare implementării proiectului.
- În cazul în care beneficiarul (UAT COMUNA BRĂHĂȘEȘTI prin Consiliul Local al comunei Brăhășești) nu își îndeplinește obligația contractuală de a încheia RCA și CASCO pe toată perioada contractului de parteneriat, acesta este răspunzător de orice prejudiciu suportat de beneficiarul UAT județul Galați prin CONSILIUL JUDEȚEAN GALAȚI ca urmare a prevederilor referitoare la această obligație din contractul de finanțare.
- Transmiterea, pe toată perioada de sustenabilitate a proiectului, a informațiilor necesare monitorizării impactului investiției și raportării către autoritățile finanțatoare (unitățile de învățământ care beneficiază de microbuzul electric livrat prin acest proiect; numărul total anual al elevilor care utilizează aceste mijloace de transport etc.)

Art. 4. DURATA CONTRACTULUI

Prezentul contract se încheie pe întreaga durată de implementare și monitorizare a proiectului, precum și pe perioada de sustenabilitate a acestuia, conform prevederilor contractului de finanțare.

Art. 5. RĂSPUNDEREA CONTRACTUALĂ

- a) Fiecare parte răspunde pentru neîndeplinirea sau îndeplinirea necorespunzătoare a obligațiilor asumate prin prezentul contract, în condițiile legislației aplicabile.
b) Partenerii (UAT - urile beneficiare) răspund integral pentru exploatarea, întreținerea, paza și utilizarea microbuzelor primite în folosință, inclusiv pentru eventualele prejudicii cauzate terților ca urmare a utilizării acestora.
c) Liderul de parteneriat nu poate fi ținut răspunzător pentru prejudiciile rezultate din utilizarea necorespunzătoare a microbuzelor de către parteneri.
d) În cazul producerii unor daune asupra bunurilor, partenerul în culpă are obligația de a le remedia pe cheltuiuala proprie sau de a suporta contravaloarea acestora.

Art. 6. FORȚA MAJORĂ

- a) Forța majoră este orice eveniment extern, imprevizibil, absolut invincibil și inevitabil, intervenit după încheierea contractului, care împiedică, total sau parțial, executarea obligațiilor contractuale;
b) Partea care invocă forța majoră are obligația de a notifica celeilalte părți, în termen de 5 zile lucrătoare de la apariția evenimentului, precum și de a face dovada acesteia prin documente emise de autoritățile competente;
c) Pe durata existenței cazului de forță majoră, executarea obligațiilor afectate se suspendă;
d) Dacă evenimentul de forță majoră se prelungește pe o perioadă mai mare de 90 de zile, părțile vor decide de comun acord asupra continuării sau încetării contractului.

Art. 7. ÎNCETAREA CONTRACTULUI

Prezentul contract încetează în următoarele situații:

- a) la expirarea duratei pentru care a fost încheiat;
b) prin acordul scris al părților;
c) prin reziliere unilaterală, în cazul neîndeplinirii culpabile a obligațiilor contractuale de către una dintre părți, după notificarea prealabilă și acordarea unui termen de remediere de 15 zile;
d) în cazul imposibilității obiective de executare a contractului;
e) în alte cazuri prevăzute de lege.
(2) Încetarea contractului nu exonerează părțile de obligațiile scadente până la data încetării.

Art. 8. LITIGII

- a) Părțile vor depune toate diligențele pentru soluționarea pe cale amiabilă a oricăror neînțelegeri decurgând din sau în legătură cu prezentul contract.
b) În cazul în care soluționarea amiabilă nu este posibilă, litigiile vor fi înaintate spre soluționare instanțelor judecătorești competente din România.

Art. 9. DISPOZIȚII FINALE

- a) Orice modificare a prezentului contract se face numai prin act adițional, semnat de toate părțile.
b) Prezentul contract se completează cu dispozițiile legislației române în vigoare aplicabile în materie.
c) În cazul apariției unor neconcordanțe între prevederile prezentului contract și cele ale contractului de finanțare, vor prevala prevederile contractului de finanțare.
d) Prezentul contract a fost încheiat astăzi, _____, în 2 de exemplare originale, câte unul pentru fiecare parte.

UAT județul Galați
prin Consiliul Județean Galați
UAT comuna Brăhășești
prin Consiliul Local al comunei Brăhășești

Președinte,
Costel FOTEA
Primar,
Mircea Dumitru

Semnătura
Semnătura

Data și locul semnării
Data și locul semnării

HOTĂRÂREA NR. 87 din 30 aprilie 2026

privind: aprobarea contractului de parteneriat între UAT județul Galați prin Consiliul Județean Galați și UAT comuna Cosmești prin Consiliul Local al comunei Cosmești, în vederea asigurării implementării și sustenabilității proiectului „Asigurarea accesului la educație a elevilor din județul Galați prin achiziția de microbuze școlare mai puțin poluante”, finanțat de către Administrația Fondului pentru Mediu

**Inițiator: Președintele Consiliului Județean Galați, Costel FOTEA;
Numărul de înregistrare și data depunerii proiectului: 4.804/24.04.2026**

Consiliul Județean Galați;
Având în vedere referatul de aprobare prezentat de inițiator;
Având în vedere raportul de specialitate al direcțiilor din aparatul de specialitate al Consiliului Județean Galați;
Având în vedere avizele Comisiilor de specialitate nr. 2 și 4 ale Consiliului Județean Galați;
Având în vedere prevederile Ghidului Solicitantului pentru „Programul privind îmbunătățirea calității aerului și reducerea cantității de emisii de gaze cu efect de seră, prin utilizarea pentru transportul elevilor a autovehiculelor mai puțin poluante de tipul microbuzelor electrice, hibride și alimentate cu gaz natural comprimat”;
Având în vedere Contractul de finanțare nr. 359/I/GES/18.04.2024 încheiat cu Administrația Fondului pentru Mediu;
Având în vedere prevederile art. 173 alin. (1) lit. b) și e), alin. (5) lit. a) și i) și alin. (7) lit. c) din Codul administrativ, aprobat prin Ordonanța de urgență a Guvernului nr. 57/2019, cu modificările și completările ulterioare;
În temeiul art. 182 alin. (1) și al art. 196 alin. (1) lit. a) din Codul administrativ, aprobat prin Ordonanța de urgență a Guvernului nr. 57/2019, cu modificările și completările ulterioare,

HOTĂRĂȘTE:

Art.1. (1) Se aprobă contractul de parteneriat între UAT județul Galați prin Consiliul Județean Galați și UAT comuna Cosmești prin Consiliul Local al comunei Cosmești, în vederea asigurării implementării și sustenabilității proiectului „Asigurarea accesului la educație a elevilor din județul Galați prin achiziția de microbuze școlare mai puțin poluante” finanțat de către Administrația Fondului pentru Mediu, prevăzut în anexa care face parte integrantă din prezenta hotărâre.

(2) Se împuternicește Președintele Consiliului Județean Galați cu semnarea, în numele și pe seama Consiliului Județean Galați, a contractului de parteneriat.

Art.2. Prezenta hotărâre se va comunica UAT comuna Cosmești din județul Galați.

Art.3. Direcția programe și Direcția patrimoniu din cadrul aparatului de specialitate al Consiliului Județean Galați vor răspunde de punerea în aplicare a prezentei hotărâri.

PREȘEDINTELE CONSILIULUI JUDEȚEAN GALAȚI,

Costel FOTEA

Contrasemnează pentru legalitate:
Secretarul general al județului,
Ionel COCA

Publicată astăzi, 04 mai 2026

CONTRACT DE PARTENERIAT

Art. 1. PĂRȚILE CONTRACTULUI

UAT județul Galați prin CONSILIUL JUDEȚEAN GALAȚI, cu sediul în municipiul Galați, str. Eroilor nr. 7, cod fiscal 3127476, reprezentat prin dl. Fotea Costel – Președinte al Consiliului Județean Galați, denumită în continuare lider de parteneriat, pe de o parte,

și
UAT COMUNA COSMEȘTI prin Consiliul Local al comunei Cosmești, cu sediul în localitatea Cosmești, str. G-ral Dumitru Dămăceanu nr. 73, reprezentat prin dl. Tuchiluş Ion – Primar al UAT comuna Cosmești, în calitate de partener/beneficiar final, au convenit următoarele:

Art. 2. OBIECTUL CONTRACTULUI

Obiectul prezentului contract îl constituie stabilirea cadrului de colaborare între părți în vederea exploatării în condiții optime a microbuzelor hibride achiziționate în cadrul proiectului „Asigurarea accesului la educație a elevilor din județul Galați prin achiziția de microbuze școlare mai puțin poluante”, finanțat de Administrația Fondului pentru Mediu, în cadrul Programului privind îmbunătățirea calității aerului și reducerea emisiilor de gaze cu efect de seră.

Microbuzele sunt destinate exclusiv transportului elevilor din unitățile de învățământ preuniversitar (nivel primar, gimnazial și/sau liceal), în special din zone cu populație scăzută, în scopul facilitării accesului la educație și al protejării mediului.

În acest scop, partenerilor le revin următoarele obligații:

Art. 3 ROLURI ȘI RESPONSABILITĂȚI**3.1. Rolul și responsabilitățile liderului de parteneriat: beneficiarului – UAT județul Galați prin CONSILIUL JUDEȚEAN GALAȚI**

a) Deține calitatea de beneficiar al finanțării aferente proiectului, conform contractului de finanțare nr. 359/I/GES/18.04.2024, fiind responsabil pentru implementarea acestuia în conformitate cu prevederile legale și contractuale aplicabile;

b) Transmite dreptul de folosință cu titlu gratuit asupra microbuzelor hibride către UAT - urile partenere, pe durata implementării și monitorizării proiectului, exclusiv în scopul transportului elevilor;

c) După finalizarea perioadei de implementare și monitorizare, transferă dreptul de proprietate asupra bunurilor către beneficiarii finali, cu respectarea legislației în vigoare și a condițiilor privind menținerea garanției;

d) Desemnează echipa de implementare și asigură coordonarea proiectului; menține legătura operativă cu persoanele desemnate de către UAT - urile partenere, în vederea asigurării comunicării eficiente a tuturor aspectelor referitoare la derularea proiectului;

e) Asigură recepția și punerea în funcțiune a microbuzelor, prin comisii desemnate legal;

f) Solicită și centralizează informațiile necesare de la parteneri în vederea îndeplinirii activităților proiectului;

g) Asigură activitățile de informare, publicitate și diseminare a rezultatelor proiectului.

3.2. Rolul și responsabilitățile partenerilor – UAT – uri beneficiare (UAT COMUNA COSMEȘTI prin Consiliul Local al comunei Cosmești)

a) Deține calitatea de beneficiar final al investiției realizate prin proiectul „Asigurarea accesului la educație a elevilor din Județul Galați prin achiziția de microbuze școlare mai puțin poluante”, finanțat de către Administrația Fondului Pentru Mediu în cadrul „Programului privind îmbunătățirea calității aerului și reducerea cantității de emisii de gaze cu efect de seră, prin utilizarea pentru transportul elevilor a autovehiculelor mai puțin poluante de tipul microbuzelor electrice, hibride și alimentate cu gaz natural comprimat”, **contract de finanțare nr. 359/I/GES/18.04.2024**;

b) Asigură, pe întreaga perioadă de utilizare:

- resursa umană necesară (șofer);
- costurile de exploatare, întreținere, reparații și alimentare;
- costurile aferente polițelor de asigurare obligatorii (RCA) și facultative (CASCO).

c) Asigură infrastructura necesară încărcării microbuzelor hibride, respectiv:

- accesul la rețeaua de energie electrică;
- la data semnării prezentului contract de parteneriat, UAT Comuna Cosmești deține și pune la dispoziție o stație de încărcare funcțională pentru microbuzul hibrid.

d) Acceptă dreptul de folosință gratuită asupra microbuzelor hibrid achiziționate conform prevederilor proiectului, exclusiv pentru transportul elevilor;

e) Desemnează un responsabil de proiect pentru relația cu liderul de parteneriat;

f) Furnizează liderului de parteneriat toate informațiile și documentele necesare implementării proiectului.

g) În cazul în care beneficiarul (UAT COMUNA COSMEȘTI prin Consiliul Local al comunei Cosmești) nu își îndeplinește obligația contractuală de a încheia RCA și CASCO pe toata perioada contractului de parteneriat, acesta este răspunzător de orice prejudiciu suportat de beneficiarul UAT județul Galați prin CONSILIUL JUDEȚEAN GALAȚI ca urmare a prevederilor referitoare la această obligație din contractul de finanțare.

h) Transmiterea, pe toată perioada de sustenabilitate a proiectului, a informațiilor necesare monitorizării impactului investiției și raportării către autoritățile finanțatoare (unitățile de învățământ care beneficiază de microbuzul electric livrat prin acest proiect; numărul total anual al elevilor care utilizează aceste mijloace de transport etc.)

Art. 4. DURATA CONTRACTULUI

Prezentul contract se încheie pe întreaga durată de implementare și monitorizare a proiectului, precum și pe perioada de sustenabilitate a acestuia, conform prevederilor contractului de finanțare.

Art. 5. RĂSPUNDEREA CONTRACTUALĂ

a) Fiecare parte răspunde pentru neîndeplinirea sau îndeplinirea necorespunzătoare a obligațiilor asumate prin prezentul contract, în condițiile legislației aplicabile.

b) Partenerii (UAT - urile beneficiare) răspund integral pentru exploatarea, întreținerea, paza și utilizarea microbuzelor primite în folosință, inclusiv pentru eventualele prejudicii cauzate terților ca urmare a utilizării acestora.

c) Liderul de parteneriat nu poate fi ținut răspunzător pentru prejudiciile rezultate din utilizarea necorespunzătoare a microbuzelor de către parteneri.

d) În cazul producerii unor daune asupra bunurilor, partenerul în culpă are obligația de a le remedia pe cheltuiala proprie sau de a suporta contravaloarea acestora.

Art. 6. FORȚA MAJORĂ

a) Forța majoră este orice eveniment extern, imprevizibil, absolut invincibil și inevitabil, intervenit după încheierea contractului, care împiedică, total sau parțial, executarea obligațiilor contractuale;

b) Partea care invocă forța majoră are obligația de a notifica celeilalte părți, în termen de 5 zile lucrătoare de la apariția evenimentului, precum și de a face dovada acesteia prin documente emise de autoritățile competente;

c) Pe durata existenței cazului de forță majoră, executarea obligațiilor afectate se suspendă;

d) Dacă evenimentul de forță majoră se prelungește pe o perioadă mai mare de 90 de zile, părțile vor decide de comun acord asupra continuării sau încetării contractului.

Art. 7. ÎNCETAREA CONTRACTULUI

Prezentul contract încetează în următoarele situații:

a) la expirarea duratei pentru care a fost încheiat;

b) prin acordul scris al părților;

c) prin reziliere unilaterală, în cazul neîndeplinirii culpabile a obligațiilor contractuale de către una dintre părți, după notificarea prealabilă și acordarea unui termen de remediere de 15 zile;

d) în cazul imposibilității obiective de executare a contractului;

e) în alte cazuri prevăzute de lege.

(2) Încetarea contractului nu exonerează părțile de obligațiile scadente până la data încetării.

Art. 8. LITIGII

a) Părțile vor depune toate diligențele pentru soluționarea pe cale amiabilă a oricăror neînțelegeri decurgând din sau în legătură cu prezentul contract.

b) În cazul în care soluționarea amiabilă nu este posibilă, litigiile vor fi înaintate spre soluționare instanțelor judecătorești competente din România.

Art. 9. DISPOZIȚII FINALE

a) Orice modificare a prezentului contract se face numai prin act adițional, semnat de toate părțile.

b) Prezentul contract se completează cu dispozițiile legislației române în vigoare aplicabile în materie.

c) În cazul apariției unor neconcordanțe între prevederile prezentului contract și cele ale contractului de finanțare, vor prevala prevederile contractului de finanțare.

d) Prezentul contract a fost încheiat astăzi, _____, în 2 de exemplare originale, câte unul pentru fiecare parte.

UAT județul Galați
prin Consiliul Județean Galați
UAT comuna Cosmești
prin Consiliul Local al comunei Cosmești

Președinte,
Costel FOTEA
Primar,
Tuchiluş Ion

Semnătura

Data și locul semnării

Semnătura

Data și locul semnării

HOTĂRÂREA NR. 88 din 30 aprilie 2026

privind: aprobarea contractului de parteneriat între UAT județul Galați prin Consiliul Județean Galați și UAT comuna Cuca prin Consiliul Local al comunei Cuca, în vederea asigurării implementării și sustenabilității proiectului „Asigurarea accesului la educație a elevilor din județul Galați prin achiziția de microbuze școlare mai puțin poluante”, finanțat de către Administrația Fondului pentru Mediu

**Inițiator: Președintele Consiliului Județean Galați, Costel FOTEA;
Numărul de înregistrare și data depunerii proiectului: 4.805/24.04.2026**

Consiliul Județean Galați;
Având în vedere referatul de aprobare prezentat de inițiator;
Având în vedere raportul de specialitate al direcțiilor din aparatul de specialitate al Consiliului Județean Galați;
Având în vedere avizele Comisiilor de specialitate nr. 2 și 4 ale Consiliului Județean Galați;
Având în vedere prevederile Ghidului Solicitantului pentru „Programul privind îmbunătățirea calității aerului și reducerea cantității de emisii de gaze cu efect de seră, prin utilizarea pentru transportul elevilor a autovehiculelor mai puțin poluante de tipul microbuzelor electrice, hibride și alimentate cu gaz natural comprimat”;
Având în vedere Contractul de finanțare nr. 359/I/GES/18.04.2024 încheiat cu Administrația Fondului pentru Mediu;
Având în vedere prevederile art. 173 alin. (1) lit. b) și e), alin. (5) lit. a) și i) și alin. (7) lit. c) din Codul administrativ, aprobat prin Ordonanța de urgență a Guvernului nr. 57/2019, cu modificările și completările ulterioare;
În temeiul art. 182 alin. (1) și al art. 196 alin. (1) lit. a) din Codul administrativ, aprobat prin Ordonanța de urgență a Guvernului nr. 57/2019, cu modificările și completările ulterioare,

HOTĂRĂȘTE:

Art.1. (1) Se aprobă contractul de parteneriat între UAT județul Galați prin Consiliul Județean Galați și UAT comuna Cuca prin Consiliul Local al comunei Cuca, în vederea asigurării implementării și sustenabilității proiectului „Asigurarea accesului la educație a elevilor din județul Galați prin achiziția de microbuze școlare mai puțin poluante” finanțat de către Administrația Fondului pentru Mediu, prevăzut în anexa care face parte integrantă din prezenta hotărâre.

(2) Se împuternicește Președintele Consiliului Județean Galați cu semnarea, în numele și pe seama Consiliului Județean Galați, a contractului de parteneriat.

Art.2. Prezenta hotărâre se va comunica UAT comuna Cuca din județul Galați.

Art.3. Direcția programe și Direcția patrimoniu din cadrul aparatului de specialitate al Consiliului Județean Galați vor răspunde de punerea în aplicare a prezentei hotărâri.

PREȘEDINTELE CONSILIULUI JUDEȚEAN GALAȚI,

Costel FOTEA

Contrasemnează pentru legalitate:
Secretarul general al județului,
Ionel COCA

Publicată astăzi, 04 mai 2026

ANEXĂ

CONTRACT DE PARTENERIAT

Art. 1. PĂRȚILE CONTRACTULUI

UAT județul Galați prin **CONSILIUL JUDEȚEAN GALAȚI**, cu sediul în municipiul Galați, str. Eroilor nr. 7, cod fiscal 3127476, reprezentat prin dl. Fotea Costel – Președinte al Consiliului Județean Galați, denumită în continuare lider de parteneriat, pe de o parte,

și
UAT COMUNA CUCA prin **Consiliul Local al comunei Cuca**, cu sediul în localitatea Cuca, str. Prof. Dr. Dinu Cezar nr. 119, reprezentat prin dl. Sandu Cristian – Primar al UAT comuna Cuca, în calitate de partener/beneficiar final, au convenit următoarele:

Art. 2. OBIECTUL CONTRACTULUI

Obiectul prezentului contract îl constituie stabilirea cadrului de colaborare între părți în vederea exploatării în condiții optime a microbuzelor hibride achiziționate în cadrul proiectului „Asigurarea accesului la educație a elevilor din județul Galați prin achiziția de microbuze școlare mai puțin poluante”, finanțat de Administrația Fondului pentru Mediu, în cadrul Programului privind îmbunătățirea calității aerului și reducerea emisiilor de gaze cu efect de seră.

Microbuzele sunt destinate exclusiv transportului elevilor din unitățile de învățământ preuniversitar (nivel primar, gimnazial și/sau liceal), în special din zone cu populație scăzută, în scopul facilitării accesului la educație și al protejării mediului.

În acest scop, partenerilor le revin următoarele obligații:

Art. 3 ROLURI ȘI RESPONSABILITĂȚI

3.1. Rolul și responsabilitățile liderului de parteneriat: beneficiarului – UAT județul Galați prin CONSILIUL JUDEȚEAN GALAȚI

a) Deține calitatea de beneficiar al finanțării aferente proiectului, conform contractului de finanțare nr. 359/I/GES/18.04.2024, fiind responsabil pentru implementarea acestuia în conformitate cu prevederile legale și contractuale aplicabile;

b) Transmite dreptul de folosință cu titlu gratuit asupra microbuzelor hibride către UAT - urile partener, pe durata implementării și monitorizării proiectului, exclusiv în scopul transportului elevilor;

c) După finalizarea perioadei de implementare și monitorizare, transferă dreptul de proprietate asupra bunurilor către beneficiarii finali, cu respectarea legislației în vigoare și a condițiilor privind menținerea garanției;

d) Desemnează echipa de implementare și asigură coordonarea proiectului; menține legătura operativă cu persoanele desemnate de către UAT - urile partener, în vederea asigurării comunicării eficiente a tuturor aspectelor referitoare la derularea proiectului;

e) Asigură recepția și punerea în funcțiune a microbuzelor, prin comisii desemnate legal;

f) Solicită și centralizează informațiile necesare de la parteneri în vederea îndeplinirii activităților proiectului;

g) Asigură activitățile de informare, publicitate și diseminare a rezultatelor proiectului.

3.2. Rolul și responsabilitățile partenerilor – UAT – uri beneficiare (UAT COMUNA CUCA prin Consiliul Local al comunei Cuca)

a) Deține calitatea de beneficiar final al investiției realizate prin proiectul „Asigurarea accesului la educație a elevilor din județul Galați prin achiziția de microbuze școlare mai puțin poluante”, finanțat de către Administrația Fondului Pentru Mediu în cadrul „Programului privind îmbunătățirea calității aerului și reducerea cantității de emisii de gaze cu efect de seră, prin utilizarea pentru transportul elevilor a autovehiculelor mai puțin poluante de tipul microbuzelor electrice, hibride și alimentate cu gaz natural comprimat”, **contract de finanțare nr. 359/I/GES/18.04.2024;**

b) Asigură, pe întreaga perioadă de utilizare:

- resursa umană necesară (șofer);
- costurile de exploatare, întreținere, reparații și alimentare;
- costurile aferente polițelor de asigurare obligatorii (RCA) și facultative (CASCO).

c) Asigură infrastructura necesară încărcării microbuzelor hibride, respectiv:

- accesul la rețeaua de energie electrică;

- la data semnării prezentului contract de parteneriat, UAT Comuna Cuca deține și pune la dispoziție o stație de încărcare funcțională pentru microbuzul hibrid.
- d) Acceptă dreptul de folosință gratuită asupra microbuzelor hibrid achiziționate conform prevederilor proiectului, exclusiv pentru transportul elevilor;
- e) Desemnează un responsabil de proiect pentru relația cu liderul de parteneriat;
- f) Furnizează liderului de parteneriat toate informațiile și documentele necesare implementării proiectului.
- g) În cazul în care beneficiarul (UAT COMUNA CUCA prin Consiliul Local al comunei Cuca) nu își îndeplinește obligația contractuală de a încheia RCA și CASCO pe toată perioada contractului de parteneriat, acesta este răspunzător de orice prejudiciu suportat de beneficiarul UAT județul Galați prin CONSILIUL JUDEȚEAN GALAȚI ca urmare a prevederilor referitoare la această obligație din contractul de finanțare.
- h) Transmiterea, pe toată perioada de sustenabilitate a proiectului, a informațiilor necesare monitorizării impactului investiției și raportării către autoritățile finanțatoare (unitățile de învățământ care beneficiază de microbuzul electric livrat prin acest proiect; numărul total anual al elevilor care utilizează aceste mijloace de transport etc.)

Art. 4. DURATA CONTRACTULUI

Prezentul contract se încheie pe întreaga durată de implementare și monitorizare a proiectului, precum și pe perioada de sustenabilitate a acestuia, conform prevederilor contractului de finanțare.

Art. 5. RĂSPUNDEREA CONTRACTUALĂ

- a) Fiecare parte răspunde pentru neîndeplinirea sau îndeplinirea necorespunzătoare a obligațiilor asumate prin prezentul contract, în condițiile legislației aplicabile.
- b) Partenerii (UAT - urile beneficiare) răspund integral pentru exploatarea, întreținerea, paza și utilizarea microbuzelor primite în folosință, inclusiv pentru eventualele prejudicii cauzate terților ca urmare a utilizării acestora.
- c) Liderul de parteneriat nu poate fi ținut răspunzător pentru prejudiciile rezultate din utilizarea necorespunzătoare a microbuzelor de către parteneri.
- d) În cazul producerii unor daune asupra bunurilor, partenerul în culpă are obligația de a le remedia pe cheltuiuala proprie sau de a suporta contravaloarea acestora.

Art. 6. FORȚA MAJORĂ

- a) Forța majoră este orice eveniment extern, imprevizibil, absolut invincibil și inevitabil, intervenit după încheierea contractului, care împiedică, total sau parțial, executarea obligațiilor contractuale;
- b) Partea care invocă forța majoră are obligația de a notifica celeilalte părți, în termen de 5 zile lucrătoare de la apariția evenimentului, precum și de a face dovada acesteia prin documente emise de autoritățile competente;
- c) Pe durata existenței cazului de forță majoră, executarea obligațiilor afectate se suspendă;
- d) Dacă evenimentul de forță majoră se prelungește pe o perioadă mai mare de 90 de zile, părțile vor decide de comun acord asupra continuării sau încetării contractului.

Art. 7. ÎNCETAREA CONTRACTULUI

Prezentul contract încetează în următoarele situații:

- a) la expirarea duratei pentru care a fost încheiat;
- b) prin acordul scris al părților;
- c) prin reziliere unilaterală, în cazul neîndeplinirii culpabile a obligațiilor contractuale de către una dintre părți, după notificarea prealabilă și acordarea unui termen de remediere de 15 zile;
- d) în cazul imposibilității obiective de executare a contractului;
- e) în alte cazuri prevăzute de lege.
- (2) Încetarea contractului nu exonerează părțile de obligațiile scadente până la data încetării.

Art. 8. LITIGII

- a) Părțile vor depune toate diligențele pentru soluționarea pe cale amiabilă a oricărui neînțelegeri decurgând din sau în legătură cu prezentul contract.
- b) În cazul în care soluționarea amiabilă nu este posibilă, litigiile vor fi înaintate spre soluționare instanțelor judecătorești competente din România.

Art. 9. DISPOZIȚII FINALE

- a) Orice modificare a prezentului contract se face numai prin act adițional, semnat de toate părțile.
- b) Prezentul contract se completează cu dispozițiile legislației române în vigoare aplicabile în materie.
- c) În cazul apariției unor neconcordanțe între prevederile prezentului contract și cele ale contractului de finanțare, vor prevala prevederile contractului de finanțare.
- d) Prezentul contract a fost încheiat astăzi, _____, în 2 de exemplare originale, câte unul pentru fiecare parte.

UAT județul Galați
prin Consiliul Județean Galați
UAT comuna Cuca
prin Consiliul Local al comunei Cuca

Președinte,
Costel FOTEA
Primar,
Sandu Cristian

Semnătura

Data și locul semnării

Semnătura

Data și locul semnării

HOTĂRÂREA NR. 89 din 30 aprilie 2026

privind: aprobarea contractului de parteneriat între UAT județul Galați prin Consiliul Județean Galați și UAT comuna Cudalbi prin Consiliul Local al comunei Cudalbi, în vederea asigurării implementării și sustenabilității proiectului „Asigurarea accesului la educație a elevilor din județul Galați prin achiziția de microbuze școlare mai puțin poluante”, finanțat de către Administrația Fondului pentru Mediu

**Inițiator: Președintele Consiliului Județean Galați, Costel FOTEA;
Numărul de înregistrare și data depunerii proiectului: 4.806/24.04.2026**

Consiliul Județean Galați;
Având în vedere referatul de aprobare prezentat de inițiator;
Având în vedere raportul de specialitate al direcțiilor din aparatul de specialitate al Consiliului Județean Galați;
Având în vedere avizele Comisiilor de specialitate nr. 2 și 4 ale Consiliului Județean Galați;
Având în vedere prevederile Ghidului Solicitantului pentru „Programul privind îmbunătățirea calității aerului și reducerea cantității de emisii de gaze cu efect de seră, prin utilizarea pentru transportul elevilor a autovehiculelor mai puțin poluante de tipul microbuzelor electrice, hibride și alimentate cu gaz natural comprimat”;
Având în vedere Contractul de finanțare nr. 359/I/GES/18.04.2024 încheiat cu Administrația Fondului pentru Mediu;
Având în vedere prevederile art. 173 alin. (1) lit. b) și e), alin. (5) lit. a) și i) și alin. (7) lit. c) din Codul administrativ, aprobat prin Ordonanța de urgență a Guvernului nr. 57/2019, cu modificările și completările ulterioare;
În temeiul art. 182 alin. (1) și al art. 196 alin. (1) lit. a) din Codul administrativ, aprobat prin Ordonanța de urgență a Guvernului nr. 57/2019, cu modificările și completările ulterioare,

HOTĂRĂȘTE:

Art.1. (1) Se aprobă contractul de parteneriat între UAT județul Galați prin Consiliul Județean Galați și UAT comuna Cudalbi prin Consiliul Local al comunei Cudalbi, în vederea asigurării implementării și sustenabilității proiectului „Asigurarea accesului la educație a elevilor din județul Galați prin achiziția de microbuze școlare mai puțin poluante” finanțat de către Administrația Fondului pentru Mediu, prevăzut în anexa care face parte integrantă din prezenta hotărâre.

(2) Se împuternicește Președintele Consiliului Județean Galați cu semnarea, în numele și pe seama Consiliului Județean Galați, a contractului de parteneriat.

Art.2. Prezenta hotărâre se va comunica UAT comuna Cudalbi din județul Galați.

Art.3. Direcția programe și Direcția patrimoniu din cadrul aparatului de specialitate al Consiliului Județean Galați vor răspunde de punerea în aplicare a prezentei hotărâri.

PREȘEDINTELE CONSILIULUI JUDEȚEAN GALAȚI,

Costel FOTEA

Contrasemnează pentru legalitate:
Secretarul general al județului,
Ionel COCA

Publicată astăzi, 04 mai 2026

ANEXĂ

CONTRACT DE PARTENERIAT

Art. 1. PĂRȚILE CONTRACTULUI

UAT județul Galați prin CONSILIUL JUDEȚEAN GALAȚI, cu sediul în municipiul Galați, str. Eroilor nr. 7, cod fiscal 3127476, reprezentat prin dl. Fotea Costel – Președinte al Consiliului Județean Galați, denumită în continuare lider de parteneriat, pe de o parte,

și
UAT COMUNA CUDALBI prin Consiliul Local al comunei Cudalbi, cu sediul în localitatea Cudalbi, str. Ștefan cel Mare nr. 196, reprezentat prin dl. Gheonea Petrică-Marian – Primar al UAT comuna Cudalbi, în calitate de partener/beneficiar final, au convenit următoarele:

Art. 2. OBIECTUL CONTRACTULUI

Obiectul prezentului contract îl constituie stabilirea cadrului de colaborare între părți în vederea exploatării în condiții optime a microbuzelor hibride achiziționate în cadrul proiectului „Asigurarea accesului la educație a elevilor din județul Galați prin achiziția de microbuze școlare mai puțin poluante”, finanțat de Administrația Fondului pentru Mediu, în cadrul Programului privind îmbunătățirea calității aerului și reducerea emisiilor de gaze cu efect de seră.

Microbuzele sunt destinate exclusiv transportului elevilor din unitățile de învățământ preuniversitar (nivel primar, gimnazial și/sau liceal), în special din zone cu populație scăzută, în scopul facilitării accesului la educație și al protejării mediului.

În acest scop, partenerilor le revin următoarele obligații:

Art. 3 ROLURI ȘI RESPONSABILITĂȚI

3.1. Rolul și responsabilitățile liderului de parteneriat: beneficiarului – UAT județul Galați prin CONSILIUL JUDEȚEAN GALAȚI

- Deține calitatea de beneficiar al finanțării aferente proiectului, conform contractului de finanțare nr. 359/I/GES/18.04.2024, fiind responsabil pentru implementarea acestuia în conformitate cu prevederile legale și contractuale aplicabile;
- Transmite dreptul de folosință cu titlu gratuit asupra microbuzelor hibride către UAT - urile partener, pe durata implementării și monitorizării proiectului, exclusiv în scopul transportului elevilor;
- După finalizarea perioadei de implementare și monitorizare, transferă dreptul de proprietate asupra bunurilor către beneficiarii finali, cu respectarea legislației în vigoare și a condițiilor privind menținerea garanției;
- Desemnează echipa de implementare și asigură coordonarea proiectului; menține legătura operativă cu persoanele desemnate de către UAT - urile partener, în vederea asigurării comunicării eficiente a tuturor aspectelor referitoare la derularea proiectului;
- Asigură recepția și punerea în funcțiune a microbuzelor, prin comisii desemnate legal;
- Solicită și centralizează informațiile necesare de la parteneri în vederea îndeplinirii activităților proiectului;
- Asigură activitățile de informare, publicitate și diseminare a rezultatelor proiectului.

3.2. Rolul și responsabilitățile partenerilor – UAT – uri beneficiare (UAT COMUNA CUDALBI prin Consiliul Local al comunei Cudalbi)

- Deține calitatea de beneficiar final al investiției realizate prin proiectul „Asigurarea accesului la educație a elevilor din Județul Galați prin achiziția de microbuze școlare mai puțin poluante”, finanțat de către Administrația Fondului Pentru Mediu în cadrul „Programului privind îmbunătățirea calității aerului și reducerea cantității de emisii de gaze cu efect de seră, prin utilizarea pentru transportul elevilor a autovehiculelor mai puțin poluante de tipul microbuzelor electrice, hibride și alimentate cu gaz natural comprimat”, **contract de finanțare nr. 359/I/GES/18.04.2024**;
- Asigură, pe întreaga perioadă de utilizare:
 - resursa umană necesară (șofer);
 - costurile de exploatare, întreținere, reparații și alimentare;
 - costurile aferente polițelor de asigurare obligatorii (RCA) și facultative (CASCO).
- Asigură infrastructura necesară încărcării microbuzelor hibride, respectiv:
 - accesul la rețeaua de energie electrică;
 - la data semnării prezentului contract de parteneriat, UAT Comuna Cudalbi deține și pune la dispoziție o stație de încărcare funcțională pentru microbuzul hibrid.
- Acceptă dreptul de folosință gratuită asupra microbuzelor hibrid achiziționate conform prevederilor proiectului, exclusiv pentru transportul elevilor;
- Desemnează un responsabil de proiect pentru relația cu liderul de parteneriat;
- Furnizează liderului de parteneriat toate informațiile și documentele necesare implementării proiectului.
- În cazul în care beneficiarul (UAT COMUNA CUDALBI prin Consiliul Local al comunei Cudalbi) nu își îndeplinește obligația contractuală de a încheia RCA și CASCO pe toată perioada contractului de parteneriat, acesta este răspunzător de orice prejudiciu suportat de beneficiarul UAT județul Galați prin CONSILIUL JUDEȚEAN GALAȚI ca urmare a prevederilor referitoare la această obligație din contractul de finanțare.
- Transmiterea, pe toată perioada de sustenabilitate a proiectului, a informațiilor necesare monitorizării impactului investiției și raportării către autoritățile finanțatoare (unitățile de învățământ care beneficiază de microbuzul electric livrat prin acest proiect; numărul total anual al elevilor care utilizează aceste mijloace de transport etc.)

Art. 4. DURATA CONTRACTULUI

Prezentul contract se încheie pe întreaga durată de implementare și monitorizare a proiectului, precum și pe perioada de sustenabilitate a acestuia, conform prevederilor contractului de finanțare.

Art. 5. RĂSPUNDEREA CONTRACTUALĂ

- Fiecare parte răspunde pentru neîndeplinirea sau îndeplinirea necorespunzătoare a obligațiilor asumate prin prezentul contract, în condițiile legislației aplicabile.
- Partenerii (UAT - urile beneficiare) răspund integral pentru exploatarea, întreținerea, paza și utilizarea microbuzelor primite în folosință, inclusiv pentru eventualele prejudicii cauzate terților ca urmare a utilizării acestora.
- Liderul de parteneriat nu poate fi ținut răspunzător pentru prejudiciile rezultate din utilizarea necorespunzătoare a microbuzelor de către parteneri.
- În cazul producerii unor daune asupra bunurilor, partenerul în culpă are obligația de a le remedia pe cheltuiala proprie sau de a suporta contravaloarea acestora.

Art. 6. FORȚA MAJORĂ

- Forța majoră este orice eveniment extern, imprevizibil, absolut invincibil și inevitabil, intervenit după încheierea contractului, care împiedică, total sau parțial, executarea obligațiilor contractuale;
- Partea care invocă forța majoră are obligația de a notifica celelalte părți, în termen de 5 zile lucrătoare de la apariția evenimentului, precum și de a face dovada acesteia prin documente emise de autoritățile competente;
- Pe durata existenței cazului de forță majoră, executarea obligațiilor afectate se suspendă;
- Dacă evenimentul de forță majoră se prelungește pe o perioadă mai mare de 90 de zile, părțile vor decide de comun acord asupra continuării sau încetării contractului.

Art. 7. ÎNCETAREA CONTRACTULUI

Prezentul contract încetează în următoarele situații:

- la expirarea duratei pentru care a fost încheiat;
 - prin acordul scris al părților;
 - prin reziliere unilaterală, în cazul neîndeplinirii culpabile a obligațiilor contractuale de către una dintre părți, după notificarea prealabilă și acordarea unui termen de remediere de 15 zile;
 - în cazul imposibilității obiective de executare a contractului;
 - în alte cazuri prevăzute de lege.
- (2) Încetarea contractului nu exonerează părțile de obligațiile scadente până la data încetării.

Art. 8. LITIGII

- a) Părțile vor depune toate diligențele pentru soluționarea pe cale amiabilă a oricăror neînțelegeri decurgând din sau în legătură cu prezentul contract.
b) În cazul în care soluționarea amiabilă nu este posibilă, litigiile vor fi înaintate spre soluționare instanțelor judecătorești competente din România.

Art. 9. DISPOZIȚII FINALE

- a) Orice modificare a prezentului contract se face numai prin act adițional, semnat de toate părțile.
b) Prezentul contract se completează cu dispozițiile legislației române în vigoare aplicabile în materie.
c) În cazul apariției unor neconcordanțe între prevederile prezentului contract și cele ale contractului de finanțare, vor prevala prevederile contractului de finanțare.
d) Prezentul contract a fost încheiat astăzi, _____, în 2 de exemplare originale, câte unul pentru fiecare parte.

UAT județul Galați
prin Consiliul Județean Galați
UAT comuna Cudalbi
prin Consiliul Local al comunei Cudalbi

Președinte,
Costel FOTEA
Primar,
Gheonea Petrică-Marian

Semnătura

Data și locul semnării

Semnătura

Data și locul semnării

**HOTĂRÂREA NR. 90
din 30 aprilie 2026**

privind: aprobarea contractului de parteneriat între UAT județul Galați prin Consiliul Județean Galați și UAT comuna Drăgușeni prin Consiliul Local al comunei Drăgușeni, în vederea asigurării implementării și sustenabilității proiectului „Asigurarea accesului la educație a elevilor din județul Galați prin achiziția de microbuze școlare mai puțin poluante”, finanțat de către Administrația Fondului pentru Mediu

**Inițiator: Președintele Consiliului Județean Galați, Costel FOTEA;
Numărul de înregistrare și data depunerii proiectului: 4.807/24.04.2026**

Consiliul Județean Galați;

Având în vedere referatul de aprobare prezentat de inițiator;

Având în vedere raportul de specialitate al direcțiilor din aparatul de specialitate al Consiliului Județean Galați;

Având în vedere avizele Comisiilor de specialitate nr. 2 și 4 ale Consiliului Județean Galați;

Având în vedere prevederile Ghidului Solicitantului pentru „Programul privind îmbunătățirea calității aerului și reducerea cantității de emisii de gaze cu efect de seră, prin utilizarea pentru transportul elevilor a autovehiculelor mai puțin poluante de tipul microbuzelor electrice, hibride și alimentate cu gaz natural comprimat”;

Având în vedere Contractul de finanțare nr. 359/I/GES/18.04.2024 încheiat cu Administrația Fondului pentru Mediu;

Având în vedere prevederile art. 173 alin. (1) lit. b) și e), alin. (5) lit. a) și i) și alin. (7) lit. c) din Codul administrativ, aprobat prin Ordonanța de urgență a Guvernului nr. 57/2019, cu modificările și completările ulterioare;

În temeiul art. 182 alin. (1) și al art. 196 alin. (1) lit. a) din Codul administrativ, aprobat prin Ordonanța de urgență a Guvernului nr. 57/2019, cu modificările și completările ulterioare,

H O T Ă R Ă Ș T E:

Art.1. (1) Se aprobă contractul de parteneriat între UAT județul Galați prin Consiliul Județean Galați și UAT comuna Drăgușeni prin Consiliul Local al comunei Drăgușeni, în vederea asigurării implementării și sustenabilității proiectului „Asigurarea accesului la educație a elevilor din județul Galați prin achiziția de microbuze școlare mai puțin poluante” finanțat de către Administrația Fondului pentru Mediu, prevăzut în anexa care face parte integrantă din prezenta hotărâre.

(2) Se împuternicește Președintele Consiliului Județean Galați cu semnarea, în numele și pe seama Consiliului Județean Galați, a contractului de parteneriat.

Art.2. Prezenta hotărâre se va comunica UAT comuna Drăgușeni din județul Galați.

Art.3. Direcția programe și Direcția patrimoniu din cadrul aparatului de specialitate al Consiliului Județean Galați vor răspunde de punerea în aplicare a prezentei hotărâri.

PREȘEDINTELE CONSILIULUI JUDEȚEAN GALAȚI,

Costel FOTEA

Contrasemnează pentru legalitate:
Secretarul general al județului,
Ionel COCA

Publicată astăzi, 04 mai 2026

ANEXĂ

CONTRACT DE PARTENERIAT

Art. 1. PĂRȚILE CONTRACTULUI

UAT județul Galați prin **CONSILIUL JUDEȚEAN GALAȚI**, cu sediul în municipiul Galați, str. Eroilor nr. 7, cod fiscal 3127476, reprezentat prin dl. Fotea Costel – Președinte al Consiliului Județean Galați, denumită în continuare lider de parteneriat, pe de o parte,

și

UAT **COMUNA DRĂGUȘENI prin Consiliul Local al comunei Drăgușeni**, cu sediul în localitatea Drăgușeni, str. Dragoș Vodă nr. 82, reprezentat prin dl. Vintilă Dumitru – Primar al UAT comuna Drăgușeni, în calitate de partener/beneficiar final, au convenit următoarele:

Art. 2. OBIECTUL CONTRACTULUI

Obiectul prezentului contract îl constituie stabilirea cadrului de colaborare între părți în vederea exploatării în condiții optime a microbuzelor hibride achiziționate în cadrul proiectului „Asigurarea accesului la educație a elevilor din județul Galați prin achiziția de microbuze școlare mai puțin poluante”, finanțat de Administrația Fondului pentru Mediu, în cadrul Programului privind îmbunătățirea calității aerului și reducerea emisiilor de gaze cu efect de seră.

Microbuzele sunt destinate exclusiv transportului elevilor din unitățile de învățământ preuniversitar (nivel primar, gimnazial și/sau liceal), în special din zone cu populație scăzută, în scopul facilitării accesului la educație și al protejării mediului.

În acest scop, partenerilor le revin următoarele obligații:

Art. 3 ROLURI ȘI RESPONSABILITĂȚI

3.1. Rolul și responsabilitățile liderului de parteneriat: beneficiarului – UAT județul Galați prin CONSILIUL JUDEȚEAN GALAȚI

a) Deține calitatea de beneficiar al finanțării aferente proiectului, conform contractului de finanțare nr. 359/I/GES/18.04.2024, fiind responsabil pentru implementarea acestuia în conformitate cu prevederile legale și contractuale aplicabile;

b) Transmite dreptul de folosință cu titlu gratuit asupra microbuzelor hibride către UAT - urile partener, pe durata implementării și monitorizării proiectului, exclusiv în scopul transportului elevilor;

c) După finalizarea perioadei de implementare și monitorizare, transferă dreptul de proprietate asupra bunurilor către beneficiarii finali, cu respectarea legislației în vigoare și a condițiilor privind menținerea garanției;

d) Desemnează echipa de implementare și asigură coordonarea proiectului; menține legătura operativă cu persoanele desemnate de către UAT - urile partener, în vederea asigurării comunicării eficiente a tuturor aspectelor referitoare la derularea proiectului;

- e) Asigură recepția și punerea în funcțiune a microbuzelor, prin comisii desemnate legal;
- f) Solicită și centralizează informațiile necesare de la parteneri în vederea îndeplinirii activităților proiectului;
- g) Asigură activitățile de informare, publicitate și diseminare a rezultatelor proiectului.
- 3.2. Rolul și responsabilitățile partenerilor – UAT – uri beneficiare (UAT COMUNA DRĂGUȘENI prin Consiliul Local al comunei Drăgușeni)**
- a) Deține calitatea de beneficiar final al investiției realizate prin proiectul „Asigurarea accesului la educație a elevilor din Județul Galați prin achiziția de microbuze școlare mai puțin poluante”, finanțat de către Administrația Fondului Pentru Mediu în cadrul „Programului privind îmbunătățirea calității aerului și reducerea cantității de emisii de gaze cu efect de seră, prin utilizarea pentru transportul elevilor a autovehiculelor mai puțin poluante de tipul microbuzelor electrice, hibride și alimentate cu gaz natural comprimat”, **contract de finanțare nr. 359/I/GES/18.04.2024**;
- b) Asigură, pe întreaga perioadă de utilizare:
- resursa umană necesară (sofer);
 - costurile de exploatare, întreținere, reparații și alimentare;
 - costurile aferente polițelor de asigurare obligatorii (RCA) și facultative (CASCO).
- c) Asigură infrastructura necesară încărcării microbuzelor hibride, respectiv:
- accesul la rețeaua de energie electrică;
 - la data semnării prezentului contract de parteneriat, UAT Comuna Drăgușeni deține și pune la dispoziție o stație de încărcare funcțională pentru microbuzul hibrid.
- d) Acceptă dreptul de folosință gratuită asupra microbuzelor hibrid achiziționate conform prevederilor proiectului, exclusiv pentru transportul elevilor;
- e) Desemnează un responsabil de proiect pentru relația cu liderul de parteneriat;
- f) Furnizează liderului de parteneriat toate informațiile și documentele necesare implementării proiectului.
- g) În cazul în care beneficiarul (UAT COMUNA DRĂGUȘENI prin Consiliul Local al comunei Drăgușeni) nu își îndeplinește obligația contractuală de a încheia RCA și CASCO pe toată perioada contractului de parteneriat, acesta este răspunzător de orice prejudiciu suportat de beneficiarul UAT județul Galați prin CONSILIUL JUDEȚEAN GALAȚI ca urmare a prevederilor referitoare la această obligație din contractul de finanțare.
- h) Transmiterea, pe toată perioada de sustenabilitate a proiectului, a informațiilor necesare monitorizării impactului investiției și raportării către autoritățile finanțatoare (unitățile de învățământ care beneficiază de microbuzul electric livrat prin acest proiect; numărul total anual al elevilor care utilizează aceste mijloace de transport etc.)

Art. 4. DURATA CONTRACTULUI

Prezentul contract se încheie pe întreaga durată de implementare și monitorizare a proiectului, precum și pe perioada de sustenabilitate a acestuia, conform prevederilor contractului de finanțare.

Art. 5. RĂSPUNDEREA CONTRACTUALĂ

- a) Fiecare parte răspunde pentru neîndeplinirea sau îndeplinirea necorespunzătoare a obligațiilor asumate prin prezentul contract, în condițiile legislației aplicabile.
- b) Partenerii (UAT - urile beneficiare) răspund integral pentru exploatarea, întreținerea, paza și utilizarea microbuzelor primite în folosință, inclusiv pentru eventualele prejudicii cauzate terților ca urmare a utilizării acestora.
- c) Liderul de parteneriat nu poate fi ținut răspunzător pentru prejudiciile rezultate din utilizarea necorespunzătoare a microbuzelor de către parteneri.
- d) În cazul producerii unor daune asupra bunurilor, partenerul în culpă are obligația de a le remedia pe cheltuiala proprie sau de a suporta contravaloarea acestora.

Art. 6. FORȚA MAJORĂ

- a) Forța majoră este orice eveniment extern, imprevizibil, absolut invincibil și inevitabil, intervenit după încheierea contractului, care împiedică, total sau parțial, executarea obligațiilor contractuale;
- b) Partea care invocă forța majoră are obligația de a notifica celeilalte părți, în termen de 5 zile lucrătoare de la apariția evenimentului, precum și de a face dovada acesteia prin documente emise de autoritățile competente;
- c) Pe durata existenței cazului de forță majoră, executarea obligațiilor afectate se suspendă;
- d) Dacă evenimentul de forță majoră se prelungește pe o perioadă mai mare de 90 de zile, părțile vor decide de comun acord asupra continuării sau încetării contractului.

Art. 7. ÎNCETAREA CONTRACTULUI

Prezentul contract încetează în următoarele situații:

- a) la expirarea duratei pentru care a fost încheiat;
- b) prin acordul scris al părților;
- c) prin reziliere unilaterală, în cazul neîndeplinirii culpabile a obligațiilor contractuale de către una dintre părți, după notificarea prealabilă și acordarea unui termen de remediere de 15 zile;
- d) în cazul imposibilității obiective de executare a contractului;
- e) în alte cazuri prevăzute de lege.
- (2) Încetarea contractului nu exonerează părțile de obligațiile scadente până la data încetării.

Art. 8. LITIGII

- a) Părțile vor depune toate diligențele pentru soluționarea pe cale amiabilă a oricăror neînțelegeri decurgând din sau în legătură cu prezentul contract.
- b) În cazul în care soluționarea amiabilă nu este posibilă, litigiile vor fi înaintate spre soluționare instanțelor judecătorești competente din România.

Art. 9. DISPOZIȚII FINALE

- a) Orice modificare a prezentului contract se face numai prin act adițional, semnat de toate părțile.
- b) Prezentul contract se completează cu dispozițiile legislației române în vigoare aplicabile în materie.
- c) În cazul apariției unor neconcordanțe între prevederile prezentului contract și cele ale contractului de finanțare, vor prevala prevederile contractului de finanțare.
- d) Prezentul contract a fost încheiat astăzi, _____, în 2 de exemplare originale, câte unul pentru fiecare parte.

UAT județul Galați
prin Consiliul Județean Galați
UAT comuna Drăgușeni
prin Consiliul Local al comunei Drăgușeni

Președinte,
Costel FOTEA
Primar,
Vintilă Dumitru

Semnătura
Semnătura

Data și locul semnării
Data și locul semnării

HOTĂRÂREA NR. 91 din 30 aprilie 2026

privind: aprobarea contractului de parteneriat între UAT județul Galați prin Consiliul Județean Galați și UAT comuna Frumușița prin Consiliul Local al comunei Frumușița, în vederea asigurării implementării și sustenabilității proiectului „Asigurarea accesului la educație a elevilor din județul Galați prin achiziția de microbuze școlare mai puțin poluante”, finanțat de către Administrația Fondului pentru Mediu

**Inițiator: Președintele Consiliului Județean Galați, Costel FOTEA;
Numărul de înregistrare și data depunerii proiectului: 4.808/24.04.2026**

Consiliul Județean Galați;
Având în vedere referatul de aprobare prezentat de inițiator;
Având în vedere raportul de specialitate al direcțiilor din aparatul de specialitate al Consiliului Județean Galați;
Având în vedere avizele Comisiilor de specialitate nr. 2 și 4 ale Consiliului Județean Galați;
Având în vedere prevederile Ghidului Solicitantului pentru „Programul privind îmbunătățirea calității aerului și reducerea cantității de emisii de gaze cu efect de seră, prin utilizarea pentru transportul elevilor a autovehiculelor mai puțin poluante de tipul microbuzelor electrice, hibride și alimentate cu gaz natural comprimat”;
Având în vedere Contractul de finanțare nr. 359/I/GES/18.04.2024 încheiat cu Administrația Fondului pentru Mediu;
Având în vedere prevederile art. 173 alin. (1) lit. b) și e), alin. (5) lit. a) și i) și alin. (7) lit. c) din Codul administrativ, aprobat prin Ordonanța de urgență a Guvernului nr. 57/2019, cu modificările și completările ulterioare;
În temeiul art. 182 alin. (1) și al art. 196 alin. (1) lit. a) din Codul administrativ, aprobat prin Ordonanța de urgență a Guvernului nr. 57/2019, cu modificările și completările ulterioare,

HOTĂRĂȘTE:

Art.1. (1) Se aprobă contractul de parteneriat între UAT județul Galați prin Consiliul Județean Galați și UAT comuna Frumușița prin Consiliul Local al comunei Frumușița, în vederea asigurării implementării și sustenabilității proiectului „Asigurarea accesului la educație a elevilor din județul Galați prin achiziția de microbuze școlare mai puțin poluante” finanțat de către Administrația Fondului pentru Mediu, prevăzut în anexa care face parte integrantă din prezenta hotărâre.

(2) Se împuternicește Președintele Consiliului Județean Galați cu semnarea, în numele și pe seama Consiliului Județean Galați, a contractului de parteneriat.

Art.2. Prezenta hotărâre se va comunica UAT comuna Frumușița din județul Galați.

Art.3. Direcția programe și Direcția patrimoniu din cadrul aparatului de specialitate al Consiliului Județean Galați vor răspunde de punerea în aplicare a prezentei hotărâri.

PREȘEDINTELE CONSILIULUI JUDEȚEAN GALAȚI,

Costel FOTEA

Contrasemnează pentru legalitate:
Secretarul general al județului,
Ionel COCA

Publicată astăzi, 04 mai 2026

ANEXĂ

CONTRACT DE PARTENERIAT

Art. 1. PĂRȚILE CONTRACTULUI

UAT județul Galați prin **CONSILIUL JUDEȚEAN GALAȚI**, cu sediul în municipiul Galați, str. Eroilor nr. 7, cod fiscal 3127476, reprezentat prin dl. Fotea Costel – Președinte al Consiliului Județean Galați, denumită în continuare lider de parteneriat, pe de o parte,

și
UAT COMUNA FRUMUȘIȚA prin **Consiliul Local al comunei Frumușița**, cu sediul în localitatea Frumușița, str. Principală nr. 117, reprezentat prin dl. Sorocolea Ștefan – Primar al UAT comuna Frumușița, în calitate de partener/beneficiar final, au convenit următoarele:

Art. 2. OBIECTUL CONTRACTULUI

Obiectul prezentului contract îl constituie stabilirea cadrului de colaborare între părți în vederea exploatarei în condiții optime a microbuzelor hibride achiziționate în cadrul proiectului „Asigurarea accesului la educație a elevilor din județul Galați prin achiziția de microbuze școlare mai puțin poluante”, finanțat de Administrația Fondului pentru Mediu, în cadrul Programului privind îmbunătățirea calității aerului și reducerea emisiilor de gaze cu efect de seră.

Microbuzele sunt destinate exclusiv transportului elevilor din unitățile de învățământ preuniversitar (nivel primar, gimnazial și/sau liceal), în special din zone cu populație scăzută, în scopul facilitării accesului la educație și al protejării mediului.

În acest scop, partenerilor le revin următoarele obligații:

Art. 3 ROLURI ȘI RESPONSABILITĂȚI

3.1. Rolul și responsabilitățile liderului de parteneriat: beneficiarului – UAT județul Galați prin CONSILIUL JUDEȚEAN GALAȚI

- Deține calitatea de beneficiar al finanțării aferente proiectului, conform contractului de finanțare nr. 359/I/GES/18.04.2024, fiind responsabil pentru implementarea acestuia în conformitate cu prevederile legale și contractuale aplicabile;
- Transmite dreptul de folosință cu titlu gratuit asupra microbuzelor hibride către UAT - urile partenere, pe durata implementării și monitorizării proiectului, exclusiv în scopul transportului elevilor;
- După finalizarea perioadei de implementare și monitorizare, transferă dreptul de proprietate asupra bunurilor către beneficiarii finali, cu respectarea legislației în vigoare și a condițiilor privind menținerea garanției;
- Desemnează echipa de implementare și asigură coordonarea proiectului; menține legătura operativă cu persoanele desemnate de către UAT - urile partenere, în vederea asigurării comunicării eficiente a tuturor aspectelor referitoare la derularea proiectului;
- Asigură recepția și punerea în funcțiune a microbuzelor, prin comisii desemnate legal;
- Solicită și centralizează informațiile necesare de la parteneri în vederea îndeplinirii activităților proiectului;
- Asigură activitățile de informare, publicitate și diseminare a rezultatelor proiectului.

3.2. Rolul și responsabilitățile partenerilor – UAT – uri beneficiare (UAT COMUNA FRUMUȘIȚA prin Consiliul Local al comunei Frumușița)

- Deține calitatea de beneficiar final al investiției realizate prin proiectul „Asigurarea accesului la educație a elevilor din județul Galați prin achiziția de microbuze școlare mai puțin poluante”, finanțat de către Administrația Fondului Pentru Mediu în cadrul „Programului privind îmbunătățirea calității aerului și reducerea cantității de emisii de gaze cu efect de seră, prin utilizarea pentru transportul elevilor a autovehiculelor mai puțin poluante de tipul microbuzelor electrice, hibride și alimentate cu gaz natural comprimat”, **contract de finanțare nr. 359/I/GES/18.04.2024**;
- Asigură, pe întreaga perioadă de utilizare:
 - resursa umană necesară (sofer);
 - costurile de exploatare, întreținere, reparații și alimentare;
 - costurile aferente polițelor de asigurare obligatorii (RCA) și facultative (CASCO).
- Asigură infrastructura necesară încărcării microbuzelor hibride, respectiv:
 - accesul la rețeaua de energie electrică;
 - la data semnării prezentului contract de parteneriat, UAT Comuna Frumușița deține și pune la dispoziție o stație de încărcare funcțională pentru microbuzul hibrid.
- Acceptă dreptul de folosință gratuită asupra microbuzelor hibrid achiziționate conform prevederilor proiectului, exclusiv pentru transportul elevilor;
- Desemnează un responsabil de proiect pentru relația cu liderul de parteneriat;
- Furnizează liderului de parteneriat toate informațiile și documentele necesare implementării proiectului.
- În cazul în care beneficiarul (UAT COMUNA FRUMUȘIȚA prin Consiliul Local al comunei Frumușița) nu își îndeplinește obligația contractuală de a încheia RCA și CASCO pe toată perioada contractului de parteneriat, acesta este răspunzător de orice prejudiciu suportat de beneficiarul UAT județul Galați prin CONSILIUL JUDEȚEAN GALAȚI ca urmare a prevederilor referitoare la această obligație din contractul de finanțare.
- Transmiterea, pe toată perioada de sustenabilitate a proiectului, a informațiilor necesare monitorizării impactului investiției și raportării către autoritățile finanțatoare (unitățile de învățământ care beneficiază de microbuzul electric livrat prin acest proiect; numărul total anual al elevilor care utilizează aceste mijloace de transport etc.)

Art. 4. DURATA CONTRACTULUI

Prezentul contract se încheie pe întreaga durată de implementare și monitorizare a proiectului, precum și pe perioada de sustenabilitate a acestuia, conform prevederilor contractului de finanțare.

Art. 5. RĂSPUNDEREA CONTRACTUALĂ

- Fiecare parte răspunde pentru neîndeplinirea sau îndeplinirea necorespunzătoare a obligațiilor asumate prin prezentul contract, în condițiile legislației aplicabile.
- Partenerii (UAT - urile beneficiare) răspund integral pentru exploatarea, întreținerea, paza și utilizarea microbuzelor primite în folosință, inclusiv pentru eventualele prejudicii cauzate terților ca urmare a utilizării acestora.
- Liderul de parteneriat nu poate fi ținut răspunzător pentru prejudiciile rezultate din utilizarea necorespunzătoare a microbuzelor de către parteneri.
- În cazul producerii unor daune asupra bunurilor, partenerul în culpă are obligația de a le remedia pe cheltuiala proprie sau de a suporta contravaloarea acestora.

Art. 6. FORȚA MAJORĂ

- Forța majoră este orice eveniment extern, imprevizibil, absolut invincibil și inevitabil, intervenit după încheierea contractului, care împiedică, total sau parțial, executarea obligațiilor contractuale;
- Partea care invocă forța majoră are obligația de a notifica celeilalte părți, în termen de 5 zile lucrătoare de la apariția evenimentului, precum și de a face dovada acesteia prin documente emise de autoritățile competente;
- Pe durata existenței cazului de forță majoră, executarea obligațiilor afectate se suspendă;

d) Dacă evenimentul de forță majoră se prelungește pe o perioadă mai mare de 90 de zile, părțile vor decide de comun acord asupra continuării sau încetării contractului.

Art. 7. ÎNCETAREA CONTRACTULUI

Prezentul contract încetează în următoarele situații:

- la expirarea duratei pentru care a fost încheiat;
 - prin acordul scris al părților;
 - prin reziliere unilaterală, în cazul neîndeplinirii culpabile a obligațiilor contractuale de către una dintre părți, după notificarea prealabilă și acordarea unui termen de remediere de 15 zile;
 - în cazul imposibilității obiective de executare a contractului;
 - în alte cazuri prevăzute de lege.
- (2) Încetarea contractului nu exonerează părțile de obligațiile scadente până la data încetării.

Art. 8. LITIGII

- Părțile vor depune toate diligențele pentru soluționarea pe cale amiabilă a oricăror neînțelegeri decurgând din sau în legătură cu prezentul contract.
- În cazul în care soluționarea amiabilă nu este posibilă, litigiile vor fi înaintate spre soluționare instanțelor judecătorești competente din România.

Art. 9. DISPOZIȚII FINALE

- Orice modificare a prezentului contract se face numai prin act adițional, semnat de toate părțile.
- Prezentul contract se completează cu dispozițiile legislației române în vigoare aplicabile în materie.
- În cazul apariției unor neconcordanțe între prevederile prezentului contract și cele ale contractului de finanțare, vor prevala prevederile contractului de finanțare.
- Prezentul contract a fost încheiat astăzi, _____, în 2 de exemplare originale, câte unul pentru fiecare parte.

UAT județul Galați
prin Consiliul Județean Galați
UAT comuna Frumușița
prin Consiliul Local al comunei Frumușița

Președinte,
Costel FOTEA
Primar,
Sorocoleț Ștefan

Semnătura

Data și locul semnării

Semnătura

Data și locul semnării

HOTĂRÂREA NR. 92 din 30 aprilie 2026

privind: aprobarea contractului de parteneriat între UAT județul Galați prin Consiliul Județean Galați și UAT comuna Grivița prin Consiliul Local al comunei Grivița, în vederea asigurării implementării și sustenabilității proiectului „Asigurarea accesului la educație a elevilor din județul Galați prin achiziția de microbuze școlare mai puțin poluante”, finanțat de către Administrația Fondului pentru Mediu

Inițiator: Președintele Consiliului Județean Galați, Costel FOTEA;

Numărul de înregistrare și data depunerii proiectului: 4.809/24.04.2026

Consiliul Județean Galați;

Având în vedere referatul de aprobare prezentat de inițiator;

Având în vedere raportul de specialitate al direcțiilor din aparatul de specialitate al Consiliului Județean Galați;

Având în vedere avizele Comisiilor de specialitate nr. 2 și 4 ale Consiliului Județean Galați;

Având în vedere prevederile Ghidului Solicitantului pentru „Programul privind îmbunătățirea calității aerului și reducerea cantității de emisii de gaze cu efect de seră, prin utilizarea pentru transportul elevilor a autovehiculelor mai puțin poluante de tipul microbuzelor electrice, hibride și alimentate cu gaz natural comprimat”;

Având în vedere Contractul de finanțare nr. 359/I/GES/18.04.2024 încheiat cu Administrația Fondului pentru Mediu;

Având în vedere prevederile art. 173 alin. (1) lit. b) și e), alin. (5) lit. a) și i) și alin. (7) lit. c) din Codul administrativ, aprobat prin Ordonanța de urgență a Guvernului nr. 57/2019, cu modificările și completările ulterioare;

În temeiul art. 182 alin. (1) și al art. 196 alin. (1) lit. a) din Codul administrativ, aprobat prin Ordonanța de urgență a Guvernului nr. 57/2019, cu modificările și completările ulterioare,

HOTĂRĂȘTE:

Art.1. (1) Se aprobă contractul de parteneriat între UAT județul Galați prin Consiliul Județean Galați și UAT comuna Grivița prin Consiliul Local al comunei Grivița, în vederea asigurării implementării și sustenabilității proiectului „Asigurarea accesului la educație a elevilor din județul Galați prin achiziția de microbuze școlare mai puțin poluante” finanțat de către Administrația Fondului pentru Mediu, prevăzut în anexa care face parte integrantă din prezenta hotărâre.

(2) Se împuternicește Președintele Consiliului Județean Galați cu semnarea, în numele și pe seama Consiliului Județean Galați, a contractului de parteneriat.

Art.2. Prezenta hotărâre se va comunica UAT comuna Grivița din județul Galați.

Art.3. Direcția programe și Direcția patrimoniu din cadrul aparatului de specialitate al Consiliului Județean Galați vor răspunde de punerea în aplicare a prezentei hotărâri.

PREȘEDINTELE CONSILIULUI JUDEȚEAN GALAȚI,

Costel FOTEA

Contrasemnează pentru legalitate:

Secretarul general al județului,
Ionel COCA

Publicată astăzi, 04 mai 2026

ANEXĂ

CONTRACT DE PARTENERIAT

Art. 1. PĂRȚILE CONTRACTULUI

UAT județul Galați prin CONSILIUL JUDEȚEAN GALAȚI, cu sediul în municipiul Galați, str. Eroilor nr. 7, cod fiscal 3127476, reprezentat prin dl. Fotea Costel – Președinte al Consiliului Județean Galați, denumită în continuare lider de parteneriat, pe de o parte,

și
UAT COMUNA GRIVIȚA prin Consiliul Local al comunei Grivița, cu sediul în localitatea Grivița, str. Bădălan nr. 16, reprezentat prin dl. Chebac Niță – Primar al UAT comuna Grivița, în calitate de partener/beneficiar final, au convenit următoarele:

Art. 2. OBIECTUL CONTRACTULUI

Obiectul prezentului contract îl constituie stabilirea cadrului de colaborare între părți în vederea exploatării în condiții optime a microbuzelor hibride achiziționate în cadrul proiectului „Asigurarea accesului la educație a elevilor din județul Galați prin achiziția de microbuze școlare mai puțin poluante”, finanțat de Administrația Fondului pentru Mediu, în cadrul Programului privind îmbunătățirea calității aerului și reducerea emisiilor de gaze cu efect de seră.

Unitatea administrativ-teritorială județul Galați — Monitorul Oficial Local nr. 6 din aprilie 2026

Microbuzele sunt destinate exclusiv transportului elevilor din unitățile de învățământ preuniversitar (nivel primar, gimnazial și/sau liceal), în special din zone cu populație scăzută, în scopul facilitării accesului la educație și al protejării mediului.
În acest scop, partenerilor le revin următoarele obligații:

Art. 3 ROLURI ȘI RESPONSABILITĂȚI

3.1. Rolul și responsabilitățile liderului de parteneriat: beneficiarului – UAT județul Galați prin CONSILIUL JUDEȚEAN GALAȚI

- Deține calitatea de beneficiar al finanțării aferente proiectului, conform contractului de finanțare nr. 359/I/GES/18.04.2024, fiind responsabil pentru implementarea acestuia în conformitate cu prevederile legale și contractuale aplicabile;
- Transmite dreptul de folosință cu titlu gratuit asupra microbuzelor hibride către UAT - urile partenere, pe durata implementării și monitorizării proiectului, exclusiv în scopul transportului elevilor;
- După finalizarea perioadei de implementare și monitorizare, transferă dreptul de proprietate asupra bunurilor către beneficiarii finali, cu respectarea legislației în vigoare și a condițiilor privind menținerea garanției;
- Desemnează echipa de implementare și asigură coordonarea proiectului; menține legătura operativă cu persoanele desemnate de către UAT - urile partenere, în vederea asigurării comunicării eficiente a tuturor aspectelor referitoare la derularea proiectului;
- Asigură recepția și punerea în funcțiune a microbuzelor, prin comisii desemnate legal;
- Solicită și centralizează informațiile necesare de la parteneri în vederea îndeplinirii activităților proiectului;
- Asigură activitățile de informare, publicitate și diseminare a rezultatelor proiectului.

3.2. Rolul și responsabilitățile partenerilor – UAT – uri beneficiare (UAT COMUNA GRIVIȚA prin Consiliul Local al comunei Grivița)

- Deține calitatea de beneficiar final al investiției realizate prin proiectul „Asigurarea accesului la educație a elevilor din Județul Galați prin achiziția de microbuze școlare mai puțin poluante”, finanțat de către Administrația Fondului Pentru Mediu în cadrul „Programului privind îmbunătățirea calității aerului și reducerea cantității de emisii de gaze cu efect de seră, prin utilizarea pentru transportul elevilor a autovehiculelor mai puțin poluante de tipul microbuzelor electrice, hibride și alimentate cu gaz natural comprimat”, **contract de finanțare nr. 359/I/GES/18.04.2024**;
- Asigură, pe întreaga perioadă de utilizare:
 - resursa umană necesară (șofer);
 - costurile de exploatare, întreținere, reparații și alimentare;
 - costurile aferente polițelor de asigurare obligatorii (RCA) și facultative (CASCO).
- Asigură infrastructura necesară încărcării microbuzelor hibride, respectiv:
 - accesul la rețeaua de energie electrică;
 - la data semnării prezentului contract de parteneriat, UAT Comuna Grivița deține și pune la dispoziție o stație de încărcare funcțională pentru microbuzul hibrid.
- Acceptă dreptul de folosință gratuită asupra microbuzelor hibrid achiziționate conform prevederilor proiectului, exclusiv pentru transportul elevilor;
- Desemnează un responsabil de proiect pentru relația cu liderul de parteneriat;
- Furnizează liderului de parteneriat toate informațiile și documentele necesare implementării proiectului.
- În cazul în care beneficiarul (UAT COMUNA GRIVIȚA prin Consiliul Local al comunei Grivița) nu își îndeplinește obligația contractuală de a încheia RCA și CASCO pe toată perioada contractului de parteneriat, acesta este răspunzător de orice prejudiciu suportat de beneficiarul UAT județul Galați prin CONSILIUL JUDEȚEAN GALAȚI ca urmare a prevederilor referitoare la această obligație din contractul de finanțare.
- Transmiterea, pe toată perioada de sustenabilitate a proiectului, a informațiilor necesare monitorizării impactului investiției și raportării către autoritățile finanțatoare (unitățile de învățământ care beneficiază de microbuzul electric livrat prin acest proiect; numărul total anual al elevilor care utilizează aceste mijloace de transport etc.)

Art. 4. DURATA CONTRACTULUI

Prezentul contract se încheie pe întreaga durată de implementare și monitorizare a proiectului, precum și pe perioada de sustenabilitate a acestuia, conform prevederilor contractului de finanțare.

Art. 5. RĂSPUNDEREA CONTRACTUALĂ

- Fiecare parte răspunde pentru neîndeplinirea sau îndeplinirea necorespunzătoare a obligațiilor asumate prin prezentul contract, în condițiile legislației aplicabile.
- Partenerii (UAT - urile beneficiare) răspund integral pentru exploatarea, întreținerea, paza și utilizarea microbuzelor primite în folosință, inclusiv pentru eventualele prejudicii cauzate terților ca urmare a utilizării acestora.
- Liderul de parteneriat nu poate fi ținut răspunzător pentru prejudiciile rezultate din utilizarea necorespunzătoare a microbuzelor de către parteneri.
- În cazul producerii unor daune asupra bunurilor, partenerul în culpă are obligația de a le remedia pe cheltuiala proprie sau de a suporta contravaloarea acestora.

Art. 6. FORȚA MAJORĂ

- Forța majoră este orice eveniment extern, imprevizibil, absolut invincibil și inevitabil, intervenit după încheierea contractului, care împiedică, total sau parțial, executarea obligațiilor contractuale;
- Partea care invocă forța majoră are obligația de a notifica celeilalte părți, în termen de 5 zile lucrătoare de la apariția evenimentului, precum și de a face dovada acesteia prin documente emise de autoritățile competente;
- Pe durata existenței cazului de forță majoră, executarea obligațiilor afectate se suspendă;
- Dacă evenimentul de forță majoră se prelungește pe o perioadă mai mare de 90 de zile, părțile vor decide de comun acord asupra continuării sau încetării contractului.

Art. 7. ÎNCETAREA CONTRACTULUI

Prezentul contract încetează în următoarele situații:

- la expirarea duratei pentru care a fost încheiat;
 - prin acordul scris al părților;
 - prin reziliere unilaterală, în cazul neîndeplinirii culpabile a obligațiilor contractuale de către una dintre părți, după notificarea prealabilă și acordarea unui termen de remediere de 15 zile;
 - în cazul imposibilității obiective de executare a contractului;
 - în alte cazuri prevăzute de lege.
- (2) Încetarea contractului nu exonerează părțile de obligațiile scadente până la data încetării.

Art. 8. LITIGII

- Părțile vor depune toate diligențele pentru soluționarea pe cale amiabilă a oricăror neînțelegeri decurgând din sau în legătură cu prezentul contract.
- În cazul în care soluționarea amiabilă nu este posibilă, litigiile vor fi înaintate spre soluționare instanțelor judecătorești competente din România.

Art. 9. DISPOZIȚII FINALE

- Orice modificare a prezentului contract se face numai prin act adițional, semnat de toate părțile.
- Prezentul contract se completează cu dispozițiile legislației române în vigoare aplicabile în materie.
- În cazul apariției unor neconcordanțe între prevederile prezentului contract și cele ale contractului de finanțare, vor prevala prevederile contractului de finanțare.
- Prezentul contract a fost încheiat astăzi, _____, în 2 de exemplare originale, câte unul pentru fiecare parte.

UAT județul Galați
prin Consiliul Județean Galați
UAT comuna Grivița
prin Consiliul Local al comunei Grivița

Președinte,
Costel FOTEA
Primar,
Chebac Niță

Semnătura

Data și locul semnării

Semnătura

Data și locul semnării

HOTĂRÂREA NR. 93 din 30 aprilie 2026

privind: aprobarea contractului de parteneriat între UAT județul Galați prin Consiliul Județean Galați și UAT comuna Ivesți prin Consiliul Local al comunei Ivesți, în vederea asigurării implementării și sustenabilității proiectului „Asigurarea accesului la educație a elevilor din județul Galați prin achiziția de microbuze școlare mai puțin poluante”, finanțat de către Administrația Fondului pentru Mediu

**Inițiator: Președintele Consiliului Județean Galați, Costel FOTEA;
Numărul de înregistrare și data depunerii proiectului: 4.810/24.04.2026**

Consiliul Județean Galați;

Având în vedere referatul de aprobare prezentat de inițiator;

Având în vedere raportul de specialitate al direcțiilor din aparatul de specialitate al Consiliului Județean Galați;

Având în vedere avizele Comisiilor de specialitate nr. 2 și 4 ale Consiliului Județean Galați;

Având în vedere prevederile Ghidului Solicitantului pentru „Programul privind îmbunătățirea calității aerului și reducerea cantității de emisii de gaze cu efect de seră, prin utilizarea pentru transportul elevilor a autovehiculelor mai puțin poluante de tipul microbuzelor electrice, hibride și alimentate cu gaz natural comprimat”;

Având în vedere Contractul de finanțare nr. 359/I/GES/18.04.2024 încheiat cu Administrația Fondului pentru Mediu;

Având în vedere prevederile art. 173 alin. (1) lit. b) și e), alin. (5) lit. a) și i) și alin. (7) lit. c) din Codul administrativ, aprobat prin Ordonanța de urgență a Guvernului nr. 57/2019, cu modificările și completările ulterioare;

În temeiul art. 182 alin. (1) și al art. 196 alin. (1) lit. a) din Codul administrativ, aprobat prin Ordonanța de urgență a Guvernului nr. 57/2019, cu modificările și completările ulterioare,

HOTĂRĂȘTE:

Art.1. (1) Se aprobă contractul de parteneriat între UAT județul Galați prin Consiliul Județean Galați și UAT comuna Ivești prin Consiliul Local al comunei Ivești, în vederea asigurării implementării și sustenabilității proiectului „Asigurarea accesului la educație a elevilor din județul Galați prin achiziția de microbuze școlare mai puțin poluante” finanțat de către Administrația Fondului pentru Mediu, prevăzut în anexa care face parte integrantă din prezenta hotărâre.

(2) Se împuternicește Președintele Consiliului Județean Galați cu semnarea, în numele și pe seama Consiliului Județean Galați, a contractului de parteneriat.

Art.2. Prezenta hotărâre se va comunica UAT comuna Ivești din județul Galați.

Art.3. Direcția programe și Direcția patrimoniu din cadrul aparatului de specialitate al Consiliului Județean Galați vor răspunde de punerea în aplicare a prezentei hotărâri.

PREȘEDINTELE CONSILIULUI JUDEȚEAN GALAȚI,

Costel FOTEA

Contrasemnează pentru legalitate:

Secretarul general al județului,
Ionel COCA

Publicată astăzi, 04 mai 2026

ANEXĂ

CONTRACT DE PARTENERIAT

Art. 1. PĂRȚILE CONTRACTULUI

UAT județul Galați prin CONSILIUL JUDEȚEAN GALAȚI, cu sediul în municipiul Galați, str. Eroilor nr. 7, cod fiscal 3127476, reprezentat prin dl. Fotea Costel – Președinte al Consiliului Județean Galați, denumită în continuare lider de parteneriat, pe de o parte,

și

UAT COMUNA IVEȘTI prin Consiliul Local al comunei Ivești, cu sediul în localitatea Ivești, str. G-ral Eremia Grigorescu nr. 451, reprezentat prin dl. Gheoca Maricel – Primar al UAT comuna Ivești, în calitate de partener/beneficiar final, au convenit următoarele:

Art. 2. OBIECTUL CONTRACTULUI

Obiectul prezentului contract îl constituie stabilirea cadrului de colaborare între părți în vederea exploatării în condiții optime a microbuzelor hibride achiziționate în cadrul proiectului „Asigurarea accesului la educație a elevilor din județul Galați prin achiziția de microbuze școlare mai puțin poluante”, finanțat de Administrația Fondului pentru Mediu, în cadrul Programului privind îmbunătățirea calității aerului și reducerea emisiilor de gaze cu efect de seră.

Microbuzele sunt destinate exclusiv transportului elevilor din unitățile de învățământ preuniversitar (nivel primar, gimnazial și/sau liceal), în special din zone cu populație scăzută, în scopul facilitării accesului la educație și al protejării mediului.

În acest scop, partenerilor le revin următoarele obligații:

Art. 3 ROLURI ȘI RESPONSABILITĂȚI

3.1. Rolul și responsabilitățile liderului de parteneriat: beneficiarului – UAT județul Galați prin CONSILIUL JUDEȚEAN GALAȚI

a) Deține calitatea de beneficiar al finanțării aferente proiectului, conform contractului de finanțare nr. 359/I/GES/18.04.2024, fiind responsabil pentru implementarea acestuia în conformitate cu prevederile legale și contractuale aplicabile;

b) Transmite dreptul de folosință cu titlu gratuit asupra microbuzelor hibride către UAT - urile partenere, pe durata implementării și monitorizării proiectului, exclusiv în scopul transportului elevilor;

c) După finalizarea perioadei de implementare și monitorizare, transferă dreptul de proprietate asupra bunurilor către beneficiarii finali, cu respectarea legislației în vigoare și a condițiilor privind menținerea garanției;

d) Desemnează echipa de implementare și asigură coordonarea proiectului; menține legătura operativă cu persoanele desemnate de către UAT - urile partenere, în vederea asigurării comunicării eficiente a tuturor aspectelor referitoare la derularea proiectului;

e) Asigură recepția și punerea în funcțiune a microbuzelor, prin comisii desemnate legal;

f) Solicită și centralizează informațiile necesare de la parteneri în vederea îndeplinirii activităților proiectului;

g) Asigură activitățile de informare, publicitate și diseminare a rezultatelor proiectului.

3.2. Rolul și responsabilitățile partenerilor – UAT – uri beneficiare (UAT COMUNA IVEȘTI prin Consiliul Local al comunei Ivești)

a) Deține calitatea de beneficiar final al investiției realizate prin proiectul „Asigurarea accesului la educație a elevilor din județul Galați prin achiziția de microbuze școlare mai puțin poluante”, finanțat de către Administrația Fondului Pentru Mediu în cadrul „Programului privind îmbunătățirea calității aerului și reducerea cantității de emisii de gaze cu efect de seră, prin utilizarea pentru transportul elevilor a autovehiculelor mai puțin poluante de tipul microbuzelor electrice, hibride și alimentate cu gaz natural comprimat”, contract de finanțare nr. 359/I/GES/18.04.2024;

b) Asigură, pe întreaga perioadă de utilizare:

- resursa umană necesară (sofer);
- costurile de exploatare, întreținere, reparații și alimentare;
- costurile aferente polițelor de asigurare obligatorii (RCA) și facultative (CASCO).

c) Asigură infrastructura necesară încărcării microbuzelor hibride, respectiv:

- accesul la rețeaua de energie electrică;
- la data semnării prezentului contract de parteneriat, UAT Comuna Ivești deține și pune la dispoziție o stație de încărcare funcțională pentru microbuzul hibrid.

d) Acceptă dreptul de folosință gratuită asupra microbuzelor hibrid achiziționate conform prevederilor proiectului, exclusiv pentru transportul elevilor;

e) Desemnează un responsabil de proiect pentru relația cu liderul de parteneriat;

f) Furnizează liderului de parteneriat toate informațiile și documentele necesare implementării proiectului.

g) În cazul în care beneficiarul (UAT COMUNA IVEȘTI prin Consiliul Local al comunei Ivești) nu își îndeplinește obligația contractuală de a încheia RCA și CASCO pe toată perioada contractului de parteneriat, acesta este răspunzător de orice prejudiciu suportat de beneficiarul UAT județul Galați prin CONSILIUL JUDEȚEAN GALAȚI ca urmare a prevederilor referitoare la această obligație din contractul de finanțare.

h) Transmite, pe toată perioada de sustenabilitate a proiectului, a informațiilor necesare monitorizării impactului investiției și raportării către autoritățile finanțatoare (unitățile de învățământ care beneficiază de microbuzul electric livrat prin acest proiect; numărul total anual al elevilor care utilizează aceste mijloace de transport etc.)

Art. 4. DURATA CONTRACTULUI

Prezentul contract se încheie pe întreaga durată de implementare și monitorizare a proiectului, precum și pe perioada de sustenabilitate a acestuia, conform prevederilor contractului de finanțare.

Art. 5. RĂSPUNDEREA CONTRACTUALĂ

- Fiecare parte răspunde pentru neîndeplinirea sau îndeplinirea necorespunzătoare a obligațiilor asumate prin prezentul contract, în condițiile legislației aplicabile.
- Partenerii (UAT - urile beneficiare) răspund integral pentru exploatarea, întreținerea, paza și utilizarea microbuzelor primite în folosință, inclusiv pentru eventualele prejudicii cauzate terților ca urmare a utilizării acestora.
- Liderul de parteneriat nu poate fi ținut răspunzător pentru prejudiciile rezultate din utilizarea necorespunzătoare a microbuzelor de către parteneri.
- În cazul producerii unor daune asupra bunurilor, partenerul în culpă are obligația de a le remedia pe cheltuiuala proprie sau de a suporta contravaloarea acestora.

Art. 6. FORȚA MAJORĂ

- Forța majoră este orice eveniment extern, imprevizibil, absolut invincibil și inevitabil, intervenit după încheierea contractului, care împiedică, total sau parțial, executarea obligațiilor contractuale;
- Partea care invocă forța majoră are obligația de a notifica celeilalte părți, în termen de 5 zile lucrătoare de la apariția evenimentului, precum și de a face dovada acesteia prin documente emise de autoritățile competente;
- Pe durata existenței cazului de forță majoră, executarea obligațiilor afectate se suspendă;
- Dacă evenimentul de forță majoră se prelungește pe o perioadă mai mare de 90 de zile, părțile vor decide de comun acord asupra continuării sau încetării contractului.

Art. 7. ÎNCETAREA CONTRACTULUI

Prezentul contract încetează în următoarele situații:

- la expirarea duratei pentru care a fost încheiat;
 - prin acordul scris al părților;
 - prin reziliere unilaterală, în cazul neîndeplinirii culpabile a obligațiilor contractuale de către una dintre părți, după notificarea prealabilă și acordarea unui termen de remediere de 15 zile;
 - în cazul imposibilității obiective de executare a contractului;
 - în alte cazuri prevăzute de lege.
- (2) Încetarea contractului nu exonerează părțile de obligațiile scadente până la data încetării.

Art. 8. LITIGII

- Părțile vor depune toate diligențele pentru soluționarea pe cale amiabilă a oricărui neînțelegeri decurgând din sau în legătură cu prezentul contract.
- În cazul în care soluționarea amiabilă nu este posibilă, litigiile vor fi înaintate spre soluționare instanțelor judecătorești competente din România.

Art. 9. DISPOZIȚII FINALE

- Orice modificare a prezentului contract se face numai prin act adițional, semnat de toate părțile.
- Prezentul contract se completează cu dispozițiile legislației române în vigoare aplicabile în materie.
- În cazul apariției unor neconcordanțe între prevederile prezentului contract și cele ale contractului de finanțare, vor prevala prevederile contractului de finanțare.
- Prezentul contract a fost încheiat astăzi, _____, în 2 de exemplare originale, câte unul pentru fiecare parte.

UAT județul Galați
prin Consiliul Județean Galați
UAT comuna Ivești
prin Consiliul Local al comunei Ivești

Președinte,
Costel FOTEA
Primar,
Gheoca Maricel

Semnătura
Semnătura

Data și locul semnării
Data și locul semnării

**HOTĂRÂREA NR. 94
din 30 aprilie 2026**

privind: aprobarea contractului de parteneriat între UAT județul Galați prin Consiliul Județean Galați și UAT comuna Jorăști prin Consiliul Local al comunei Jorăști, în vederea asigurării implementării și sustenabilității proiectului „Asigurarea accesului la educație a elevilor din județul Galați prin achiziția de microbuze școlare mai puțin poluante”, finanțat de către Administrația Fondului pentru Mediu

**Inițiator: Președintele Consiliului Județean Galați, Costel FOTEA;
Numărul de înregistrare și data depunerii proiectului: 4.811/24.04.2026**

Consiliul Județean Galați;
Având în vedere referatul de aprobare prezentat de inițiator;
Având în vedere raportul de specialitate al direcțiilor din aparatul de specialitate al Consiliului Județean Galați;
Având în vedere avizele Comisiilor de specialitate nr. 2 și 4 ale Consiliului Județean Galați;
Având în vedere prevederile Ghidului Solicitantului pentru „Programul privind îmbunătățirea calității aerului și reducerea cantității de emisii de gaze cu efect de seră, prin utilizarea pentru transportul elevilor a autovehiculelor mai puțin poluante de tipul microbuzelor electrice, hibride și alimentate cu gaz natural comprimat”;
Având în vedere Contractul de finanțare nr. 359/I/GES/18.04.2024 încheiat cu Administrația Fondului pentru Mediu;
Având în vedere prevederile art. 173 alin. (1) lit. b) și e), alin. (5) lit. a) și i) și alin. (7) lit. c) din Codul administrativ, aprobat prin Ordonanța de urgență a Guvernului nr. 57/2019, cu modificările și completările ulterioare;
În temeiul art. 182 alin. (1) și al art. 196 alin. (1) lit. a) din Codul administrativ, aprobat prin Ordonanța de urgență a Guvernului nr. 57/2019, cu modificările și completările ulterioare,

H O T Ă R Ă Ș T E:

Art.1. (1) Se aprobă contractul de parteneriat între UAT județul Galați prin Consiliul Județean Galați și UAT comuna Jorăști prin Consiliul Local al comunei Jorăști, în vederea asigurării implementării și sustenabilității proiectului „Asigurarea accesului la educație a elevilor din județul Galați prin achiziția de microbuze școlare mai puțin poluante” finanțat de către Administrația Fondului pentru Mediu, prevăzut în anexa care face parte integrantă din prezenta hotărâre.

(2) Se împuternicește Președintele Consiliului Județean Galați cu semnarea, în numele și pe seama Consiliului Județean Galați, a contractului de parteneriat.

Art.2. Prezenta hotărâre se va comunica UAT comuna Jorăști din județul Galați.

Art.3. Direcția programe și Direcția patrimoniu din cadrul aparatului de specialitate al Consiliului Județean Galați vor răspunde de punerea în aplicare a prezentei hotărâri.

PREȘEDINTELE CONSILIULUI JUDEȚEAN GALAȚI,

Costel FOTEA

**Contrasemnează pentru legalitate:
Secretarul general al județului,
Ionel COCA**

Publicată astăzi, 04 mai 2026

CONTRACT DE PARTENERIAT

Art. 1. PĂRȚILE CONTRACTULUI

UAT județul Galați prin CONSILIUL JUDEȚEAN GALAȚI, cu sediul în municipiul Galați, str. Eroilor nr. 7, cod fiscal 3127476, reprezentat prin dl. Fotea Costel – Președinte al Consiliului Județean Galați, denumită în continuare lider de parteneriat, pe de o parte,

și
UAT COMUNA JORĂȘTI prin Consiliul Local al comunei Jorăști, cu sediul în localitatea Jorăști, str. Unirii nr. 49, reprezentat prin dl. Tăbăcaru Valerică – Primar al UAT comuna Jorăști, în calitate de partener/beneficiar final, au convenit următoarele:

Art. 2. OBIECTUL CONTRACTULUI

Obiectul prezentului contract îl constituie stabilirea cadrului de colaborare între părți în vederea exploatării în condiții optime a microbuzelor hibride achiziționate în cadrul proiectului „Asigurarea accesului la educație a elevilor din județul Galați prin achiziția de microbuze școlare mai puțin poluante”, finanțat de Administrația Fondului pentru Mediu, în cadrul Programului privind îmbunătățirea calității aerului și reducerea emisiilor de gaze cu efect de seră.

Microbuzele sunt destinate exclusiv transportului elevilor din unitățile de învățământ preuniversitar (nivel primar, gimnazial și/sau liceal), în special din zone cu populație scăzută, în scopul facilitării accesului la educație și al protejării mediului.

În acest scop, partenerilor le revin următoarele obligații:

Art. 3 ROLURI ȘI RESPONSABILITĂȚI**3.1. Rolul și responsabilitățile liderului de parteneriat: beneficiarului – UAT județul Galați prin CONSILIUL JUDEȚEAN GALAȚI**

- Deține calitatea de beneficiar al finanțării aferente proiectului, conform contractului de finanțare nr. 359/I/GES/18.04.2024, fiind responsabil pentru implementarea acestuia în conformitate cu prevederile legale și contractuale aplicabile;
- Transmite dreptul de folosință cu titlu gratuit asupra microbuzelor hibride către UAT - urile partenere, pe durata implementării și monitorizării proiectului, exclusiv în scopul transportului elevilor;
- După finalizarea perioadei de implementare și monitorizare, transferă dreptul de proprietate asupra bunurilor către beneficiarii finali, cu respectarea legislației în vigoare și a condițiilor privind menținerea garanției;
- Desemnează echipa de implementare și asigură coordonarea proiectului; menține legătura operativă cu persoanele desemnate de către UAT - urile partenere, în vederea asigurării comunicării eficiente a tuturor aspectelor referitoare la derularea proiectului;
- Asigură recepția și punerea în funcțiune a microbuzelor, prin comisii desemnate legal;
- Solicită și centralizează informațiile necesare de la parteneri în vederea îndeplinirii activităților proiectului;
- Asigură activitățile de informare, publicitate și diseminare a rezultatelor proiectului.

3.2. Rolul și responsabilitățile partenerilor – UAT – uri beneficiare (UAT COMUNA JORĂȘTI prin Consiliul Local al comunei Jorăști)

- Deține calitatea de beneficiar final al investiției realizate prin proiectul „Asigurarea accesului la educație a elevilor din Județul Galați prin achiziția de microbuze școlare mai puțin poluante”, finanțat de către Administrația Fondului Pentru Mediu în cadrul „Programului privind îmbunătățirea calității aerului și reducerea cantității de emisii de gaze cu efect de seră, prin utilizarea pentru transportul elevilor a autovehiculelor mai puțin poluante de tipul microbuzelor electrice, hibride și alimentate cu gaz natural comprimat”, **contract de finanțare nr. 359/I/GES/18.04.2024**;
- Asigură, pe întreaga perioadă de utilizare:
 - resursa umană necesară (șofer);
 - costurile de exploatare, întreținere, reparații și alimentare;
 - costurile aferente polițelor de asigurare obligatorii (RCA) și facultative (CASCO).
- Asigură infrastructura necesară încărcării microbuzelor hibride, respectiv:
 - accesul la rețeaua de energie electrică;
 - la data semnării prezentului contract de parteneriat, UAT Comuna Jorăști deține și pune la dispoziție o stație de încărcare funcțională pentru microbuzul hibrid.
- Acceptă dreptul de folosință gratuită asupra microbuzelor hibrid achiziționate conform prevederilor proiectului, exclusiv pentru transportul elevilor;
- Desemnează un responsabil de proiect pentru relația cu liderul de parteneriat;
- Furnizează liderului de parteneriat toate informațiile și documentele necesare implementării proiectului.
- În cazul în care beneficiarul (UAT COMUNA JORĂȘTI prin Consiliul Local al comunei Jorăști) nu își îndeplinește obligația contractuală de a încheia RCA și CASCO pe toată perioada contractului de parteneriat, acesta este răspunzător de orice prejudiciu suportat de beneficiarul UAT județul Galați prin CONSILIUL JUDEȚEAN GALAȚI ca urmare a prevederilor referitoare la această obligație din contractul de finanțare.
- Transmiterea, pe toată perioada de sustenabilitate a proiectului, a informațiilor necesare monitorizării impactului investiției și raportării către autoritățile finanțatoare (unitățile de învățământ care beneficiază de microbuzul electric livrat prin acest proiect; numărul total anual al elevilor care utilizează aceste mijloace de transport etc.)

Art. 4. DURATA CONTRACTULUI

Prezentul contract se încheie pe întreaga durată de implementare și monitorizare a proiectului, precum și pe perioada de sustenabilitate a acestuia, conform prevederilor contractului de finanțare.

Art. 5. RĂSPUNDEREA CONTRACTUALĂ

- Fiecare parte răspunde pentru neîndeplinirea sau îndeplinirea necorespunzătoare a obligațiilor asumate prin prezentul contract, în condițiile legislației aplicabile.
- Partenerii (UAT - urile beneficiare) răspund integral pentru exploatarea, întreținerea, paza și utilizarea microbuzelor primite în folosință, inclusiv pentru eventualele prejudicii cauzate terților ca urmare a utilizării acestora.
- Liderul de parteneriat nu poate fi ținut răspunzător pentru prejudiciile rezultate din utilizarea necorespunzătoare a microbuzelor de către parteneri.
- În cazul producerii unor daune asupra bunurilor, partenerul în culpă are obligația de a le remedia pe cheltuiala proprie sau de a suporta contravaloarea acestora.

Art. 6. FORȚA MAJORĂ

- Forța majoră este orice eveniment extern, imprevizibil, absolut invincibil și inevitabil, intervenit după încheierea contractului, care împiedică, total sau parțial, executarea obligațiilor contractuale;
- Partea care invocă forța majoră are obligația de a notifica celeilalte părți, în termen de 5 zile lucrătoare de la apariția evenimentului, precum și de a face dovada acesteia prin documente emise de autoritățile competente;
- Pe durata existenței cazului de forță majoră, executarea obligațiilor afectate se suspendă;
- Dacă evenimentul de forță majoră se prelungește pe o perioadă mai mare de 90 de zile, părțile vor decide de comun acord asupra continuării sau încetării contractului.

Art. 7. ÎNCETAREA CONTRACTULUI

Prezentul contract încetează în următoarele situații:

- la expirarea duratei pentru care a fost încheiat;
 - prin acordul scris al părților;
 - prin reziliere unilaterală, în cazul neîndeplinirii culpabile a obligațiilor contractuale de către una dintre părți, după notificarea prealabilă și acordarea unui termen de remediere de 15 zile;
 - în cazul imposibilității obiective de executare a contractului;
 - în alte cazuri prevăzute de lege.
- (2) Încetarea contractului nu exonerează părțile de obligațiile scadente până la data încetării.

Art. 8. LITIGII

- Părțile vor depune toate diligențele pentru soluționarea pe cale amiabilă a oricăror neînțelegeri decurgând din sau în legătură cu prezentul contract.
- În cazul în care soluționarea amiabilă nu este posibilă, litigiile vor fi înaintate spre soluționare instanțelor judecătorești competente din România.

Art. 9. DISPOZIȚII FINALE

- Orice modificare a prezentului contract se face numai prin act adițional, semnat de toate părțile.
- Prezentul contract se completează cu dispozițiile legislației române în vigoare aplicabile în materie.
- În cazul apariției unor neconcordanțe între prevederile prezentului contract și cele ale contractului de finanțare, vor prevala prevederile contractului de finanțare.
- Prezentul contract a fost încheiat astăzi, _____, în 2 de exemplare originale, câte unul pentru fiecare parte.

UAT județul Galați
prin Consiliul Județean Galați
UAT comuna Jorăști
prin Consiliul Local al comunei Jorăști

Președinte,
Costel FOTEA
Primar,
Tăbăcaru Valerică

Semnătura

Semnătura

Data și locul semnării

Data și locul semnării

HOTĂRÂREA NR. 95 din 30 aprilie 2026

privind: aprobarea contractului de parteneriat între UAT județul Galați prin Consiliul Județean Galați și UAT comuna Liești prin Consiliul Local al comunei Liești, în vederea asigurării implementării și sustenabilității proiectului „Asigurarea accesului la educație a elevilor din județul Galați prin achiziția de microbuze școlare mai puțin poluante”, finanțat de către Administrația Fondului pentru Mediu

**Inițiator: Președintele Consiliului Județean Galați, Costel FOTEA;
Numărul de înregistrare și data depunerii proiectului: 4.812/24.04.2026**

Consiliul Județean Galați;
Având în vedere referatul de aprobare prezentat de inițiator;
Având în vedere raportul de specialitate al direcțiilor din aparatul de specialitate al Consiliului Județean Galați;
Având în vedere avizele Comisiilor de specialitate nr. 2 și 4 ale Consiliului Județean Galați;
Având în vedere prevederile Ghidului Solicitantului pentru „Programul privind îmbunătățirea calității aerului și reducerea cantității de emisii de gaze cu efect de seră, prin utilizarea pentru transportul elevilor a autovehiculelor mai puțin poluante de tipul microbuzelor electrice, hibride și alimentate cu gaz natural comprimat”;
Având în vedere Contractul de finanțare nr. 359/I/GES/18.04.2024 încheiat cu Administrația Fondului pentru Mediu;
Având în vedere prevederile art. 173 alin. (1) lit. b) și e), alin. (5) lit. a) și i) și alin. (7) lit. c) din Codul administrativ, aprobat prin Ordonanța de urgență a Guvernului nr. 57/2019, cu modificările și completările ulterioare;
În temeiul art. 182 alin. (1) și al art. 196 alin. (1) lit. a) din Codul administrativ, aprobat prin Ordonanța de urgență a Guvernului nr. 57/2019, cu modificările și completările ulterioare,

HOTĂRĂȘTE:

Art.1. (1) Se aprobă contractul de parteneriat între UAT județul Galați prin Consiliul Județean Galați și UAT comuna Liești prin Consiliul Local al comunei Liești, în vederea asigurării implementării și sustenabilității proiectului „Asigurarea accesului la educație a elevilor din județul Galați prin achiziția de microbuze școlare mai puțin poluante” finanțat de către Administrația Fondului pentru Mediu, prevăzut în anexa care face parte integrantă din prezenta hotărâre.

(2) Se împuternicește Președintele Consiliului Județean Galați cu semnarea, în numele și pe seama Consiliului Județean Galați, a contractului de parteneriat.

Art.2. Prezenta hotărâre se va comunica UAT comuna Liești din județul Galați.

Art.3. Direcția programe și Direcția patrimoniu din cadrul aparatului de specialitate al Consiliului Județean Galați vor răspunde de punerea în aplicare a prezentei hotărâri.

PREȘEDINTELE CONSILIULUI JUDEȚEAN GALAȚI,

Costel FOTEA

**Contrasemnează pentru legalitate:
Secretarul general al județului,
Ionel COCA**

Publicată astăzi, 04 mai 2026

ANEXĂ

CONTRACT DE PARTENERIAT

Art. 1. PĂRȚILE CONTRACTULUI

UAT județul Galați prin **CONSILIUL JUDEȚEAN GALAȚI**, cu sediul în municipiul Galați, str. Eroilor nr. 7, cod fiscal 3127476, reprezentat prin dl. Fotea Costel – Președinte al Consiliului Județean Galați, denumită în continuare lider de parteneriat, pe de o parte,
și
UAT COMUNA LIEȘTI prin **Consiliul Local al comunei Liești**, cu sediul în localitatea Liești, str. Anghel Saligny nr. 269, reprezentat prin dl. Boț Iulian – Primar al UAT comuna Liești, în calitate de partener/beneficiar final,
au convenit următoarele:

Art. 2. OBIECTUL CONTRACTULUI

Obiectul prezentului contract îl constituie stabilirea cadrului de colaborare între părți în vederea exploatării în condiții optime a microbuzelor hibride achiziționate în cadrul proiectului „Asigurarea accesului la educație a elevilor din județul Galați prin achiziția de microbuze școlare mai puțin poluante”, finanțat de Administrația Fondului pentru Mediu, în cadrul Programului privind îmbunătățirea calității aerului și reducerea emisiilor de gaze cu efect de seră. Microbuzele sunt destinate exclusiv transportului elevilor din unitățile de învățământ preuniversitar (nivel primar, gimnazial și/sau liceal), în special din zone cu populație scăzută, în scopul facilitării accesului la educație și al protejării mediului.
În acest scop, partenerilor le revin următoarele obligații:

Art. 3 ROLURI ȘI RESPONSABILITĂȚI

3.1. Rolul și responsabilitățile liderului de parteneriat: beneficiarului – UAT județul Galați prin **CONSILIUL JUDEȚEAN GALAȚI**

- Deține calitatea de beneficiar al finanțării aferente proiectului, conform contractului de finanțare nr. 359/I/GES/18.04.2024, fiind responsabil pentru implementarea acestuia în conformitate cu prevederile legale și contractuale aplicabile;
- Transmite dreptul de folosință cu titlu gratuit asupra microbuzelor hibride către UAT - urile partener, pe durata implementării și monitorizării proiectului, exclusiv în scopul transportului elevilor;
- După finalizarea perioadei de implementare și monitorizare, transferă dreptul de proprietate asupra bunurilor către beneficiarii finali, cu respectarea legislației în vigoare și a condițiilor privind menținerea garanției;
- Desemnează echipa de implementare și asigură coordonarea proiectului; menține legătura operativă cu persoanele desemnate de către UAT - urile partener, în vederea asigurării comunicării eficiente a tuturor aspectelor referitoare la derularea proiectului;
- Asigură recepția și punerea în funcțiune a microbuzelor, prin comisii desemnate legal;
- Solicită și centralizează informațiile necesare de la parteneri în vederea îndeplinirii activităților proiectului;
- Asigură activitățile de informare, publicitate și diseminare a rezultatelor proiectului.

3.2. Rolul și responsabilitățile partenerilor – UAT – uri beneficiare (UAT COMUNA LIEȘTI prin **Consiliul Local al comunei Liești**)

- Deține calitatea de beneficiar final al investiției realizate prin proiectul „Asigurarea accesului la educație a elevilor din județul Galați prin achiziția de microbuze școlare mai puțin poluante”, finanțat de către Administrația Fondului Pentru Mediu în cadrul „Programului privind îmbunătățirea calității aerului și reducerea cantității de emisii de gaze cu efect de seră, prin utilizarea pentru transportul elevilor a autovehiculelor mai puțin poluante de tipul microbuzelor electrice, hibride și alimentate cu gaz natural comprimat”, **contract de finanțare nr. 359/I/GES/18.04.2024**;
- Asigură, pe întreaga perioadă de utilizare:
 - resursa umană necesară (șofer);
 - costurile de exploatare, întreținere, reparații și alimentare;
 - costurile aferente polițelor de asigurare obligatorii (RCA) și facultative (CASCO).
- Asigură infrastructura necesară încărcării microbuzelor hibride, respectiv:
 - accesul la rețeaua de energie electrică;

- la data semnării prezentului contract de parteneriat, UAT Comuna Liești deține și pune la dispoziție o stație de încărcare funcțională pentru microbuzul hibrid.
- d) Acceptă dreptul de folosință gratuită asupra microbuzelor hibrid achiziționate conform prevederilor proiectului, exclusiv pentru transportul elevilor;
- e) Desemnează un responsabil de proiect pentru relația cu liderul de parteneriat;
- f) Furnizează liderului de parteneriat toate informațiile și documentele necesare implementării proiectului.
- g) În cazul în care beneficiarul (UAT COMUNA LIEȘTI prin Consiliul Local al comunei Liești) nu își îndeplinește obligația contractuală de a încheia RCA și CASCO pe toată perioada contractului de parteneriat, acesta este răspunzător de orice prejudiciu suportat de beneficiarul UAT județul Galați prin CONSILIUL JUDEȚEAN GALAȚI ca urmare a prevederilor referitoare la această obligație din contractul de finanțare.
- h) Transmiterea, pe toată perioada de sustenabilitate a proiectului, a informațiilor necesare monitorizării impactului investiției și raportării către autoritățile finanțatoare (unitățile de învățământ care beneficiază de microbuzul electric livrat prin acest proiect; numărul total anual al elevilor care utilizează aceste mijloace de transport etc.)

Art. 4. DURATA CONTRACTULUI

Prezentul contract se încheie pe întreaga durată de implementare și monitorizare a proiectului, precum și pe perioada de sustenabilitate a acestuia, conform prevederilor contractului de finanțare.

Art. 5. RĂSPUNDEREA CONTRACTUALĂ

- a) Fiecare parte răspunde pentru neîndeplinirea sau îndeplinirea necorespunzătoare a obligațiilor asumate prin prezentul contract, în condițiile legislației aplicabile.
- b) Partenerii (UAT - urile beneficiare) răspund integral pentru exploatarea, întreținerea, paza și utilizarea microbuzelor primite în folosință, inclusiv pentru eventualele prejudicii cauzate terților ca urmare a utilizării acestora.
- c) Liderul de parteneriat nu poate fi ținut răspunzător pentru prejudiciile rezultate din utilizarea necorespunzătoare a microbuzelor de către parteneri.
- d) În cazul producerii unor daune asupra bunurilor, partenerul în culpă are obligația de a le remedia pe cheltuiuala proprie sau de a suporta contravaloarea acestora.

Art. 6. FORȚA MAJORĂ

- a) Forța majoră este orice eveniment extern, imprevizibil, absolut invincibil și inevitabil, intervenit după încheierea contractului, care împiedică, total sau parțial, executarea obligațiilor contractuale;
- b) Partea care invocă forța majoră are obligația de a notifica celeilalte părți, în termen de 5 zile lucrătoare de la apariția evenimentului, precum și de a face dovada acesteia prin documente emise de autoritățile competente;
- c) Pe durata existenței cazului de forță majoră, executarea obligațiilor afectate se suspendă;
- d) Dacă evenimentul de forță majoră se prelungește pe o perioadă mai mare de 90 de zile, părțile vor decide de comun acord asupra continuării sau încetării contractului.

Art. 7. ÎNCETAREA CONTRACTULUI

Prezentul contract încetează în următoarele situații:

- a) la expirarea duratei pentru care a fost încheiat;
- b) prin acordul scris al părților;
- c) prin reziliere unilaterală, în cazul neîndeplinirii culpabile a obligațiilor contractuale de către una dintre părți, după notificarea prealabilă și acordarea unui termen de remediere de 15 zile;
- d) în cazul imposibilității obiective de executare a contractului;
- e) în alte cazuri prevăzute de lege.
- (2) Încetarea contractului nu exonerează părțile de obligațiile scadente până la data încetării.

Art. 8. LITIGII

- a) Părțile vor depune toate diligențele pentru soluționarea pe cale amiabilă a oricărui neînțelegeri decurgând din sau în legătură cu prezentul contract.
- b) În cazul în care soluționarea amiabilă nu este posibilă, litigiile vor fi înaintate spre soluționare instanțelor judecătorești competente din România.

Art. 9. DISPOZIȚII FINALE

- a) Orice modificare a prezentului contract se face numai prin act adițional, semnat de toate părțile.
- b) Prezentul contract se completează cu dispozițiile legislației române în vigoare aplicabile în materie.
- c) În cazul apariției unor neconcordanțe între prevederile prezentului contract și cele ale contractului de finanțare, vor prevala prevederile contractului de finanțare.
- d) Prezentul contract a fost încheiat astăzi, _____, în 2 de exemplare originale, câte unul pentru fiecare parte.

UAT județul Galați
prin Consiliul Județean Galați
UAT comuna Liești
prin Consiliul Local al comunei Liești

Președinte,
Costel FOTEA
Primar,
Boț Iulian

Semnătura

Data și locul semnării

Semnătura

Data și locul semnării

HOTĂRÂREA NR. 96 din 30 aprilie 2026

privind: aprobarea contractului de parteneriat între UAT județul Galați prin Consiliul Județean Galați și UAT comuna Matca prin Consiliul Local al comunei Matca, în vederea asigurării implementării și sustenabilității proiectului „Asigurarea accesului la educație a elevilor din județul Galați prin achiziția de microbuze școlare mai puțin poluante”, finanțat de către Administrația Fondului pentru Mediu

**Inițiator: Președintele Consiliului Județean Galați, Costel FOTEA;
Numărul de înregistrare și data depunerii proiectului: 4.813/24.04.2026**

Consiliul Județean Galați;
Având în vedere referatul de aprobare prezentat de inițiator;
Având în vedere raportul de specialitate al direcțiilor din aparatul de specialitate al Consiliului Județean Galați;
Având în vedere avizele Comisiilor de specialitate nr. 2 și 4 ale Consiliului Județean Galați;
Având în vedere prevederile Ghidului Solicitantului pentru „Programul privind îmbunătățirea calității aerului și reducerea cantității de emisii de gaze cu efect de seră, prin utilizarea pentru transportul elevilor a autovehiculelor mai puțin poluante de tipul microbuzelor electrice, hibride și alimentate cu gaz natural comprimat”;
Având în vedere Contractul de finanțare nr. 359/I/GES/18.04.2024 încheiat cu Administrația Fondului pentru Mediu;
Având în vedere prevederile art. 173 alin. (1) lit. b) și e), alin. (5) lit. a) și i) și alin. (7) lit. c) din Codul administrativ, aprobat prin Ordonanța de urgență a Guvernului nr. 57/2019, cu modificările și completările ulterioare;
În temeiul art. 182 alin. (1) și al art. 196 alin. (1) lit. a) din Codul administrativ, aprobat prin Ordonanța de urgență a Guvernului nr. 57/2019, cu modificările și completările ulterioare,

HOTĂRĂȘTE:

Art.1. (1) Se aprobă contractul de parteneriat între UAT județul Galați prin Consiliul Județean Galați și UAT comuna Matca prin Consiliul Local al comunei Matca, în vederea asigurării implementării și sustenabilității proiectului „Asigurarea accesului la educație a elevilor din județul Galați prin achiziția de microbuze școlare mai puțin poluante” finanțat de către Administrația Fondului pentru Mediu, prevăzut în anexa care face parte integrantă din prezenta hotărâre.

(2) Se împuternicește Președintele Consiliului Județean Galați cu semnarea, în numele și pe seama Consiliului Județean Galați, a contractului de parteneriat.

Art.2. Prezenta hotărâre se va comunica UAT comuna Matca din județul Galați.

Art.3. Direcția programe și Direcția patrimoniului din cadrul aparatului de specialitate al Consiliului Județean Galați vor răspunde de punerea în aplicare a prezentei hotărâri.

PREȘEDINTELE CONSILIULUI JUDEȚEAN GALAȚI,

Costel FOTEA

Contrasemnează pentru legalitate:
Secretarul general al județului,
Ionel COCA

Publicată astăzi, 04 mai 2026

ANEXĂ

CONTRACT DE PARTENERIAT

Art. 1. PĂRȚILE CONTRACTULUI

UAT județul Galați prin CONSILIUL JUDEȚEAN GALAȚI, cu sediul în municipiul Galați, str. Eroilor nr. 7, cod fiscal 3127476, reprezentat prin dl. Fotea Costel – Președinte al Consiliului Județean Galați, denumită în continuare lider de parteneriat, pe de o parte, și
UAT COMUNA MATCA prin Consiliul Local al comunei Matca, cu sediul în localitatea Matca, str. Ștefan cel Mare nr. 158, reprezentat prin dl. Marin Gheorghe – Primar al UAT comuna Matca, în calitate de partener/beneficiar final, au convenit următoarele:

Art. 2. OBIECTUL CONTRACTULUI

Obiectul prezentului contract îl constituie stabilirea cadrului de colaborare între părți în vederea exploatării în condiții optime a microbuzelor hibride achiziționate în cadrul proiectului „Asigurarea accesului la educație a elevilor din județul Galați prin achiziția de microbuze școlare mai puțin poluante”, finanțat de Administrația Fondului pentru Mediu, în cadrul Programului privind îmbunătățirea calității aerului și reducerea emisiilor de gaze cu efect de seră. Microbuzele sunt destinate exclusiv transportului elevilor din unitățile de învățământ preuniversitar (nivel primar, gimnazial și/sau liceal), în special din zone cu populație scăzută, în scopul facilitării accesului la educație și al protejării mediului. În acest scop, partenerilor le revin următoarele obligații:

Art. 3 ROLURI ȘI RESPONSABILITĂȚI

3.1. Rolul și responsabilitățile liderului de parteneriat: beneficiarului – UAT județul Galați prin CONSILIUL JUDEȚEAN GALAȚI

- Deține calitatea de beneficiar al finanțării aferente proiectului, conform contractului de finanțare nr. 359/I/GES/18.04.2024, fiind responsabil pentru implementarea acestuia în conformitate cu prevederile legale și contractuale aplicabile;
- Transmite dreptul de folosință cu titlu gratuit asupra microbuzelor hibride către UAT - urile parteneri, pe durata implementării și monitorizării proiectului, exclusiv în scopul transportului elevilor;
- După finalizarea perioadei de implementare și monitorizare, transferă dreptul de proprietate asupra bunurilor către beneficiarii finali, cu respectarea legislației în vigoare și a condițiilor privind menținerea garanției;
- Desemnează echipa de implementare și asigură coordonarea proiectului; menține legătura operativă cu persoanele desemnate de către UAT - urile parteneri, în vederea asigurării comunicării eficiente a tuturor aspectelor referitoare la derularea proiectului;
- Asigură recepția și punerea în funcțiune a microbuzelor, prin comisii desemnate legal;
- Solicită și centralizează informațiile necesare de la parteneri în vederea îndeplinirii activităților proiectului;
- Asigură activitățile de informare, publicitate și diseminare a rezultatelor proiectului.

3.2. Rolul și responsabilitățile partenerilor – UAT – uri beneficiare (UAT COMUNA MATCA prin Consiliul Local al comunei Matca)

- Deține calitatea de beneficiar final al investiției realizate prin proiectul „Asigurarea accesului la educație a elevilor din Județul Galați prin achiziția de microbuze școlare mai puțin poluante”, finanțat de către Administrația Fondului Pentru Mediu în cadrul „Programului privind îmbunătățirea calității aerului și reducerea cantității de emisii de gaze cu efect de seră, prin utilizarea pentru transportul elevilor a autovehiculelor mai puțin poluante de tipul microbuzelor electrice, hibride și alimentate cu gaz natural comprimat”, **contract de finanțare nr. 359/I/GES/18.04.2024**;
- Asigură, pe întreaga perioadă de utilizare:
 - resursa umană necesară (șofer);
 - costurile de exploatare, întreținere, reparații și alimentare;
 - costurile aferente polițelor de asigurare obligatorii (RCA) și facultative (CASCO).
- Asigură infrastructura necesară încărcării microbuzelor hibride:
 - accesul la rețeaua de energie electrică;
 - la data semnării prezentului contract de parteneriat, UAT Comuna Matca deține și pune la dispoziție o stație de încărcare funcțională pentru microbuzul hibrid.
- Acceptă dreptul de folosință gratuită asupra microbuzelor hibrid achiziționate conform prevederilor proiectului, exclusiv pentru transportul elevilor;
- Desemnează un responsabil de proiect pentru relația cu liderul de parteneriat;
- Furnizează liderului de parteneriat toate informațiile și documentele necesare implementării proiectului.
- În cazul în care beneficiarul (UAT COMUNA MATCA prin Consiliul Local al comunei Matca) nu își îndeplinește obligația contractuală de a încheia RCA și CASCO pe toată perioada contractului de parteneriat, acesta este răspunzător de orice prejudiciu suportat de beneficiarul UAT județul Galați prin CONSILIUL JUDEȚEAN GALAȚI ca urmare a prevederilor referitoare la această obligație din contractul de finanțare.
- Transmiterea, pe toată perioada de sustenabilitate a proiectului, a informațiilor necesare monitorizării impactului investiției și raportării către autoritățile finanțatoare (unitățile de învățământ care beneficiază de microbuzul electric livrat prin acest proiect; numărul total anual al elevilor care utilizează aceste mijloace de transport etc.)

Art. 4. DURATA CONTRACTULUI

Prezentul contract se încheie pe întreaga durată de implementare și monitorizare a proiectului, precum și pe perioada de sustenabilitate a acestuia, conform prevederilor contractului de finanțare.

Art. 5. RĂSPUNDEREA CONTRACTUALĂ

- Fiecare parte răspunde pentru neîndeplinirea sau îndeplinirea necorespunzătoare a obligațiilor asumate prin prezentul contract, în condițiile legislației aplicabile.
- Partenerii (UAT - urile beneficiare) răspund integral pentru exploatarea, întreținerea, paza și utilizarea microbuzelor primite în folosință, inclusiv pentru eventualele prejudicii cauzate terților ca urmare a utilizării acestora.
- Liderul de parteneriat nu poate fi ținut răspunzător pentru prejudiciile rezultate din utilizarea necorespunzătoare a microbuzelor de către parteneri.
- În cazul producerii unor daune asupra bunurilor, partenerul în culpă are obligația de a le remedia pe cheltuiala proprie sau de a suporta contravaloarea acestora.

Art. 6. FORȚA MAJORĂ

- Forța majoră este orice eveniment extern, imprevizibil, absolut invincibil și inevitabil, intervenit după încheierea contractului, care împiedică, total sau parțial, executarea obligațiilor contractuale;
- Partea care invocă forța majoră are obligația de a notifica celeilalte părți, în termen de 5 zile lucrătoare de la apariția evenimentului, precum și de a face dovada acesteia prin documente emise de autoritățile competente;
- Pe durata existenței cazului de forță majoră, executarea obligațiilor afectate se suspendă;
- Dacă evenimentul de forță majoră se prelungește pe o perioadă mai mare de 90 de zile, părțile vor decide de comun acord asupra continuării sau încetării contractului.

Art. 7. ÎNCETAREA CONTRACTULUI

Prezentul contract încetează în următoarele situații:

- la expirarea duratei pentru care a fost încheiat;
 - prin acordul scris al părților;
 - prin reziliere unilaterală, în cazul neîndeplinirii culpabile a obligațiilor contractuale de către una dintre părți, după notificarea prealabilă și acordarea unui termen de remediere de 15 zile;
 - în cazul imposibilității obiective de executare a contractului;
 - în alte cazuri prevăzute de lege.
- (2) Încetarea contractului nu exonerează părțile de obligațiile scadente până la data încetării.

Art. 8. LITIGII

- a) Părțile vor depune toate diligențele pentru soluționarea pe cale amiabilă a oricăror neînțelegeri decurgând din sau în legătură cu prezentul contract.
b) În cazul în care soluționarea amiabilă nu este posibilă, litigiile vor fi înaintate spre soluționare instanțelor judecătorești competente din România.

Art. 9. DISPOZIȚII FINALE

- a) Orice modificare a prezentului contract se face numai prin act adițional, semnat de toate părțile.
b) Prezentul contract se completează cu dispozițiile legislației române în vigoare aplicabile în materie.
c) În cazul apariției unor neconcordanțe între prevederile prezentului contract și cele ale contractului de finanțare, vor prevala prevederile contractului de finanțare.
d) Prezentul contract a fost încheiat astăzi, _____, în 2 de exemplare originale, câte unul pentru fiecare parte.

UAT județul Galați
prin Consiliul Județean Galați
UAT comuna Matca
prin Consiliul Local al comunei Matca

Președinte,
Costel FOTEA
Primar,
Marin Gheorghie

Semnătura
Semnătura

Data și locul semnării
Data și locul semnării

**HOTĂRÂREA NR. 97
din 30 aprilie 2026**

privind: aprobarea contractului de parteneriat între UAT județul Galați prin Consiliul Județean Galați și UAT comuna Movileni prin Consiliul Local al comunei Movileni, în vederea asigurării implementării și sustenabilității proiectului „Asigurarea accesului la educație a elevilor din județul Galați prin achiziția de microbuze școlare mai puțin poluante”, finanțat de către Administrația Fondului pentru Mediu

**Inițiator: Președintele Consiliului Județean Galați, Costel FOTEA;
Numărul de înregistrare și data depunerii proiectului: 4.814/24.04.2026**

Consiliul Județean Galați;

Având în vedere referatul de aprobare prezentat de inițiator;

Având în vedere raportul de specialitate al direcțiilor din aparatul de specialitate al Consiliului Județean Galați;

Având în vedere avizele Comisiilor de specialitate nr. 2 și 4 ale Consiliului Județean Galați;

Având în vedere prevederile Ghidului Solicitantului pentru „Programul privind îmbunătățirea calității aerului și reducerea cantității de emisii de gaze cu efect de seră, prin utilizarea pentru transportul elevilor a autovehiculelor mai puțin poluante de tipul microbuzelor electrice, hibride și alimentate cu gaz natural comprimat”;

Având în vedere Contractul de finanțare nr. 359/I/GES/18.04.2024 încheiat cu Administrația Fondului pentru Mediu;

Având în vedere prevederile art. 173 alin. (1) lit. b) și e), alin. (5) lit. a) și i) și alin. (7) lit. c) din Codul administrativ, aprobat prin Ordonanța de urgență a Guvernului nr. 57/2019, cu modificările și completările ulterioare;

În temeiul art. 182 alin. (1) și al art. 196 alin. (1) lit. a) din Codul administrativ, aprobat prin Ordonanța de urgență a Guvernului nr. 57/2019, cu modificările și completările ulterioare,

H O T Ă R Ă Ș T E:

Art.1. (1) Se aprobă contractul de parteneriat între UAT județul Galați prin Consiliul Județean Galați și UAT comuna Movileni prin Consiliul Local al comunei Movileni, în vederea asigurării implementării și sustenabilității proiectului „Asigurarea accesului la educație a elevilor din județul Galați prin achiziția de microbuze școlare mai puțin poluante” finanțat de către Administrația Fondului pentru Mediu, prevăzut în anexa care face parte integrantă din prezenta hotărâre.

(2) Se împuternicește Președintele Consiliului Județean Galați cu semnarea, în numele și pe seama Consiliului Județean Galați, a contractului de parteneriat.

Art.2. Prezenta hotărâre se va comunica UAT comuna Movileni din județul Galați.

Art.3. Direcția programe și Direcția patrimoniu din cadrul aparatului de specialitate al Consiliului Județean Galați vor răspunde de punerea în aplicare a prezentei hotărâri.

PREȘEDINTELE CONSILIULUI JUDEȚEAN GALAȚI,

Costel FOTEA

Contrasemnează pentru legalitate:
Secretarul general al județului,
Ionel COCA

Publicată astăzi, 04 mai 2026

ANEXĂ

CONTRACT DE PARTENERIAT

Art. 1. PĂRȚILE CONTRACTULUI

UAT județul Galați prin CONSILIUL JUDEȚEAN GALAȚI, cu sediul în municipiul Galați, str. Eroilor nr. 7, cod fiscal 3127476, reprezentat prin dl. Fotea Costel – Președinte al Consiliului Județean Galați, denumită în continuare lider de parteneriat, pe de o parte,

și
UAT COMUNA MOVILENI prin Consiliul Local al comunei Movileni, cu sediul în localitatea Movileni, str. Eroilor nr. 483, reprezentat prin dl. Cașu Mihai – Primar al UAT comuna Movileni, în calitate de partener/beneficiar final, au convenit următoarele:

Art. 2. OBIECTUL CONTRACTULUI

Obiectul prezentului contract îl constituie stabilirea cadrului de colaborare între părți în vederea exploatării în condiții optime a microbuzelor hibride achiziționate în cadrul proiectului „Asigurarea accesului la educație a elevilor din județul Galați prin achiziția de microbuze școlare mai puțin poluante”, finanțat de Administrația Fondului pentru Mediu, în cadrul Programului privind îmbunătățirea calității aerului și reducerea emisiilor de gaze cu efect de seră.

Microbuzele sunt destinate exclusiv transportului elevilor din unitățile de învățământ preuniversitar (nivel primar, gimnazial și/sau liceal), în special din zone cu populație scăzută, în scopul facilitării accesului la educație și al protejării mediului.

În acest scop, partenerilor le revin următoarele obligații:

Art. 3 ROLURI ȘI RESPONSABILITĂȚI

3.1. Rolul și responsabilitățile liderului de parteneriat: beneficiarului – UAT județul Galați prin CONSILIUL JUDEȚEAN GALAȚI

a) Deține calitatea de beneficiar al finanțării aferente proiectului, conform contractului de finanțare nr. 359/I/GES/18.04.2024, fiind responsabil pentru implementarea acestuia în conformitate cu prevederile legale și contractuale aplicabile;

b) Transmite dreptul de folosință cu titlu gratuit asupra microbuzelor hibride către UAT - urile partener, pe durata implementării și monitorizării proiectului, exclusiv în scopul transportului elevilor;

c) După finalizarea perioadei de implementare și monitorizare, transferă dreptul de proprietate asupra bunurilor către beneficiarii finali, cu respectarea legislației în vigoare și a condițiilor privind menținerea garanției;

d) Desemnează echipa de implementare și asigură coordonarea proiectului; menține legătura operativă cu persoanele desemnate de către UAT - urile partener, în vederea asigurării comunicării eficiente a tuturor aspectelor referitoare la derularea proiectului;

- e) Asigură recepția și punerea în funcțiune a microbuzelor, prin comisii desemnate legal;
- f) Solicită și centralizează informațiile necesare de la parteneri în vederea îndeplinirii activităților proiectului;
- g) Asigură activitățile de informare, publicitate și diseminare a rezultatelor proiectului.
- 3.2. Rolul și responsabilitățile partenerilor – UAT – uri beneficiare (UAT COMUNA MOVILENI prin Consiliul Local al comunei Movileni)**
- a) Deține calitatea de beneficiar final al investiției realizate prin proiectul „Asigurarea accesului la educație a elevilor din Județul Galați prin achiziția de microbuze școlare mai puțin poluante”, finanțat de către Administrația Fondului Pentru Mediu în cadrul „Programului privind îmbunătățirea calității aerului și reducerea cantității de emisii de gaze cu efect de seră, prin utilizarea pentru transportul elevilor a autovehiculelor mai puțin poluante de tipul microbuzelor electrice, hibride și alimentate cu gaz natural comprimat”, **contract de finanțare nr. 359/I/GES/18.04.2024**;
- b) Asigură, pe întreaga perioadă de utilizare:
- resursa umană necesară (sofer);
 - costurile de exploatare, întreținere, reparații și alimentare;
 - costurile aferente polițelor de asigurare obligatorii (RCA) și facultative (CASCO).
- c) Asigură infrastructura necesară încărcării microbuzelor hibride, respectiv:
- accesul la rețeaua de energie electrică;
 - la data semnării prezentului contract de parteneriat, UAT Comuna Movileni deține și pune la dispoziție o stație de încărcare funcțională pentru microbuzul hibrid.
- d) Acceptă dreptul de folosință gratuită asupra microbuzelor hibrid achiziționate conform prevederilor proiectului, exclusiv pentru transportul elevilor;
- e) Desemnează un responsabil de proiect pentru relația cu liderul de parteneriat;
- f) Furnizează liderului de parteneriat toate informațiile și documentele necesare implementării proiectului.
- g) În cazul în care beneficiarul (UAT COMUNA MOVILENI prin Consiliul Local al comunei Movileni) nu își îndeplinește obligația contractuală de a încheia RCA și CASCO pe toată perioada contractului de parteneriat, acesta este răspunzător de orice prejudiciu suportat de beneficiarul UAT județul Galați prin CONSILIUL JUDEȚEAN GALAȚI ca urmare a prevederilor referitoare la această obligație din contractul de finanțare.
- h) Transmiterea, pe toată perioada de sustenabilitate a proiectului, a informațiilor necesare monitorizării impactului investiției și raportării către autoritățile finanțatoare (unitățile de învățământ care beneficiază de microbuzul electric livrat prin acest proiect; numărul total anual al elevilor care utilizează aceste mijloace de transport etc.)

Art. 4. DURATA CONTRACTULUI

Prezentul contract se încheie pe întreaga durată de implementare și monitorizare a proiectului, precum și pe perioada de sustenabilitate a acestuia, conform prevederilor contractului de finanțare.

Art. 5. RĂSPUNDEREA CONTRACTUALĂ

- a) Fiecare parte răspunde pentru neîndeplinirea sau îndeplinirea necorespunzătoare a obligațiilor asumate prin prezentul contract, în condițiile legislației aplicabile.
- b) Partenerii (UAT - urile beneficiare) răspund integral pentru exploatarea, întreținerea, paza și utilizarea microbuzelor primite în folosință, inclusiv pentru eventualele prejudicii cauzate terților ca urmare a utilizării acestora.
- c) Liderul de parteneriat nu poate fi ținut răspunzător pentru prejudiciile rezultate din utilizarea necorespunzătoare a microbuzelor de către parteneri.
- d) În cazul producerii unor daune asupra bunurilor, partenerul în culpă are obligația de a le remedia pe cheltuiala proprie sau de a suporta contravaloarea acestora.

Art. 6. FORȚA MAJORĂ

- a) Forța majoră este orice eveniment extern, imprevizibil, absolut invincibil și inevitabil, intervenit după încheierea contractului, care împiedică, total sau parțial, executarea obligațiilor contractuale;
- b) Partea care invocă forța majoră are obligația de a notifica celeilalte părți, în termen de 5 zile lucrătoare de la apariția evenimentului, precum și de a face dovada acesteia prin documente emise de autoritățile competente;
- c) Pe durata existenței cazului de forță majoră, executarea obligațiilor afectate se suspendă;
- d) Dacă evenimentul de forță majoră se prelungește pe o perioadă mai mare de 90 de zile, părțile vor decide de comun acord asupra continuării sau încetării contractului.

Art. 7. ÎNCETAREA CONTRACTULUI

Prezentul contract încetează în următoarele situații:

- a) la expirarea duratei pentru care a fost încheiat;
- b) prin acordul scris al părților;
- c) prin reziliere unilaterală, în cazul neîndeplinirii culpabile a obligațiilor contractuale de către una dintre părți, după notificarea prealabilă și acordarea unui termen de remediere de 15 zile;
- d) în cazul imposibilității obiective de executare a contractului;
- e) în alte cazuri prevăzute de lege.
- (2) Încetarea contractului nu exonerează părțile de obligațiile scadente până la data încetării.

Art. 8. LITIGII

a) Părțile vor depune toate diligențele pentru soluționarea pe cale amiabilă a oricăror neînțelegeri decurgând din sau în legătură cu prezentul contract.

b) În cazul în care soluționarea amiabilă nu este posibilă, litigiile vor fi înaintate spre soluționare instanțelor judecătorești competente din România.

Art. 9. DISPOZIȚII FINALE

- a) Orice modificare a prezentului contract se face numai prin act adițional, semnat de toate părțile.
- b) Prezentul contract se completează cu dispozițiile legislației române în vigoare aplicabile în materie.
- c) În cazul apariției unor neconcordanțe între prevederile prezentului contract și cele ale contractului de finanțare, vor prevala prevederile contractului de finanțare.
- d) Prezentul contract a fost încheiat astăzi, _____, în 2 de exemplare originale, câte unul pentru fiecare parte.

UAT județul Galați
prin Consiliul Județean Galați
UAT comuna Movileni
prin Consiliul Local al comunei Movileni

Președinte,
Costel FOTEA
Primar,
Cașu Mihai

Semnătura
Semnătura

Data și locul semnării
Data și locul semnării

HOTĂRÂREA NR. 98 din 30 aprilie 2026

privind: aprobarea contractului de parteneriat între UAT județul Galați prin Consiliul Județean Galați și UAT comuna Munteni prin Consiliul Local al comunei Munteni, în vederea asigurării implementării și sustenabilității proiectului „Asigurarea accesului la educație a elevilor din județul Galați prin achiziția de microbuze școlare mai puțin poluante”, finanțat de către Administrația Fondului pentru Mediu

**Inițiator: Președintele Consiliului Județean Galați, Costel FOTEA;
Numărul de înregistrare și data depunerii proiectului: 4.815/24.04.2026**

Consiliul Județean Galați;
Având în vedere referatul de aprobare prezentat de inițiator;
Având în vedere raportul de specialitate al direcțiilor din aparatul de specialitate al Consiliului Județean Galați;
Având în vedere avizele Comisiilor de specialitate nr. 2 și 4 ale Consiliului Județean Galați;
Având în vedere prevederile Ghidului Solicitantului pentru „Programul privind îmbunătățirea calității aerului și reducerea cantității de emisii de gaze cu efect de seră, prin utilizarea pentru transportul elevilor a autovehiculelor mai puțin poluante de tipul microbuzelor electrice, hibride și alimentate cu gaz natural comprimat”;
Având în vedere Contractul de finanțare nr. 359/I/GES/18.04.2024 încheiat cu Administrația Fondului pentru Mediu;
Având în vedere prevederile art. 173 alin. (1) lit. b) și e), alin. (5) lit. a) și i) și alin. (7) lit. c) din Codul administrativ, aprobat prin Ordonanța de urgență a Guvernului nr. 57/2019, cu modificările și completările ulterioare;
În temeiul art. 182 alin. (1) și al art. 196 alin. (1) lit. a) din Codul administrativ, aprobat prin Ordonanța de urgență a Guvernului nr. 57/2019, cu modificările și completările ulterioare,

HOTĂRĂȘTE:

Art.1. (1) Se aprobă contractul de parteneriat între UAT județul Galați prin Consiliul Județean Galați și UAT comuna Munteni prin Consiliul Local al comunei Munteni, în vederea asigurării implementării și sustenabilității proiectului „Asigurarea accesului la educație a elevilor din județul Galați prin achiziția de microbuze școlare mai puțin poluante” finanțat de către Administrația Fondului pentru Mediu, prevăzut în anexa care face parte integrantă din prezenta hotărâre.

(2) Se împuternicește Președintele Consiliului Județean Galați cu semnarea, în numele și pe seama Consiliului Județean Galați, a contractului de parteneriat.

Art.2. Prezenta hotărâre se va comunica UAT comuna Munteni din județul Galați.

Art.3. Direcția programe și Direcția patrimoniu din cadrul aparatului de specialitate al Consiliului Județean Galați vor răspunde de punerea în aplicare a prezentei hotărâri.

PREȘEDINTELE CONSILIULUI JUDEȚEAN GALAȚI,

Costel FOTEA

Contrasemnează pentru legalitate:
Secretarul general al județului,
Ionel COCA

Publicată astăzi, 04 mai 2026

ANEXĂ

CONTRACT DE PARTENERIAT

Art. 1. PĂRȚILE CONTRACTULUI

UAT județul Galați prin **CONSILIUL JUDEȚEAN GALAȚI**, cu sediul în municipiul Galați, str. Eroilor nr. 7, cod fiscal 3127476, reprezentat prin dl. Fotea Costel – Președinte al Consiliului Județean Galați, denumită în continuare lider de parteneriat, pe de o parte,

și
UAT COMUNA MUNTENI prin **Consiliul Local al comunei Munteni**, cu sediul în localitatea Munteni, str. Mihai Viteazul nr. 31, reprezentat prin dl. Oprea Dănuț – Primar al UAT comuna Munteni, în calitate de partener/beneficiar final,
au convenit următoarele:

Art. 2. OBIECTUL CONTRACTULUI

Obiectul prezentului contract îl constituie stabilirea cadrului de colaborare între părți în vederea exploatarei în condiții optime a microbuzelor hibride achiziționate în cadrul proiectului „Asigurarea accesului la educație a elevilor din județul Galați prin achiziția de microbuze școlare mai puțin poluante”, finanțat de Administrația Fondului pentru Mediu, în cadrul Programului privind îmbunătățirea calității aerului și reducerea emisiilor de gaze cu efect de seră.

Microbuzele sunt destinate exclusiv transportului elevilor din unitățile de învățământ preuniversitar (nivel primar, gimnazial și/sau liceal), în special din zone cu populație scăzută, în scopul facilitării accesului la educație și al protejării mediului.

În acest scop, partenerilor le revin următoarele obligații:

Art. 3 ROLURI ȘI RESPONSABILITĂȚI

3.1. Rolul și responsabilitățile liderului de parteneriat: beneficiarului – UAT județul Galați prin CONSILIUL JUDEȚEAN GALAȚI

- Deține calitatea de beneficiar al finanțării aferente proiectului, conform contractului de finanțare nr. 359/I/GES/18.04.2024, fiind responsabil pentru implementarea acestuia în conformitate cu prevederile legale și contractuale aplicabile;
- Transmite dreptul de folosință cu titlu gratuit asupra microbuzelor hibride către UAT - urile partenere, pe durata implementării și monitorizării proiectului, exclusiv în scopul transportului elevilor;
- După finalizarea perioadei de implementare și monitorizare, transferă dreptul de proprietate asupra bunurilor către beneficiarii finali, cu respectarea legislației în vigoare și a condițiilor privind menținerea garanției;
- Desemnează echipa de implementare și asigură coordonarea proiectului; menține legătura operativă cu persoanele desemnate de către UAT - urile partenere, în vederea asigurării comunicării eficiente a tuturor aspectelor referitoare la derularea proiectului;
- Asigură recepția și punerea în funcțiune a microbuzelor, prin comisii desemnate legal;
- Solicită și centralizează informațiile necesare de la parteneri în vederea îndeplinirii activităților proiectului;
- Asigură activitățile de informare, publicitate și diseminare a rezultatelor proiectului.

3.2. Rolul și responsabilitățile partenerilor – UAT – uri beneficiare (UAT COMUNA MUNTENI prin Consiliul Local al comunei Munteni)

- Deține calitatea de beneficiar final al investiției realizate prin proiectul „Asigurarea accesului la educație a elevilor din județul Galați prin achiziția de microbuze școlare mai puțin poluante”, finanțat de către Administrația Fondului Pentru Mediu în cadrul „Programului privind îmbunătățirea calității aerului și reducerea cantității de emisii de gaze cu efect de seră, prin utilizarea pentru transportul elevilor a autovehiculelor mai puțin poluante de tipul microbuzelor electrice, hibride și alimentate cu gaz natural comprimat”, **contract de finanțare nr. 359/I/GES/18.04.2024**;
- Asigură, pe întreaga perioadă de utilizare:
 - resursa umană necesară (sofer);
 - costurile de exploatare, întreținere, reparații și alimentare;
 - costurile aferente polițelor de asigurare obligatorii (RCA) și facultative (CASCO).
- Asigură infrastructura necesară încărcării microbuzelor hibride, respectiv:
 - accesul la rețeaua de energie electrică;
 - la data semnării prezentului contract de parteneriat, UAT Comuna Munteni deține și pune la dispoziție o stație de încărcare funcțională pentru microbuzul hibrid.
- Acceptă dreptul de folosință gratuită asupra microbuzelor hibrid achiziționate conform prevederilor proiectului, exclusiv pentru transportul elevilor;
- Desemnează un responsabil de proiect pentru relația cu liderul de parteneriat;
- Furnizează liderului de parteneriat toate informațiile și documentele necesare implementării proiectului.
- În cazul în care beneficiarul (UAT COMUNA MUNTENI prin Consiliul Local al comunei Munteni) nu își îndeplinește obligația contractuală de a încheia RCA și CASCO pe toată perioada contractului de parteneriat, acesta este răspunzător de orice prejudiciu suportat de beneficiarul UAT județul Galați prin CONSILIUL JUDEȚEAN GALAȚI ca urmare a prevederilor referitoare la această obligație din contractul de finanțare.
- Transmiterea, pe toată perioada de sustenabilitate a proiectului, a informațiilor necesare monitorizării impactului investiției și raportării către autoritățile finanțatoare (unitățile de învățământ care beneficiază de microbuzul electric livrat prin acest proiect; numărul total anual al elevilor care utilizează aceste mijloace de transport etc.)

Art. 4. DURATA CONTRACTULUI

Prezentul contract se încheie pe întreaga durată de implementare și monitorizare a proiectului, precum și pe perioada de sustenabilitate a acestuia, conform prevederilor contractului de finanțare.

Art. 5. RĂSPUNDEREA CONTRACTUALĂ

- Fiecare parte răspunde pentru neîndeplinirea sau îndeplinirea necorespunzătoare a obligațiilor asumate prin prezentul contract, în condițiile legislației aplicabile.
- Partenerii (UAT - urile beneficiare) răspund integral pentru exploatarea, întreținerea, paza și utilizarea microbuzelor primite în folosință, inclusiv pentru eventualele prejudicii cauzate terților ca urmare a utilizării acestora.
- Liderul de parteneriat nu poate fi ținut răspunzător pentru prejudiciile rezultate din utilizarea necorespunzătoare a microbuzelor de către parteneri.
- În cazul producerii unor daune asupra bunurilor, partenerul în culpă are obligația de a le remedia pe cheltuiala proprie sau de a suporta contravaloarea acestora.

Art. 6. FORȚA MAJORĂ

- Forța majoră este orice eveniment extern, imprevizibil, absolut invincibil și inevitabil, intervenit după încheierea contractului, care împiedică, total sau parțial, executarea obligațiilor contractuale;
- Partea care invocă forța majoră are obligația de a notifica celeilalte părți, în termen de 5 zile lucrătoare de la apariția evenimentului, precum și de a face dovada acesteia prin documente emise de autoritățile competente;
- Pe durata existenței cazului de forță majoră, executarea obligațiilor afectate se suspendă;

d) Dacă evenimentul de forță majoră se prelungește pe o perioadă mai mare de 90 de zile, părțile vor decide de comun acord asupra continuării sau încetării contractului.

Art. 7. ÎNCETAREA CONTRACTULUI

Prezentul contract încetează în următoarele situații:

- la expirarea duratei pentru care a fost încheiat;
 - prin acordul scris al părților;
 - prin reziliere unilaterală, în cazul neîndeplinirii culpabile a obligațiilor contractuale de către una dintre părți, după notificarea prealabilă și acordarea unui termen de remediere de 15 zile;
 - în cazul imposibilității obiective de executare a contractului;
 - în alte cazuri prevăzute de lege.
- (2) Încetarea contractului nu exonerează părțile de obligațiile scadente până la data încetării.

Art. 8. LITIGII

- Părțile vor depune toate diligențele pentru soluționarea pe cale amiabilă a oricăror neînțelegeri decurgând din sau în legătură cu prezentul contract.
- În cazul în care soluționarea amiabilă nu este posibilă, litigiile vor fi înaintate spre soluționare instanțelor judecătorești competente din România.

Art. 9. DISPOZIȚII FINALE

- Orice modificare a prezentului contract se face numai prin act adițional, semnat de toate părțile.
- Prezentul contract se completează cu dispozițiile legislației române în vigoare aplicabile în materie.
- În cazul apariției unor neconcordanțe între prevederile prezentului contract și cele ale contractului de finanțare, vor prevala prevederile contractului de finanțare.
- Prezentul contract a fost încheiat astăzi, _____, în 2 de exemplare originale, câte unul pentru fiecare parte.

UAT județul Galați
prin Consiliul Județean Galați
UAT comuna Munteni
prin Consiliul Local al comunei Munteni

Președinte,
Costel FOTEA
Primar,
Oprea Dănuț

Semnătura

Data și locul semnării

Semnătura

Data și locul semnării

HOTĂRÂREA NR. 99 din 30 aprilie 2026

privind: aprobarea contractului de parteneriat între UAT județul Galați prin Consiliul Județean Galați și UAT comuna Nicorești prin Consiliul Local al comunei Nicorești, în vederea asigurării implementării și sustenabilității proiectului „Asigurarea accesului la educație a elevilor din județul Galați prin achiziția de microbuze școlare mai puțin poluante”, finanțat de către Administrația Fondului pentru Mediu

Inițiator: Președintele Consiliului Județean Galați, Costel FOTEA;

Numărul de înregistrare și data depunerii proiectului: 4.816/24.04.2026

Consiliul Județean Galați;

Având în vedere referatul de aprobare prezentat de inițiator;

Având în vedere raportul de specialitate al direcțiilor din aparatul de specialitate al Consiliului Județean Galați;

Având în vedere avizele Comisiilor de specialitate nr. 2 și 4 ale Consiliului Județean Galați;

Având în vedere prevederile Ghidului Solicitantului pentru „Programul privind îmbunătățirea calității aerului și reducerea cantității de emisii de gaze cu efect de seră, prin utilizarea pentru transportul elevilor a autovehiculelor mai puțin poluante de tipul microbuzelor electrice, hibride și alimentate cu gaz natural comprimat”;

Având în vedere Contractul de finanțare nr. 359/I/GES/18.04.2024 încheiat cu Administrația Fondului pentru Mediu;

Având în vedere prevederile art. 173 alin. (1) lit. b) și e), alin. (5) lit. a) și i) și alin. (7) lit. c) din Codul administrativ, aprobat prin Ordonanța de urgență a Guvernului nr. 57/2019, cu modificările și completările ulterioare;

În temeiul art. 182 alin. (1) și al art. 196 alin. (1) lit. a) din Codul administrativ, aprobat prin Ordonanța de urgență a Guvernului nr. 57/2019, cu modificările și completările ulterioare,

HOTĂRĂȘTE:

Art.1. (1) Se aprobă contractul de parteneriat între UAT județul Galați prin Consiliul Județean Galați și UAT comuna Nicorești prin Consiliul Local al comunei Nicorești, în vederea asigurării implementării și sustenabilității proiectului „Asigurarea accesului la educație a elevilor din județul Galați prin achiziția de microbuze școlare mai puțin poluante” finanțat de către Administrația Fondului pentru Mediu, prevăzut în anexa care face parte integrantă din prezenta hotărâre.

(2) Se împuternicește Președintele Consiliului Județean Galați cu semnarea, în numele și pe seama Consiliului Județean Galați, a contractului de parteneriat.

Art.2. Prezenta hotărâre se va comunica UAT comuna Nicorești din județul Galați.

Art.3. Direcția programe și Direcția patrimoniu din cadrul aparatului de specialitate al Consiliului Județean Galați vor răspunde de punerea în aplicare a prezentei hotărâri.

PREȘEDINTELE CONSILIULUI JUDEȚEAN GALAȚI,

Costel FOTEA

Contrasemnează pentru legalitate:

**Secretarul general al județului,
Ionel COCA**

Publicată astăzi, 04 mai 2026

ANEXĂ

CONTRACT DE PARTENERIAT

Art. 1. PĂRȚILE CONTRACTULUI

UAT județul Galați prin CONSILIUL JUDEȚEAN GALAȚI, cu sediul în municipiul Galați, str. Eroilor nr. 7, cod fiscal 3127476, reprezentat prin dl. Fotea Costel – Președinte al Consiliului Județean Galați, denumită în continuare lider de parteneriat, pe de o parte,

și

UAT COMUNA NICOREȘTI prin Consiliul Local al comunei Nicorești, cu sediul în localitatea Nicorești, str. Anton Cincu nr. 95, reprezentat prin dl. Boghiu Ionel – Primar al UAT comuna Nicorești, în calitate de partener/beneficiar final, au convenit următoarele:

Art. 2. OBIECTUL CONTRACTULUI

Obiectul prezentului contract îl constituie stabilirea cadrului de colaborare între părți în vederea exploatării în condiții optime a microbuzelor hibride achiziționate în cadrul proiectului „Asigurarea accesului la educație a elevilor din județul Galați prin achiziția de microbuze școlare mai puțin poluante”, finanțat de Administrația Fondului pentru Mediu, în cadrul Programului privind îmbunătățirea calității aerului și reducerea emisiilor de gaze cu efect de seră.

Microbuzele sunt destinate exclusiv transportului elevilor din unitățile de învățământ preuniversitar (nivel primar, gimnazial și/sau liceal), în special din zone cu populație scăzută, în scopul facilitării accesului la educație și al protejării mediului.

În acest scop, partenerilor le revin următoarele obligații:

Art. 3 ROLURI ȘI RESPONSABILITĂȚI

3.1. Rolul și responsabilitățile liderului de parteneriat: beneficiarului – UAT județul Galați prin CONSILIUL JUDEȚEAN GALAȚI

- Deține calitatea de beneficiar al finanțării aferente proiectului, conform contractului de finanțare nr. 359/I/GES/18.04.2024, fiind responsabil pentru implementarea acestuia în conformitate cu prevederile legale și contractuale aplicabile;
- Transmite dreptul de folosință cu titlu gratuit asupra microbuzelor hibride către UAT - urile partenere, pe durata implementării și monitorizării proiectului, exclusiv în scopul transportului elevilor;
- După finalizarea perioadei de implementare și monitorizare, transferă dreptul de proprietate asupra bunurilor către beneficiarii finali, cu respectarea legislației în vigoare și a condițiilor privind menținerea garanției;
- Desemnează echipa de implementare și asigură coordonarea proiectului; menține legătura operativă cu persoanele desemnate de către UAT - urile partenere, în vederea asigurării comunicării eficiente a tuturor aspectelor referitoare la derularea proiectului;
- Asigură recepția și punerea în funcțiune a microbuzelor, prin comisii desemnate legal;
- Solicită și centralizează informațiile necesare de la parteneri în vederea îndeplinirii activităților proiectului;
- Asigură activitățile de informare, publicitate și diseminare a rezultatelor proiectului.

3.2. Rolul și responsabilitățile partenerilor – UAT – uri beneficiare (UAT COMUNA NICOREȘTI prin Consiliul Local al comunei Nicorești)

- Deține calitatea de beneficiar final al investiției realizate prin proiectul „Asigurarea accesului la educație a elevilor din Județul Galați prin achiziția de microbuze școlare mai puțin poluante”, finanțat de către Administrația Fondului Pentru Mediu în cadrul „Programului privind îmbunătățirea calității aerului și reducerea cantității de emisii de gaze cu efect de seră, prin utilizarea pentru transportul elevilor a autovehiculelor mai puțin poluante de tipul microbuzelor electrice, hibride și alimentate cu gaz natural comprimat”, **contract de finanțare nr. 359/I/GES/18.04.2024**;
- Asigură, pe întreaga perioadă de utilizare:
 - resursa umană necesară (șofer);
 - costurile de exploatare, întreținere, reparații și alimentare;
 - costurile aferente polițelor de asigurare obligatorii (RCA) și facultative (CASCO).
- Asigură infrastructura necesară încărcării microbuzelor hibride, respectiv:
 - accesul la rețeaua de energie electrică;
 - la data semnării prezentului contract de parteneriat, UAT Comuna Nicorești deține și pune la dispoziție o stație de încărcare funcțională pentru microbuzul hibrid.
- Acceptă dreptul de folosință gratuită asupra microbuzelor hibrid achiziționate conform prevederilor proiectului, exclusiv pentru transportul elevilor;
- Desemnează un responsabil de proiect pentru relația cu liderul de parteneriat;
- Furnizează liderului de parteneriat toate informațiile și documentele necesare implementării proiectului.
- În cazul în care beneficiarul (UAT COMUNA PECHEA prin Consiliul Local al comunei Pechea) nu își îndeplinește obligația contractuală de a încheia RCA și CASCO pe toată perioada contractului de parteneriat, acesta este răspunzător de orice prejudiciu suportat de beneficiarul UAT județul Galați prin CONSILIUL JUDEȚEAN GALAȚI ca urmare a prevederilor referitoare la această obligație din contractul de finanțare.
- Transmiterea, pe toată perioada de sustenabilitate a proiectului, a informațiilor necesare monitorizării impactului investiției și raportării către autoritățile finanțatoare (unitățile de învățământ care beneficiază de microbuzul electric livrat prin acest proiect; numărul total anual al elevilor care utilizează aceste mijloace de transport etc.)

Art. 4. DURATA CONTRACTULUI

Prezentul contract se încheie pe întreaga durată de implementare și monitorizare a proiectului, precum și pe perioada de sustenabilitate a acestuia, conform prevederilor contractului de finanțare.

Art. 5. RĂSPUNDEREA CONTRACTUALĂ

- Fiecare parte răspunde pentru neîndeplinirea sau îndeplinirea necorespunzătoare a obligațiilor asumate prin prezentul contract, în condițiile legislației aplicabile.
- Partenerii (UAT - urile beneficiare) răspund integral pentru exploatarea, întreținerea, paza și utilizarea microbuzelor primite în folosință, inclusiv pentru eventualele prejudicii cauzate terților ca urmare a utilizării acestora.
- Liderul de parteneriat nu poate fi ținut răspunzător pentru prejudiciile rezultate din utilizarea necorespunzătoare a microbuzelor de către parteneri.
- În cazul producerii unor daune asupra bunurilor, partenerul în culpă are obligația de a le remedia pe cheltuiala proprie sau de a suporta contravaloarea acestora.

Art. 6. FORȚA MAJORĂ

- Forța majoră este orice eveniment extern, imprevizibil, absolut invincibil și inevitabil, intervenit după încheierea contractului, care împiedică, total sau parțial, executarea obligațiilor contractuale;
- Partea care invocă forța majoră are obligația de a notifica celeilalte părți, în termen de 5 zile lucrătoare de la apariția evenimentului, precum și de a face dovada acesteia prin documente emise de autoritățile competente;
- Pe durata existenței cazului de forță majoră, executarea obligațiilor afectate se suspendă;
- Dacă evenimentul de forță majoră se prelungește pe o perioadă mai mare de 90 de zile, părțile vor decide de comun acord asupra continuării sau încetării contractului.

Art. 7. ÎNCETAREA CONTRACTULUI

Prezentul contract încetează în următoarele situații:

- la expirarea duratei pentru care a fost încheiat;
 - prin acordul scris al părților;
 - prin reziliere unilaterală, în cazul neîndeplinirii culpabile a obligațiilor contractuale de către una dintre părți, după notificarea prealabilă și acordarea unui termen de remediere de 15 zile;
 - în cazul imposibilității obiective de executare a contractului;
 - în alte cazuri prevăzute de lege.
- (2) Încetarea contractului nu exonerează părțile de obligațiile scadente până la data încetării.

Art. 8. LITIGII

- Părțile vor depune toate diligențele pentru soluționarea pe cale amiabilă a oricăror neînțelegeri decurgând din sau în legătură cu prezentul contract.
- În cazul în care soluționarea amiabilă nu este posibilă, litigiile vor fi înaintate spre soluționare instanțelor judecătorești competente din România.

Art. 9. DISPOZIȚII FINALE

- Orice modificare a prezentului contract se face numai prin act adițional, semnat de toate părțile.
- Prezentul contract se completează cu dispozițiile legislației române în vigoare aplicabile în materie.
- În cazul apariției unor neconcordanțe între prevederile prezentului contract și cele ale contractului de finanțare, vor prevala prevederile contractului de finanțare.
- Prezentul contract a fost încheiat astăzi, _____, în 2 de exemplare originale, câte unul pentru fiecare parte.

UAT județul Galați
prin Consiliul Județean Galați
UAT comuna Nicorești
prin Consiliul Local al comunei Nicorești

Președinte,
Costel FOTEA
Primar,
Boghiu Ionel

Semnătura

Data și locul semnării

Semnătura

Data și locul semnării

HOTĂRÂREA NR. 100 din 30 aprilie 2026

privind: aprobarea contractului de parteneriat între UAT județul Galați prin Consiliul Județean Galați și UAT comuna Pechea prin Consiliul Local al comunei Pechea, în vederea asigurării implementării și sustenabilității proiectului „Asigurarea accesului la educație a elevilor din județul Galați prin achiziția de microbuze școlare mai puțin poluante”, finanțat de către Administrația Fondului pentru Mediu

**Inițiator: Președintele Consiliului Județean Galați, Costel FOTEA;
Numărul de înregistrare și data depunerii proiectului: 4.817/24.04.2026**

Consiliul Județean Galați;

Având în vedere referatul de aprobare prezentat de inițiator;
Având în vedere raportul de specialitate al direcțiilor din aparatul de specialitate al Consiliului Județean Galați;
Având în vedere avizele Comisiilor de specialitate nr. 2 și 4 ale Consiliului Județean Galați;
Având în vedere prevederile Ghidului Solicitantului pentru „Programul privind îmbunătățirea calității aerului și reducerea cantității de emisii de gaze cu efect de seră, prin utilizarea pentru transportul elevilor a autovehiculelor mai puțin poluante de tipul microbuzelor electrice, hibride și alimentate cu gaz natural comprimat”;
Având în vedere Contractul de finanțare nr. 359/I/GES/18.04.2024 încheiat cu Administrația Fondului pentru Mediu;
Având în vedere prevederile art. 173 alin. (1) lit. b) și e), alin. (5) lit. a) și i) și alin. (7) lit. c) din Codul administrativ, aprobat prin Ordonanța de urgență a Guvernului nr. 57/2019, cu modificările și completările ulterioare;
În temeiul art. 182 alin. (1) și al art. 196 alin. (1) lit. a) din Codul administrativ, aprobat prin Ordonanța de urgență a Guvernului nr. 57/2019, cu modificările și completările ulterioare,

HOTĂRĂȘTE:

Art.1. (1) Se aprobă contractul de parteneriat între UAT județul Galați prin Consiliul Județean Galați și UAT comuna Pechea prin Consiliul Local al comunei Pechea, în vederea asigurării implementării și sustenabilității proiectului „Asigurarea accesului la educație a elevilor din județul Galați prin achiziția de microbuze școlare mai puțin poluante” finanțat de către Administrația Fondului pentru Mediu, prevăzut în anexa care face parte integrantă din prezenta hotărâre.

(2) Se împuternicește Președintele Consiliului Județean Galați cu semnarea, în numele și pe seama Consiliului Județean Galați, a contractului de parteneriat.

Art.2. Prezenta hotărâre se va comunica UAT comuna Pechea din județul Galați.

Art.3. Direcția programe și Direcția patrimoniu din cadrul aparatului de specialitate al Consiliului Județean Galați vor răspunde de punerea în aplicare a prezentei hotărâri.

PREȘEDINTELE CONSILIULUI JUDEȚEAN GALAȚI,

Costel FOTEA

Contrasemnează pentru legalitate:
Secretarul general al județului,
Ionel COCA

Publicată astăzi, 04 mai 2026

ANEXĂ

CONTRACT DE PARTENERIAT

Art. 1. PĂRȚILE CONTRACTULUI

UAT județul Galați prin **CONSILIUL JUDEȚEAN GALAȚI**, cu sediul în municipiul Galați, str. Eroilor nr. 7, cod fiscal 3127476, reprezentat prin dl. Fotea Costel – Președinte al Consiliului Județean Galați, denumită în continuare lider de parteneriat, pe de o parte,

și
UAT COMUNA PECHEA prin **Consiliul Local al comunei Pechea**, cu sediul în localitatea Pechea, str. Galați nr. 181, reprezentat prin dl. Măncilă Mihăiță – Primar al UAT comuna Pechea, în calitate de partener/beneficiar final, au convenit următoarele:

Art. 2. OBIECTUL CONTRACTULUI

Obiectul prezentului contract îl constituie stabilirea cadrului de colaborare între părți în vederea exploatarei în condiții optime a microbuzelor hibride achiziționate în cadrul proiectului „Asigurarea accesului la educație a elevilor din județul Galați prin achiziția de microbuze școlare mai puțin poluante”, finanțat de Administrația Fondului pentru Mediu, în cadrul Programului privind îmbunătățirea calității aerului și reducerea emisiilor de gaze cu efect de seră.

Microbuzele sunt destinate exclusiv transportului elevilor din unitățile de învățământ preuniversitar (nivel primar, gimnazial și/sau liceal), în special din zone cu populație scăzută, în scopul facilitării accesului la educație și al protejării mediului.

În acest scop, partenerilor le revin următoarele obligații:

Art. 3 ROLURI ȘI RESPONSABILITĂȚI

3.1. Rolul și responsabilitățile liderului de parteneriat: beneficiarului – UAT județul Galați prin CONSILIUL JUDEȚEAN GALAȚI

- Deține calitatea de beneficiar al finanțării aferente proiectului, conform contractului de finanțare nr. 359/I/GES/18.04.2024, fiind responsabil pentru implementarea acestuia în conformitate cu prevederile legale și contractuale aplicabile;
- Transmite dreptul de folosință cu titlu gratuit asupra microbuzelor hibride către UAT - urile partenere, pe durata implementării și monitorizării proiectului, exclusiv în scopul transportului elevilor;
- După finalizarea perioadei de implementare și monitorizare, transferă dreptul de proprietate asupra bunurilor către beneficiarii finali, cu respectarea legislației în vigoare și a condițiilor privind menținerea garanției;
- Desemnează echipa de implementare și asigură coordonarea proiectului; menține legătura operativă cu persoanele desemnate de către UAT - urile partenere, în vederea asigurării comunicării eficiente a tuturor aspectelor referitoare la derularea proiectului;
- Asigură recepția și punerea în funcțiune a microbuzelor, prin comisii desemnate legal;
- Solicită și centralizează informațiile necesare de la parteneri în vederea îndeplinirii activităților proiectului;
- Asigură activitățile de informare, publicitate și diseminare a rezultatelor proiectului.

3.2. Rolul și responsabilitățile partenerilor – UAT – uri beneficiare (UAT COMUNA PECHEA prin Consiliul Local al comunei Pechea)

- Deține calitatea de beneficiar final al investiției realizate prin proiectul „Asigurarea accesului la educație a elevilor din Județul Galați prin achiziția de microbuze școlare mai puțin poluante”, finanțat de către Administrația Fondului Pentru Mediu în cadrul „Programului privind îmbunătățirea calității aerului și reducerea cantității de emisii de gaze cu efect de seră, prin utilizarea pentru transportul elevilor a autovehiculelor mai puțin poluante de tipul microbuzelor electrice, hibride și alimentate cu gaz natural comprimat”, **contract de finanțare nr. 359/I/GES/18.04.2024**;
- Asigură, pe întreaga perioadă de utilizare:
 - resursa umană necesară (sofer);
 - costurile de exploatare, întreținere, reparații și alimentare;
 - costurile aferente polițelor de asigurare obligatorii (RCA) și facultative (CASCO).
- Asigură infrastructura necesară încărcării microbuzelor hibride, respectiv:
 - accesul la rețeaua de energie electrică;
 - la data semnării prezentului contract de parteneriat, UAT Comuna Pechea deține și pune la dispoziție o stație de încărcare funcțională pentru microbuzul hibrid.
- Acceptă dreptul de folosință gratuită asupra microbuzelor hibrid achiziționate conform prevederilor proiectului, exclusiv pentru transportul elevilor;
- Desemnează un responsabil de proiect pentru relația cu liderul de parteneriat;
- Furnizează liderului de parteneriat toate informațiile și documentele necesare implementării proiectului.
- În cazul în care beneficiarul (UAT COMUNA PECHEA prin Consiliul Local al comunei Pechea) nu își îndeplinește obligația contractuală de a încheia RCA și CASCO pe toată perioada contractului de parteneriat, acesta este răspunzător de orice prejudiciu suportat de beneficiarul UAT județul Galați prin CONSILIUL JUDEȚEAN GALAȚI ca urmare a prevederilor referitoare la această obligație din contractul de finanțare.
- Transmiterea, pe toată perioada de sustenabilitate a proiectului, a informațiilor necesare monitorizării impactului investiției și raportării către autoritățile finanțatoare (unitățile de învățământ care beneficiază de microbuzul electric livrat prin acest proiect; numărul total anual al elevilor care utilizează aceste mijloace de transport etc.)

Art. 4. DURATA CONTRACTULUI

Prezentul contract se încheie pe întreaga durată de implementare și monitorizare a proiectului, precum și pe perioada de sustenabilitate a acestuia, conform prevederilor contractului de finanțare.

Art. 5. RĂSPUNDEREA CONTRACTUALĂ

- a) Fiecare parte răspunde pentru neîndeplinirea sau îndeplinirea necorespunzătoare a obligațiilor asumate prin prezentul contract, în condițiile legislației aplicabile.
b) Partenerii (UAT - urile beneficiare) răspund integral pentru exploatarea, întreținerea, paza și utilizarea microbuzelor primite în folosință, inclusiv pentru eventualele prejudicii cauzate terților ca urmare a utilizării acestora.
c) Liderul de parteneriat nu poate fi ținut răspunzător pentru prejudiciile rezultate din utilizarea necorespunzătoare a microbuzelor de către parteneri.
d) În cazul producerii unor daune asupra bunurilor, partenerul în culpă are obligația de a le remedia pe cheltuiuala proprie sau de a suporta contravaloarea acestora.

Art. 6. FORȚA MAJORĂ

- a) Forța majoră este orice eveniment extern, imprevizibil, absolut invincibil și inevitabil, intervenit după încheierea contractului, care împiedică, total sau parțial, executarea obligațiilor contractuale;
b) Partea care invocă forța majoră are obligația de a notifica celeilalte părți, în termen de 5 zile lucrătoare de la apariția evenimentului, precum și de a face dovada acesteia prin documente emise de autoritățile competente;
c) Pe durata existenței cazului de forță majoră, executarea obligațiilor afectate se suspendă;
d) Dacă evenimentul de forță majoră se prelungește pe o perioadă mai mare de 90 de zile, părțile vor decide de comun acord asupra continuării sau încetării contractului.

Art. 7. ÎNCETAREA CONTRACTULUI

Prezentul contract încetează în următoarele situații:

- a) la expirarea duratei pentru care a fost încheiat;
b) prin acordul scris al părților;
c) prin reziliere unilaterală, în cazul neîndeplinirii culpabile a obligațiilor contractuale de către una dintre părți, după notificarea prealabilă și acordarea unui termen de remediere de 15 zile;
d) în cazul imposibilității obiective de executare a contractului;
e) în alte cazuri prevăzute de lege.
(2) Încetarea contractului nu exonerează părțile de obligațiile scadente până la data încetării.

Art. 8. LITIGII

- a) Părțile vor depune toate diligențele pentru soluționarea pe cale amiabilă a oricăror neînțelegeri decurgând din sau în legătură cu prezentul contract.
b) În cazul în care soluționarea amiabilă nu este posibilă, litigiile vor fi înaintate spre soluționare instanțelor judecătorești competente din România.

Art. 9. DISPOZIȚII FINALE

- a) Orice modificare a prezentului contract se face numai prin act adițional, semnat de toate părțile.
b) Prezentul contract se completează cu dispozițiile legislației române în vigoare aplicabile în materie.
c) În cazul apariției unor neconcordanțe între prevederile prezentului contract și cele ale contractului de finanțare, vor prevala prevederile contractului de finanțare.
d) Prezentul contract a fost încheiat astăzi, _____, în 2 de exemplare originale, câte unul pentru fiecare parte.

UAT județul Galați
prin Consiliul Județean Galați
UAT comuna Pechea
prin Consiliul Local al comunei Pechea

Președinte,
Costel FOTEA
Primar,
Mâncilă Mihăiță

Semnătura

Data și locul semnării

Semnătura

Data și locul semnării

**HOTĂRÂREA NR. 101
din 30 aprilie 2026**

privind: aprobarea contractului de parteneriat între UAT județul Galați prin Consiliul Județean Galați și UAT comuna Piscu prin Consiliul Local al comunei Piscu, în vederea asigurării implementării și sustenabilității proiectului „Asigurarea accesului la educație a elevilor din județul Galați prin achiziția de microbuze școlare mai puțin poluante”, finanțat de către Administrația Fondului pentru Mediu

**Inițiator: Președintele Consiliului Județean Galați, Costel FOTEA;
Numărul de înregistrare și data depunerii proiectului: 4.818/24.04.2026**

Consiliul Județean Galați;

Având în vedere referatul de aprobare prezentat de inițiator;

Având în vedere raportul de specialitate al direcțiilor din aparatul de specialitate al Consiliului Județean Galați;

Având în vedere avizele Comisiilor de specialitate nr. 2 și 4 ale Consiliului Județean Galați;

Având în vedere prevederile Ghidului Solicitantului pentru „Programul privind îmbunătățirea calității aerului și reducerea cantității de emisii de gaze cu efect de seră, prin utilizarea pentru transportul elevilor a autovehiculelor mai puțin poluante de tipul microbuzelor electrice, hibride și alimentate cu gaz natural comprimat”;

Având în vedere Contractul de finanțare nr. 359/I/GES/18.04.2024 încheiat cu Administrația Fondului pentru Mediu;

Având în vedere prevederile art. 173 alin. (1) lit. b) și e), alin. (5) lit. a) și i) și alin. (7) lit. c) din Codul administrativ, aprobat prin Ordonanța de urgență a Guvernului nr. 57/2019, cu modificările și completările ulterioare;

În temeiul art. 182 alin. (1) și al art. 196 alin. (1) lit. a) din Codul administrativ, aprobat prin Ordonanța de urgență a Guvernului nr. 57/2019, cu modificările și completările ulterioare,

H O T Ă R Ă Ș T E:

Art.1. (1) Se aprobă contractul de parteneriat între UAT județul Galați prin Consiliul Județean Galați și UAT comuna Piscu prin Consiliul Local al comunei Piscu, în vederea asigurării implementării și sustenabilității proiectului „Asigurarea accesului la educație a elevilor din județul Galați prin achiziția de microbuze școlare mai puțin poluante” finanțat de către Administrația Fondului pentru Mediu, prevăzut în anexa care face parte integrantă din prezenta hotărâre.

(2) Se împuternicește Președintele Consiliului Județean Galați cu semnarea, în numele și pe seama Consiliului Județean Galați, a contractului de parteneriat.

Art.2. Prezenta hotărâre se va comunica UAT comuna Piscu din județul Galați.

Art.3. Direcția programe și Direcția patrimoniu din cadrul aparatului de specialitate al Consiliului Județean Galați vor răspunde de punerea în aplicare a prezentei hotărâri.

PREȘEDINTELE CONSILIULUI JUDEȚEAN GALAȚI,

Costel FOTEA

**Contrasemnează pentru legalitate:
Secretarul general al județului,
Ionel COCA**

Publicată astăzi, 04 mai 2026

ANEXĂ

CONTRACT DE PARTENERIAT

Art. 1. PĂRȚILE CONTRACTULUI

UAT județul Galați prin CONSILIUL JUDEȚEAN GALAȚI, cu sediul în municipiul Galați, str. Eroilor nr. 7, cod fiscal 3127476, reprezentat prin dl. Fotea Costel – Președinte al Consiliului Județean Galați, denumită în continuare lider de parteneriat, pe de o parte,

și
UAT COMUNA PISCU prin Consiliul Local al comunei Piscu, cu sediul în localitatea Piscu, str. Mihai Eminescu nr. 2, reprezentat prin dl. Vlad Ștefan – Primar al UAT comuna Piscu, în calitate de partener/beneficiar final, au convenit următoarele:

Art. 2. OBIECTUL CONTRACTULUI

Obiectul prezentului contract îl constituie stabilirea cadrului de colaborare între părți în vederea exploatării în condiții optime a microbuzelor hibride achiziționate în cadrul proiectului „Asigurarea accesului la educație a elevilor din județul Galați prin achiziția de microbuze școlare mai puțin poluante”, finanțat de Administrația Fondului pentru Mediu, în cadrul Programului privind îmbunătățirea calității aerului și reducerea emisiilor de gaze cu efect de seră.

Microbuzele sunt destinate exclusiv transportului elevilor din unitățile de învățământ preuniversitar (nivel primar, gimnazial și/sau liceal), în special din zone cu populație scăzută, în scopul facilitării accesului la educație și al protejării mediului.

În acest scop, partenerilor le revin următoarele obligații:

Art. 3 ROLURI ȘI RESPONSABILITĂȚI

3.1. Rolul și responsabilitățile liderului de parteneriat: beneficiarului – UAT județul Galați prin CONSILIUL JUDEȚEAN GALAȚI

- Deține calitatea de beneficiar al finanțării aferente proiectului, conform contractului de finanțare nr. 359/I/GES/18.04.2024, fiind responsabil pentru implementarea acestuia în conformitate cu prevederile legale și contractuale aplicabile;
- Transmite dreptul de folosință cu titlu gratuit asupra microbuzelor hibride către UAT - urile parteneri, pe durata implementării și monitorizării proiectului, exclusiv în scopul transportului elevilor;
- După finalizarea perioadei de implementare și monitorizare, transferă dreptul de proprietate asupra bunurilor către beneficiarii finali, cu respectarea legislației în vigoare și a condițiilor privind menținerea garanției;
- Desemnează echipa de implementare și asigură coordonarea proiectului; menține legătura operativă cu persoanele desemnate de către UAT - urile parteneri, în vederea asigurării comunicării eficiente a tuturor aspectelor referitoare la derularea proiectului;
- Asigură recepția și punerea în funcțiune a microbuzelor, prin comisii desemnate legal;
- Solicită și centralizează informațiile necesare de la parteneri în vederea îndeplinirii activităților proiectului;
- Asigură activitățile de informare, publicitate și diseminare a rezultatelor proiectului.

3.2. Rolul și responsabilitățile partenerilor – UAT – uri beneficiare (UAT COMUNA PISCU prin Consiliul Local al comunei Piscu)

- Deține calitatea de beneficiar final al investiției realizate prin proiectul „Asigurarea accesului la educație a elevilor din Județul Galați prin achiziția de microbuze școlare mai puțin poluante”, finanțat de către Administrația Fondului Pentru Mediu în cadrul „Programului privind îmbunătățirea calității aerului și reducerea cantității de emisii de gaze cu efect de seră, prin utilizarea pentru transportul elevilor a autovehiculelor mai puțin poluante de tipul microbuzelor electrice, hibride și alimentate cu gaz natural comprimat”, **contract de finanțare nr. 359/I/GES/18.04.2024**;
- Asigură, pe întreaga perioadă de utilizare:
 - resursa umană necesară (șofer);
 - costurile de exploatare, întreținere, reparații și alimentare;
 - costurile aferente polițelor de asigurare obligatorii (RCA) și facultative (CASCO).
- Asigură infrastructura necesară încărcării microbuzelor hibride, respectiv:
 - accesul la rețeaua de energie electrică;
 - la data semnării prezentului contract de parteneriat, UAT Comuna Piscu deține și pune la dispoziție o stație de încărcare funcțională pentru microbuzul hibrid.
- Acceptă dreptul de folosință gratuită asupra microbuzelor hibrid achiziționate conform prevederilor proiectului, exclusiv pentru transportul elevilor;
- Desemnează un responsabil de proiect pentru relația cu liderul de parteneriat;
- Furnizează liderului de parteneriat toate informațiile și documentele necesare implementării proiectului.
- În cazul în care beneficiarul (UAT COMUNA PISCU prin Consiliul Local al comunei Piscu) nu își îndeplinește obligația contractuală de a încheia RCA și CASCO pe toată perioada contractului de parteneriat, acesta este răspunzător de orice prejudiciu suportat de beneficiarul UAT județul Galați prin CONSILIUL JUDEȚEAN GALAȚI ca urmare a prevederilor referitoare la această obligație din contractul de finanțare.
- Transmiterea, pe toată perioada de sustenabilitate a proiectului, a informațiilor necesare monitorizării impactului investiției și raportării către autoritățile finanțatoare (unitățile de învățământ care beneficiază de microbuzul electric livrat prin acest proiect; numărul total anual al elevilor care utilizează aceste mijloace de transport etc.)

Art. 4. DURATA CONTRACTULUI

Prezentul contract se încheie pe întreaga durată de implementare și monitorizare a proiectului, precum și pe perioada de sustenabilitate a acestuia, conform prevederilor contractului de finanțare.

Art. 5. RĂSPUNDEREA CONTRACTUALĂ

- Fiecare parte răspunde pentru neîndeplinirea sau îndeplinirea necorespunzătoare a obligațiilor asumate prin prezentul contract, în condițiile legislației aplicabile.
- Partenerii (UAT - urile beneficiare) răspund integral pentru exploatarea, întreținerea, paza și utilizarea microbuzelor primite în folosință, inclusiv pentru eventualele prejudicii cauzate terților ca urmare a utilizării acestora.
- Liderul de parteneriat nu poate fi ținut răspunzător pentru prejudiciile rezultate din utilizarea necorespunzătoare a microbuzelor de către parteneri.
- În cazul producerii unor daune asupra bunurilor, partenerul în culpă are obligația de a le remedia pe cheltuiuala proprie sau de a suporta contravaloarea acestora.

Art. 6. FORȚA MAJORĂ

- Forța majoră este orice eveniment extern, imprevizibil, absolut invincibil și inevitabil, intervenit după încheierea contractului, care împiedică, total sau parțial, executarea obligațiilor contractuale;
- Partea care invocă forța majoră are obligația de a notifica celeilalte părți, în termen de 5 zile lucrătoare de la apariția evenimentului, precum și de a face dovada acesteia prin documente emise de autoritățile competente;
- Pe durata existenței cazului de forță majoră, executarea obligațiilor afectate se suspendă;
- Dacă evenimentul de forță majoră se prelungește pe o perioadă mai mare de 90 de zile, părțile vor decide de comun acord asupra continuării sau încetării contractului.

Art. 7. ÎNCETAREA CONTRACTULUI

Prezentul contract încetează în următoarele situații:

- la expirarea duratei pentru care a fost încheiat;
 - prin acordul scris al părților;
 - prin reziliere unilaterală, în cazul neîndeplinirii culpabile a obligațiilor contractuale de către una dintre părți, după notificarea prealabilă și acordarea unui termen de remediere de 15 zile;
 - în cazul imposibilității obiective de executare a contractului;
 - în alte cazuri prevăzute de lege.
- (2) Încetarea contractului nu exonerează părțile de obligațiile scadente până la data încetării.

Art. 8. LITIGII

- Părțile vor depune toate diligențele pentru soluționarea pe cale amiabilă a oricăror neînțelegeri decurgând din sau în legătură cu prezentul contract.
- În cazul în care soluționarea amiabilă nu este posibilă, litigiile vor fi înaintate spre soluționare instanțelor judecătorești competente din România.

Art. 9. DISPOZIȚII FINALE

- Orice modificare a prezentului contract se face numai prin act adițional, semnat de toate părțile.
- Prezentul contract se completează cu dispozițiile legislației române în vigoare aplicabile în materie.
- În cazul apariției unor neconcordanțe între prevederile prezentului contract și cele ale contractului de finanțare, vor prevala prevederile contractului de finanțare.
- Prezentul contract a fost încheiat astăzi, _____, în 2 de exemplare originale, câte unul pentru fiecare parte.

UAT județul Galați
prin Consiliul Județean Galați
UAT comuna Piscu
prin Consiliul Local al comunei Piscu

Președinte,
Costel FOTEA
Primar,
Vlad Ștefan

Semnătura

Data și locul semnării

Semnătura

Data și locul semnării

HOTĂRÂREA NR. 102
din 30 aprilie 2026

privind: aprobarea contractului de parteneriat între UAT județul Galați prin Consiliul Județean Galați și UAT comuna Poiana prin Consiliul Local al comunei Poiana, în vederea asigurării implementării și sustenabilității proiectului „Asigurarea accesului la educație a elevilor din județul Galați prin achiziția de microbuze școlare mai puțin poluante”, finanțat de către Administrația Fondului pentru Mediu

Inițiator: Președintele Consiliului Județean Galați, Costel FOTEA;
Numărul de înregistrare și data depunerii proiectului: 4.819/24.04.2026

Consiliul Județean Galați;
Având în vedere referatul de aprobare prezentat de inițiator;
Având în vedere raportul de specialitate al direcțiilor din aparatul de specialitate al Consiliului Județean Galați;
Având în vedere avizele Comisiilor de specialitate nr. 2 și 4 ale Consiliului Județean Galați;
Având în vedere prevederile Ghidului Solicitantului pentru „Programul privind îmbunătățirea calității aerului și reducerea cantității de emisii de gaze cu efect de seră, prin utilizarea pentru transportul elevilor a autovehiculelor mai puțin poluante de tipul microbuzelor electrice, hibride și alimentate cu gaz natural comprimat”;
Având în vedere Contractul de finanțare nr. 359/I/GES/18.04.2024 încheiat cu Administrația Fondului pentru Mediu;
Având în vedere prevederile art. 173 alin. (1) lit. b) și e), alin. (5) lit. a) și i) și alin. (7) lit. c) din Codul administrativ, aprobat prin Ordonanța de urgență a Guvernului nr. 57/2019, cu modificările și completările ulterioare;
În temeiul art. 182 alin. (1) și al art. 196 alin. (1) lit. a) din Codul administrativ, aprobat prin Ordonanța de urgență a Guvernului nr. 57/2019, cu modificările și completările ulterioare,

H O T Ă R Ă Ș T E:

Art.1. (1) Se aprobă contractul de parteneriat între UAT județul Galați prin Consiliul Județean Galați și UAT comuna Poiana prin Consiliul Local al comunei Poiana, în vederea asigurării implementării și sustenabilității proiectului „Asigurarea accesului la educație a elevilor din județul Galați prin achiziția de microbuze școlare mai puțin poluante” finanțat de către Administrația Fondului pentru Mediu, prevăzut în anexa care face parte integrantă din prezenta hotărâre.

(2) Se împuternicește Președintele Consiliului Județean Galați cu semnarea, în numele și pe seama Consiliului Județean Galați, a contractului de parteneriat.

Art.2. Prezenta hotărâre se va comunica UAT comuna Poiana din județul Galați.

Art.3. Direcția programe și Direcția patrimoniu din cadrul aparatului de specialitate al Consiliului Județean Galați vor răspunde de punerea în aplicare a prezentei hotărâri.

PREȘEDINTELE CONSILIULUI JUDEȚEAN GALAȚI,

Costel FOTEA

Contrasemnează pentru legalitate:
Secretarul general al județului,
Ionel COCA

Publicată astăzi, 04 mai 2026

ANEXĂ

CONTRACT DE PARTENERIAT

Art. 1. PĂRȚILE CONTRACTULUI

UAT județul Galați prin **CONSILIUL JUDEȚEAN GALAȚI**, cu sediul în municipiul Galați, str. Eroilor nr. 7, cod fiscal 3127476, reprezentat prin dl. Fotea Costel – Președinte al Consiliului Județean Galați, denumită în continuare lider de parteneriat, pe de o parte,
și
UAT COMUNA POIANA prin **Consiliul Local al comunei Poiana**, cu sediul în localitatea Poiana, str. Piroboridava, reprezentat prin dl. Tudor Ciprian – Primar al UAT comuna Poiana, în calitate de partener/beneficiar final,
au convenit următoarele:

Art. 2. OBIECTUL CONTRACTULUI

Obiectul prezentului contract îl constituie stabilirea cadrului de colaborare între părți în vederea exploatării în condiții optime a microbuzelor hibride achiziționate în cadrul proiectului „Asigurarea accesului la educație a elevilor din județul Galați prin achiziția de microbuze școlare mai puțin poluante”, finanțat de Administrația Fondului pentru Mediu, în cadrul Programului privind îmbunătățirea calității aerului și reducerea emisiilor de gaze cu efect de seră. Microbuzele sunt destinate exclusiv transportului elevilor din unitățile de învățământ preuniversitar (nivel primar, gimnazial și/sau liceal), în special din zone cu populație scăzută, în scopul facilitării accesului la educație și al protejării mediului.
În acest scop, partenerilor le revin următoarele obligații:

Art. 3 ROLURI ȘI RESPONSABILITĂȚI

3.1. Rolul și responsabilitățile liderului de parteneriat: beneficiarului – UAT județul Galați prin CONSILIUL JUDEȚEAN GALAȚI

- Deține calitatea de beneficiar al finanțării aferente proiectului, conform contractului de finanțare nr. 359/I/GES/18.04.2024, fiind responsabil pentru implementarea acestuia în conformitate cu prevederile legale și contractuale aplicabile;
- Transmite dreptul de folosință cu titlu gratuit asupra microbuzelor hibride către UAT - urile partener, pe durata implementării și monitorizării proiectului, exclusiv în scopul transportului elevilor;
- După finalizarea perioadei de implementare și monitorizare, transferă dreptul de proprietate asupra bunurilor către beneficiarii finali, cu respectarea legislației în vigoare și a condițiilor privind menținerea garanției;
- Desemnează echipa de implementare și asigură coordonarea proiectului; menține legătura operativă cu persoanele desemnate de către UAT - urile partener, în vederea asigurării comunicării eficiente a tuturor aspectelor referitoare la derularea proiectului;
- Asigură recepția și punerea în funcțiune a microbuzelor, prin comisii desemnate legal;
- Solicită și centralizează informațiile necesare de la parteneri în vederea îndeplinirii activităților proiectului;
- Asigură activitățile de informare, publicitate și diseminare a rezultatelor proiectului.

3.2. Rolul și responsabilitățile partenerilor – UAT – uri beneficiare (UAT COMUNA POIANA prin Consiliul Local al comunei Poiana)

- Deține calitatea de beneficiar final al investiției realizate prin proiectul „Asigurarea accesului la educație a elevilor din județul Galați prin achiziția de microbuze școlare mai puțin poluante”, finanțat de către Administrația Fondului Pentru Mediu în cadrul „Programului privind îmbunătățirea calității aerului și reducerea cantității de emisii de gaze cu efect de seră, prin utilizarea pentru transportul elevilor a autovehiculelor mai puțin poluante de tipul microbuzelor electrice, hibride și alimentate cu gaz natural comprimat”, **contract de finanțare nr. 359/I/GES/18.04.2024;**
- Asigură, pe întreaga perioadă de utilizare:
 - resursa umană necesară (șofer);
 - costurile de exploatare, întreținere, reparații și alimentare;
 - costurile aferente polițelor de asigurare obligatorii (RCA) și facultative (CASCO).
- Asigură infrastructura necesară încărcării microbuzelor hibride, respectiv:
 - accesul la rețeaua de energie electrică;

- la data semnării prezentului contract de parteneriat, UAT Comuna Poiana deține și pune la dispoziție o stație de încărcare funcțională pentru microbuzul hibrid.
- d) Acceptă dreptul de folosință gratuită asupra microbuzelor hibrid achiziționate conform prevederilor proiectului, exclusiv pentru transportul elevilor;
- e) Desemnează un responsabil de proiect pentru relația cu liderul de parteneriat;
- f) Furnizează liderului de parteneriat toate informațiile și documentele necesare implementării proiectului.
- g) În cazul în care beneficiarul (UAT COMUNA POIANA prin Consiliul Local al comunei Poiana) nu își îndeplinește obligația contractuală de a încheia RCA și CASCO pe toată perioada contractului de parteneriat, acesta este răspunzător de orice prejudiciu suportat de beneficiarul UAT județul Galați prin CONSILIUL JUDEȚEAN GALAȚI ca urmare a prevederilor referitoare la această obligație din contractul de finanțare.
- h) Transmiterea, pe toată perioada de sustenabilitate a proiectului, a informațiilor necesare monitorizării impactului investiției și raportării către autoritățile finanțatoare (unitățile de învățământ care beneficiază de microbuzul electric livrat prin acest proiect; numărul total anual al elevilor care utilizează aceste mijloace de transport etc.)

Art. 4. DURATA CONTRACTULUI

Prezentul contract se încheie pe întreaga durată de implementare și monitorizare a proiectului, precum și pe perioada de sustenabilitate a acestuia, conform prevederilor contractului de finanțare.

Art. 5. RĂSPUNDEREA CONTRACTUALĂ

- a) Fiecare parte răspunde pentru neîndeplinirea sau îndeplinirea necorespunzătoare a obligațiilor asumate prin prezentul contract, în condițiile legislației aplicabile.
- b) Partenerii (UAT - urile beneficiare) răspund integral pentru exploatarea, întreținerea, paza și utilizarea microbuzelor primite în folosință, inclusiv pentru eventualele prejudicii cauzate terților ca urmare a utilizării acestora.
- c) Liderul de parteneriat nu poate fi ținut răspunzător pentru prejudiciile rezultate din utilizarea necorespunzătoare a microbuzelor de către parteneri.
- d) În cazul producerii unor daune asupra bunurilor, partenerul în culpă are obligația de a le remedia pe cheltuiuala proprie sau de a suporta contravaloarea acestora.

Art. 6. FORȚA MAJORĂ

- a) Forța majoră este orice eveniment extern, imprevizibil, absolut invincibil și inevitabil, intervenit după încheierea contractului, care împiedică, total sau parțial, executarea obligațiilor contractuale;
- b) Partea care invocă forța majoră are obligația de a notifica celeilalte părți, în termen de 5 zile lucrătoare de la apariția evenimentului, precum și de a face dovada acesteia prin documente emise de autoritățile competente;
- c) Pe durata existenței cazului de forță majoră, executarea obligațiilor afectate se suspendă;
- d) Dacă evenimentul de forță majoră se prelungește pe o perioadă mai mare de 90 de zile, părțile vor decide de comun acord asupra continuării sau încetării contractului.

Art. 7. ÎNCETAREA CONTRACTULUI

Prezentul contract încetează în următoarele situații:

- a) la expirarea duratei pentru care a fost încheiat;
- b) prin acordul scris al părților;
- c) prin reziliere unilaterală, în cazul neîndeplinirii culpabile a obligațiilor contractuale de către una dintre părți, după notificarea prealabilă și acordarea unui termen de remediere de 15 zile;
- d) în cazul imposibilității obiective de executare a contractului;
- e) în alte cazuri prevăzute de lege.
- (2) Încetarea contractului nu exonerează părțile de obligațiile scadente până la data încetării.

Art. 8. LITIGII

- a) Părțile vor depune toate diligențele pentru soluționarea pe cale amiabilă a oricăror neînțelegeri decurgând din sau în legătură cu prezentul contract.
- b) În cazul în care soluționarea amiabilă nu este posibilă, litigiile vor fi înaintate spre soluționare instanțelor judecătorești competente din România.

Art. 9. DISPOZIȚII FINALE

- a) Orice modificare a prezentului contract se face numai prin act adițional, semnat de toate părțile.
- b) Prezentul contract se completează cu dispozițiile legislației române în vigoare aplicabile în materie.
- c) În cazul apariției unor neconcordanțe între prevederile prezentului contract și cele ale contractului de finanțare, vor prevala prevederile contractului de finanțare.
- d) Prezentul contract a fost încheiat astăzi, _____, în 2 de exemplare originale, câte unul pentru fiecare parte.

UAT județul Galați
prin Consiliul Județean Galați
UAT comuna Poiana
prin Consiliul Local al comunei Poiana

Președinte,
Costel FOTEA
Primar,
Tudor Ciprian

Semnătura

Data și locul semnării

Semnătura

Data și locul semnării

HOTĂRÂREA NR. 103 din 30 aprilie 2026

privind: aprobarea contractului de parteneriat între UAT județul Galați prin Consiliul Județean Galați și UAT comuna Rădești prin Consiliul Local al comunei Rădești, în vederea asigurării implementării și sustenabilității proiectului „Asigurarea accesului la educație a elevilor din județul Galați prin achiziția de microbuze școlare mai puțin poluante”, finanțat de către Administrația Fondului pentru Mediu

**Inițiator: Președintele Consiliului Județean Galați, Costel FOTEA;
Numărul de înregistrare și data depunerii proiectului: 4.820/24.04.2026**

Consiliul Județean Galați;
Având în vedere referatul de aprobare prezentat de inițiator;
Având în vedere raportul de specialitate al direcțiilor din aparatul de specialitate al Consiliului Județean Galați;
Având în vedere avizele Comisiilor de specialitate nr. 2 și 4 ale Consiliului Județean Galați;
Având în vedere prevederile Ghidului Solicitantului pentru „Programul privind îmbunătățirea calității aerului și reducerea cantității de emisii de gaze cu efect de seră, prin utilizarea pentru transportul elevilor a autovehiculelor mai puțin poluante de tipul microbuzelor electrice, hibride și alimentate cu gaz natural comprimat”;
Având în vedere Contractul de finanțare nr. 359/I/GES/18.04.2024 încheiat cu Administrația Fondului pentru Mediu;
Având în vedere prevederile art. 173 alin. (1) lit. b) și e), alin. (5) lit. a) și i) și alin. (7) lit. c) din Codul administrativ, aprobat prin Ordonanța de urgență a Guvernului nr. 57/2019, cu modificările și completările ulterioare;
În temeiul art. 182 alin. (1) și al art. 196 alin. (1) lit. a) din Codul administrativ, aprobat prin Ordonanța de urgență a Guvernului nr. 57/2019, cu modificările și completările ulterioare,

HOTĂRĂȘTE:

Art.1. (1) Se aprobă contractul de parteneriat între UAT județul Galați prin Consiliul Județean Galați și UAT comuna Rădești prin Consiliul Local al comunei Rădești, în vederea asigurării implementării și sustenabilității proiectului „Asigurarea accesului la educație a elevilor din județul Galați prin achiziția de microbuze școlare mai puțin poluante” finanțat de către Administrația Fondului pentru Mediu, prevăzut în anexa care face parte integrantă din prezenta hotărâre.

(2) Se împuternicește Președintele Consiliului Județean Galați cu semnarea, în numele și pe seama Consiliului Județean Galați, a contractului de parteneriat.

Art.2. Prezenta hotărâre se va comunica UAT comuna Rădești din județul Galați.

Art.3. Direcția programe și Direcția patrimoniului din cadrul aparatului de specialitate al Consiliului Județean Galați vor răspunde de punerea în aplicare a prezentei hotărâri.

PREȘEDINTELE CONSILIULUI JUDEȚEAN GALAȚI,

Costel FOTEA

Contrasemnează pentru legalitate:
Secretarul general al județului,
Ionel COCA

Publicată astăzi, 04 mai 2026

ANEXĂ

CONTRACT DE PARTENERIAT

Art. 1. PĂRȚILE CONTRACTULUI

UAT județul Galați prin CONSILIUL JUDEȚEAN GALAȚI, cu sediul în municipiul Galați, str. Eroilor nr. 7, cod fiscal 3127476, reprezentat prin dl. Fotea Costel – Președinte al Consiliului Județean Galați, denumită în continuare lider de parteneriat, pe de o parte, și
UAT COMUNA RĂDEȘTI prin Consiliul Local al comunei Rădești, cu sediul în localitatea Rădești, str. Principală nr. 90, reprezentat prin dl. Popoiu Ionel – Primar al UAT comuna Rădești, în calitate de partener/beneficiar final, au convenit următoarele:

Art. 2. OBIECTUL CONTRACTULUI

Obiectul prezentului contract îl constituie stabilirea cadrului de colaborare între părți în vederea exploatării în condiții optime a microbuzelor hibride achiziționate în cadrul proiectului „Asigurarea accesului la educație a elevilor din județul Galați prin achiziția de microbuze școlare mai puțin poluante”, finanțat de Administrația Fondului pentru Mediu, în cadrul Programului privind îmbunătățirea calității aerului și reducerea emisiilor de gaze cu efect de seră. Microbuzele sunt destinate exclusiv transportului elevilor din unitățile de învățământ preuniversitar (nivel primar, gimnazial și/sau liceal), în special din zone cu populație scăzută, în scopul facilitării accesului la educație și al protejării mediului. În acest scop, partenerilor le revin următoarele obligații:

Art. 3 ROLURI ȘI RESPONSABILITĂȚI

3.1. Rolul și responsabilitățile liderului de parteneriat: beneficiarului – UAT județul Galați prin CONSILIUL JUDEȚEAN GALAȚI

- Deține calitatea de beneficiar al finanțării aferente proiectului, conform contractului de finanțare nr. 359/I/GES/18.04.2024, fiind responsabil pentru implementarea acestuia în conformitate cu prevederile legale și contractuale aplicabile;
- Transmite dreptul de folosință cu titlu gratuit asupra microbuzelor hibride către UAT - urile partener, pe durata implementării și monitorizării proiectului, exclusiv în scopul transportului elevilor;
- După finalizarea perioadei de implementare și monitorizare, transferă dreptul de proprietate asupra bunurilor către beneficiarii finali, cu respectarea legislației în vigoare și a condițiilor privind menținerea garanției;
- Desemnează echipa de implementare și asigură coordonarea proiectului; menține legătura operativă cu persoanele desemnate de către UAT - urile partener, în vederea asigurării comunicării eficiente a tuturor aspectelor referitoare la derularea proiectului;
- Asigură recepția și punerea în funcțiune a microbuzelor, prin comisii desemnate legal;
- Solicită și centralizează informațiile necesare de la parteneri în vederea îndeplinirii activităților proiectului;
- Asigură activitățile de informare, publicitate și diseminare a rezultatelor proiectului.

3.2. Rolul și responsabilitățile partenerilor – UAT – uri beneficiare (UAT COMUNA RĂDEȘTI prin Consiliul Local al comunei Rădești)

- Deține calitatea de beneficiar final al investiției realizate prin proiectul „Asigurarea accesului la educație a elevilor din Județul Galați prin achiziția de microbuze școlare mai puțin poluante”, finanțat de către Administrația Fondului Pentru Mediu în cadrul „Programului privind îmbunătățirea calității aerului și reducerea cantității de emisii de gaze cu efect de seră, prin utilizarea pentru transportul elevilor a autovehiculelor mai puțin poluante de tipul microbuzelor electrice, hibride și alimentate cu gaz natural comprimat”, **contract de finanțare nr. 359/I/GES/18.04.2024**;
- Asigură, pe întreaga perioadă de utilizare:
 - resursa umană necesară (șofer);
 - costurile de exploatare, întreținere, reparații și alimentare;
 - costurile aferente polițelor de asigurare obligatorii (RCA) și facultative (CASCO).
- Asigură infrastructura necesară încărcării microbuzelor hibride:
 - accesul la rețeaua de energie electrică;
 - la data semnării prezentului contract de parteneriat, UAT Comuna Rădești deține și pune la dispoziție o stație de încărcare funcțională pentru microbuzul hibrid.
- Acceptă dreptul de folosință gratuită asupra microbuzelor hibrid achiziționate conform prevederilor proiectului, exclusiv pentru transportul elevilor;
- Desemnează un responsabil de proiect pentru relația cu liderul de parteneriat;
- Furnizează liderului de parteneriat toate informațiile și documentele necesare implementării proiectului.
- În cazul în care beneficiarul (UAT COMUNA RĂDEȘTI prin Consiliul Local al comunei Rădești) nu își îndeplinește obligația contractuală de a încheia RCA și CASCO pe toată perioada contractului de parteneriat, acesta este răspunzător de orice prejudiciu suportat de beneficiarul UAT județul Galați prin CONSILIUL JUDEȚEAN GALAȚI ca urmare a prevederilor referitoare la această obligație din contractul de finanțare.
- Transmiterea, pe toată perioada de sustenabilitate a proiectului, a informațiilor necesare monitorizării impactului investiției și raportării către autoritățile finanțatoare (unitățile de învățământ care beneficiază de microbuzul electric livrat prin acest proiect; numărul total anual al elevilor care utilizează aceste mijloace de transport etc.)

Art. 4. DURATA CONTRACTULUI

Prezentul contract se încheie pe întreaga durată de implementare și monitorizare a proiectului, precum și pe perioada de sustenabilitate a acestuia, conform prevederilor contractului de finanțare.

Art. 5. RĂSPUNDEREA CONTRACTUALĂ

- Fiecare parte răspunde pentru neîndeplinirea sau îndeplinirea necorespunzătoare a obligațiilor asumate prin prezentul contract, în condițiile legislației aplicabile.
- Partenerii (UAT - urile beneficiare) răspund integral pentru exploatarea, întreținerea, paza și utilizarea microbuzelor primite în folosință, inclusiv pentru eventualele prejudicii cauzate terților ca urmare a utilizării acestora.
- Liderul de parteneriat nu poate fi ținut răspunzător pentru prejudiciile rezultate din utilizarea necorespunzătoare a microbuzelor de către parteneri.
- În cazul producerii unor daune asupra bunurilor, partenerul în culpă are obligația de a le remedia pe cheltuiala proprie sau de a suporta contravaloarea acestora.

Art. 6. FORȚA MAJORĂ

- Forța majoră este orice eveniment extern, imprevizibil, absolut invincibil și inevitabil, intervenit după încheierea contractului, care împiedică, total sau parțial, executarea obligațiilor contractuale;
- Partea care invocă forța majoră are obligația de a notifica celeilalte părți, în termen de 5 zile lucrătoare de la apariția evenimentului, precum și de a face dovada acesteia prin documente emise de autoritățile competente;
- Pe durata existenței cazului de forță majoră, executarea obligațiilor afectate se suspendă;
- Dacă evenimentul de forță majoră se prelungește pe o perioadă mai mare de 90 de zile, părțile vor decide de comun acord asupra continuării sau încetării contractului.

Art. 7. ÎNCETAREA CONTRACTULUI

Prezentul contract încetează în următoarele situații:

- la expirarea duratei pentru care a fost încheiat;
 - prin acordul scris al părților;
 - prin reziliere unilaterală, în cazul neîndeplinirii culpabile a obligațiilor contractuale de către una dintre părți, după notificarea prealabilă și acordarea unui termen de remediere de 15 zile;
 - în cazul imposibilității obiective de executare a contractului;
 - în alte cazuri prevăzute de lege.
- (2) Încetarea contractului nu exonerează părțile de obligațiile scadente până la data încetării.

Art. 8. LITIGII

- a) Părțile vor depune toate diligențele pentru soluționarea pe cale amiabilă a oricăror neînțelegeri decurgând din sau în legătură cu prezentul contract.
b) În cazul în care soluționarea amiabilă nu este posibilă, litigiile vor fi înaintate spre soluționare instanțelor judecătorești competente din România.

Art. 9. DISPOZIȚII FINALE

- a) Orice modificare a prezentului contract se face numai prin act adițional, semnat de toate părțile.
b) Prezentul contract se completează cu dispozițiile legislației române în vigoare aplicabile în materie.
c) În cazul apariției unor neconcordanțe între prevederile prezentului contract și cele ale contractului de finanțare, vor prevala prevederile contractului de finanțare.
d) Prezentul contract a fost încheiat astăzi, _____, în 2 de exemplare originale, câte unul pentru fiecare parte.

UAT județul Galați
prin Consiliul Județean Galați
UAT comuna Rădești
prin Consiliul Local al comunei Rădești

Președinte,
Costel FOTEA
Primar,
Popoiu Ionel

Semnătura

Semnătura

Data și locul semnării

Data și locul semnării

**HOTĂRÂREA NR. 104
din 30 aprilie 2026**

privind: aprobarea contractului de parteneriat între UAT județul Galați prin Consiliul Județean Galați și UAT comuna Scânteiești prin Consiliul Local al comunei Scânteiești, în vederea asigurării implementării și sustenabilității proiectului „Asigurarea accesului la educație a elevilor din județul Galați prin achiziția de microbuze școlare mai puțin poluante”, finanțat de către Administrația Fondului pentru Mediu

**Inițiator: Președintele Consiliului Județean Galați, Costel FOTEA;
Numărul de înregistrare și data depunerii proiectului: 4.821/24.04.2026**

Consiliul Județean Galați;
Având în vedere referatul de aprobare prezentat de inițiator;
Având în vedere raportul de specialitate al direcțiilor din aparatul de specialitate al Consiliului Județean Galați;
Având în vedere avizele Comisiilor de specialitate nr. 2 și 4 ale Consiliului Județean Galați;
Având în vedere prevederile Ghidului Solicitantului pentru „Programul privind îmbunătățirea calității aerului și reducerea cantității de emisii de gaze cu efect de seră, prin utilizarea pentru transportul elevilor a autovehiculelor mai puțin poluante de tipul microbuzelor electrice, hibride și alimentate cu gaz natural comprimat”;
Având în vedere Contractul de finanțare nr. 359/I/GES/18.04.2024 încheiat cu Administrația Fondului pentru Mediu;
Având în vedere prevederile art. 173 alin. (1) lit. b) și e), alin. (5) lit. a) și i) și alin. (7) lit. c) din Codul administrativ, aprobat prin Ordonanța de urgență a Guvernului nr. 57/2019, cu modificările și completările ulterioare;
În temeiul art. 182 alin. (1) și al art. 196 alin. (1) lit. a) din Codul administrativ, aprobat prin Ordonanța de urgență a Guvernului nr. 57/2019, cu modificările și completările ulterioare,

H O T Ă R Ă Ș T E:

Art.1. (1) Se aprobă contractul de parteneriat între UAT județul Galați prin Consiliul Județean Galați și UAT comuna Scânteiești prin Consiliul Local al comunei Scânteiești, în vederea asigurării implementării și sustenabilității proiectului „Asigurarea accesului la educație a elevilor din județul Galați prin achiziția de microbuze școlare mai puțin poluante” finanțat de către Administrația Fondului pentru Mediu, prevăzut în anexa care face parte integrantă din prezenta hotărâre.

(2) Se împuternicește Președintele Consiliului Județean Galați cu semnarea, în numele și pe seama Consiliului Județean Galați, a contractului de parteneriat.

Art.2. Prezenta hotărâre se va comunica UAT comuna Scânteiești din județul Galați.

Art.3. Direcția programe și Direcția patrimoniu din cadrul aparatului de specialitate al Consiliului Județean Galați vor răspunde de punerea în aplicare a prezentei hotărâri.

PREȘEDINTELE CONSILIULUI JUDEȚEAN GALAȚI,

Costel FOTEA

Contrasemnează pentru legalitate:
Secretarul general al județului,
Ionel COCA

Publicată astăzi, 04 mai 2026

ANEXĂ

CONTRACT DE PARTENERIAT

Art. 1. PĂRȚILE CONTRACTULUI

UAT județul Galați prin CONSILIUL JUDEȚEAN GALAȚI, cu sediul în municipiul Galați, str. Eroilor nr. 7, cod fiscal 3127476, reprezentat prin dl. Fotea Costel – Președinte al Consiliului Județean Galați, denumită în continuare lider de parteneriat, pe de o parte,

și
UAT COMUNA SCÂNTEIEȘTI prin Consiliul Local al comunei Scânteiești, cu sediul în localitatea Scânteiești, str. Scânteiei nr. 71, reprezentat prin dl. Bute Ghiorghie – Primar al UAT comuna Scânteiești, în calitate de partener/beneficiar final, au convenit următoarele:

Art. 2. OBIECTUL CONTRACTULUI

Obiectul prezentului contract îl constituie stabilirea cadrului de colaborare între părți în vederea exploatării în condiții optime a microbuzelor hibride achiziționate în cadrul proiectului „Asigurarea accesului la educație a elevilor din județul Galați prin achiziția de microbuze școlare mai puțin poluante”, finanțat de Administrația Fondului pentru Mediu, în cadrul Programului privind îmbunătățirea calității aerului și reducerea emisiilor de gaze cu efect de seră.

Microbuzele sunt destinate exclusiv transportului elevilor din unitățile de învățământ preuniversitar (nivel primar, gimnazial și/sau liceal), în special din zone cu populație scăzută, în scopul facilitării accesului la educație și al protejării mediului.

În acest scop, partenerilor le revin următoarele obligații:

Art. 3 ROLURI ȘI RESPONSABILITĂȚI

3.1. Rolul și responsabilitățile liderului de parteneriat: beneficiarului – UAT județul Galați prin CONSILIUL JUDEȚEAN GALAȚI

a) Deține calitatea de beneficiar al finanțării aferente proiectului, conform contractului de finanțare nr. 359/I/GES/18.04.2024, fiind responsabil pentru implementarea acestuia în conformitate cu prevederile legale și contractuale aplicabile;

b) Transmite dreptul de folosință cu titlu gratuit asupra microbuzelor hibride către UAT - urile partener, pe durata implementării și monitorizării proiectului, exclusiv în scopul transportului elevilor;

c) După finalizarea perioadei de implementare și monitorizare, transferă dreptul de proprietate asupra bunurilor către beneficiarii finali, cu respectarea legislației în vigoare și a condițiilor privind menținerea garanției;

d) Desemnează echipa de implementare și asigură coordonarea proiectului; menține legătura operativă cu persoanele desemnate de către UAT - urile partener, în vederea asigurării comunicării eficiente a tuturor aspectelor referitoare la derularea proiectului;

- e) Asigură recepția și punerea în funcțiune a microbuzelor, prin comisii desemnate legal;
- f) Solicită și centralizează informațiile necesare de la parteneri în vederea îndeplinirii activităților proiectului;
- g) Asigură activitățile de informare, publicitate și diseminare a rezultatelor proiectului.
- 3.2. Rolul și responsabilitățile partenerilor – UAT – uri beneficiare (UAT COMUNA SCÂNTEIEȘTI prin Consiliul Local al comunei Scânteiești)**
- a) Deține calitatea de beneficiar final al investiției realizate prin proiectul „Asigurarea accesului la educație a elevilor din Județul Galați prin achiziția de microbuze școlare mai puțin poluante”, finanțat de către Administrația Fondului Pentru Mediu în cadrul „Programului privind îmbunătățirea calității aerului și reducerea cantității de emisii de gaze cu efect de seră, prin utilizarea pentru transportul elevilor a autovehiculelor mai puțin poluante de tipul microbuzelor electrice, hibride și alimentate cu gaz natural comprimat”, **contract de finanțare nr. 359/I/GES/18.04.2024**;
- b) Asigură, pe întreaga perioadă de utilizare:
- resursa umană necesară (sofer);
 - costurile de exploatare, întreținere, reparații și alimentare;
 - costurile aferente polițelor de asigurare obligatorii (RCA) și facultative (CASCO).
- c) Asigură infrastructura necesară încărcării microbuzelor hibride, respectiv:
- accesul la rețeaua de energie electrică;
 - la data semnării prezentului contract de parteneriat, UAT Comuna Scânteiești deține și pune la dispoziție o stație de încărcare funcțională pentru microbuzul hibrid.
- d) Acceptă dreptul de folosință gratuită asupra microbuzelor hibrid achiziționate conform prevederilor proiectului, exclusiv pentru transportul elevilor;
- e) Desemnează un responsabil de proiect pentru relația cu liderul de parteneriat;
- f) Furnizează liderului de parteneriat toate informațiile și documentele necesare implementării proiectului.
- g) În cazul în care beneficiarul (UAT COMUNA SCÂNTEIEȘTI prin Consiliul Local al comunei Scânteiești) nu își îndeplinește obligația contractuală de a încheia RCA și CASCO pe toată perioada contractului de parteneriat, acesta este răspunzător de orice prejudiciu suportat de beneficiarul UAT județul Galați prin CONSILIUL JUDEȚEAN GALAȚI ca urmare a prevederilor referitoare la această obligație din contractul de finanțare.
- h) Transmiterea, pe toată perioada de sustenabilitate a proiectului, a informațiilor necesare monitorizării impactului investiției și raportării către autoritățile finanțatoare (unitățile de învățământ care beneficiază de microbuzul electric livrat prin acest proiect; numărul total anual al elevilor care utilizează aceste mijloace de transport etc.)

Art. 4. DURATA CONTRACTULUI

Prezentul contract se încheie pe întreaga durată de implementare și monitorizare a proiectului, precum și pe perioada de sustenabilitate a acestuia, conform prevederilor contractului de finanțare.

Art. 5. RĂSPUNDEREA CONTRACTUALĂ

- a) Fiecare parte răspunde pentru neîndeplinirea sau îndeplinirea necorespunzătoare a obligațiilor asumate prin prezentul contract, în condițiile legislației aplicabile.
- b) Partenerii (UAT - urile beneficiare) răspund integral pentru exploatarea, întreținerea, paza și utilizarea microbuzelor primite în folosință, inclusiv pentru eventualele prejudicii cauzate terților ca urmare a utilizării acestora.
- c) Liderul de parteneriat nu poate fi ținut răspunzător pentru prejudiciile rezultate din utilizarea necorespunzătoare a microbuzelor de către parteneri.
- d) În cazul producerii unor daune asupra bunurilor, partenerul în culpă are obligația de a le remedia pe cheltuiala proprie sau de a suporta contravaloarea acestora.

Art. 6. FORȚA MAJORĂ

- a) Forța majoră este orice eveniment extern, imprevizibil, absolut invincibil și inevitabil, intervenit după încheierea contractului, care împiedică, total sau parțial, executarea obligațiilor contractuale;
- b) Partea care invocă forța majoră are obligația de a notifica celeilalte părți, în termen de 5 zile lucrătoare de la apariția evenimentului, precum și de a face dovada acesteia prin documente emise de autoritățile competente;
- c) Pe durata existenței cazului de forță majoră, executarea obligațiilor afectate se suspendă;
- d) Dacă evenimentul de forță majoră se prelungește pe o perioadă mai mare de 90 de zile, părțile vor decide de comun acord asupra continuării sau încetării contractului.

Art. 7. ÎNCETAREA CONTRACTULUI

Prezentul contract încetează în următoarele situații:

- a) la expirarea duratei pentru care a fost încheiat;
- b) prin acordul scris al părților;
- c) prin reziliere unilaterală, în cazul neîndeplinirii culpabile a obligațiilor contractuale de către una dintre părți, după notificarea prealabilă și acordarea unui termen de remediere de 15 zile;
- d) în cazul imposibilității obiective de executare a contractului;
- e) în alte cazuri prevăzute de lege.
- (2) Încetarea contractului nu exonerează părțile de obligațiile scadente până la data încetării.

Art. 8. LITIGII

- a) Părțile vor depune toate diligențele pentru soluționarea pe cale amiabilă a oricăror neînțelegeri decurgând din sau în legătură cu prezentul contract.
- b) În cazul în care soluționarea amiabilă nu este posibilă, litigiile vor fi înaintate spre soluționare instanțelor judecătorești competente din România.

Art. 9. DISPOZIȚII FINALE

- a) Orice modificare a prezentului contract se face numai prin act adițional, semnat de toate părțile.
- b) Prezentul contract se completează cu dispozițiile legislației române în vigoare aplicabile în materie.
- c) În cazul apariției unor neconcordanțe între prevederile prezentului contract și cele ale contractului de finanțare, vor prevala prevederile contractului de finanțare.
- d) Prezentul contract a fost încheiat astăzi, _____, în 2 de exemplare originale, câte unul pentru fiecare parte.

UAT județul Galați
prin Consiliul Județean Galați
UAT comuna Scânteiești
prin Consiliul Local al comunei Scânteiești

Președinte,
Costel FOTEA
Primar,
Bute Ghiorghe

Semnătura
Semnătura

Data și locul semnării
Data și locul semnării

HOTĂRÂREA NR. 105 din 30 aprilie 2026

privind: aprobarea contractului de parteneriat între UAT județul Galați prin Consiliul Județean Galați și UAT comuna Șendreni prin Consiliul Local al comunei Șendreni, în vederea asigurării implementării și sustenabilității proiectului „Asigurarea accesului la educație a elevilor din județul Galați prin achiziția de microbuze școlare mai puțin poluante”, finanțat de către Administrația Fondului pentru Mediu

**Inițiator: Președintele Consiliului Județean Galați, Costel FOTEA;
Numărul de înregistrare și data depunerii proiectului: 4.822/24.04.2026**

Consiliul Județean Galați;
Având în vedere referatul de aprobare prezentat de inițiator;
Având în vedere raportul de specialitate al direcțiilor din aparatul de specialitate al Consiliului Județean Galați;
Având în vedere avizele Comisiilor de specialitate nr. 2 și 4 ale Consiliului Județean Galați;
Având în vedere prevederile Ghidului Solicitantului pentru „Programul privind îmbunătățirea calității aerului și reducerea cantității de emisii de gaze cu efect de seră, prin utilizarea pentru transportul elevilor a autovehiculelor mai puțin poluante de tipul microbuzelor electrice, hibride și alimentate cu gaz natural comprimat”;
Având în vedere Contractul de finanțare nr. 359/I/GES/18.04.2024 încheiat cu Administrația Fondului pentru Mediu;
Având în vedere prevederile art. 173 alin. (1) lit. b) și e), alin. (5) lit. a) și i) și alin. (7) lit. c) din Codul administrativ, aprobat prin Ordonanța de urgență a Guvernului nr. 57/2019, cu modificările și completările ulterioare;
În temeiul art. 182 alin. (1) și al art. 196 alin. (1) lit. a) din Codul administrativ, aprobat prin Ordonanța de urgență a Guvernului nr. 57/2019, cu modificările și completările ulterioare,

HOTĂRĂȘTE:

Art.1. (1) Se aprobă contractul de parteneriat între UAT județul Galați prin Consiliul Județean Galați și UAT comuna Șendreni prin Consiliul Local al comunei Șendreni, în vederea asigurării implementării și susținutabilității proiectului „Asigurarea accesului la educație a elevilor din județul Galați prin achiziția de microbuze școlare mai puțin poluante” finanțat de către Administrația Fondului pentru Mediu, prevăzut în anexa care face parte integrantă din prezenta hotărâre.

(2) Se împuternicește Președintele Consiliului Județean Galați cu semnarea, în numele și pe seama Consiliului Județean Galați, a contractului de parteneriat.

Art.2. Prezenta hotărâre se va comunica UAT comuna Șendreni din județul Galați.

Art.3. Direcția programe și Direcția patrimoniu din cadrul aparatului de specialitate al Consiliului Județean Galați vor răspunde de punerea în aplicare a prezentei hotărâri.

PREȘEDINTELE CONSILIULUI JUDEȚEAN GALAȚI,

Costel FOTEA

Contrasemnează pentru legalitate:
Secretarul general al județului,
Ionel COCA

Publicată astăzi, 04 mai 2026

ANEXĂ

CONTRACT DE PARTENERIAT

Art. 1. PĂRȚILOR CONTRACTULUI

UAT județul Galați prin **CONSILIUL JUDEȚEAN GALAȚI**, cu sediul în municipiul Galați, str. Eroilor nr. 7, cod fiscal 3127476, reprezentat prin dl. Fotea Costel – Președinte al Consiliului Județean Galați, denumită în continuare lider de parteneriat, pe de o parte,

și
UAT COMUNA ȘENDRENI prin **Consiliul Local al comunei Șendreni**, cu sediul în localitatea Șendreni, str. Principală nr. 100, reprezentat prin dna. Burlacu Zamfira – Primar al UAT comuna Șendreni, în calitate de partener/beneficiar final, au convenit următoarele:

Art. 2. OBIECTUL CONTRACTULUI

Obiectul prezentului contract îl constituie stabilirea cadrului de colaborare între părți în vederea exploatării în condiții optime a microbuzelor hibride achiziționate în cadrul proiectului „Asigurarea accesului la educație a elevilor din județul Galați prin achiziția de microbuze școlare mai puțin poluante”, finanțat de Administrația Fondului pentru Mediu, în cadrul Programului privind îmbunătățirea calității aerului și reducerea emisiilor de gaze cu efect de seră.

Microbuzele sunt destinate exclusiv transportului elevilor din unitățile de învățământ preuniversitar (nivel primar, gimnazial și/sau liceal), în special din zone cu populație scăzută, în scopul facilitării accesului la educație și al protejării mediului.

În acest scop, partenerilor le revin următoarele obligații:

Art. 3 ROLURI ȘI RESPONSABILITĂȚI

3.1. Rolul și responsabilitățile liderului de parteneriat: beneficiarului – UAT județul Galați prin CONSILIUL JUDEȚEAN GALAȚI

- Deține calitatea de beneficiar al finanțării aferente proiectului, conform contractului de finanțare nr. 359/I/GES/18.04.2024, fiind responsabil pentru implementarea acestuia în conformitate cu prevederile legale și contractuale aplicabile;
- Transmite dreptul de folosință cu titlu gratuit asupra microbuzelor hibride către UAT - urile partenere, pe durata implementării și monitorizării proiectului, exclusiv în scopul transportului elevilor;
- După finalizarea perioadei de implementare și monitorizare, transferă dreptul de proprietate asupra bunurilor către beneficiarii finali, cu respectarea legislației în vigoare și a condițiilor privind menținerea garanției;
- Desemnează echipa de implementare și asigură coordonarea proiectului; menține legătura operativă cu persoanele desemnate de către UAT - urile partenere, în vederea asigurării comunicării eficiente a tuturor aspectelor referitoare la derularea proiectului;
- Asigură recepția și punerea în funcțiune a microbuzelor, prin comisii desemnate legal;
- Solicită și centralizează informațiile necesare de la parteneri în vederea îndeplinirii activităților proiectului;
- Asigură activitățile de informare, publicitate și diseminare a rezultatelor proiectului.

3.2. Rolul și responsabilitățile partenerilor – UAT – uri beneficiare (UAT COMUNA ȘENDRENI prin Consiliul Local al comunei Șendreni)

- Deține calitatea de beneficiar final al investiției realizate prin proiectul „Asigurarea accesului la educație a elevilor din județul Galați prin achiziția de microbuze școlare mai puțin poluante”, finanțat de către Administrația Fondului Pentru Mediu în cadrul „Programului privind îmbunătățirea calității aerului și reducerea cantității de emisii de gaze cu efect de seră, prin utilizarea pentru transportul elevilor a autovehiculelor mai puțin poluante de tipul microbuzelor electrice, hibride și alimentate cu gaz natural comprimat”, **contract de finanțare nr. 359/I/GES/18.04.2024**;
- Asigură, pe întreaga perioadă de utilizare:
 - resursa umană necesară (sofer);
 - costurile de exploatare, întreținere, reparații și alimentare;
 - costurile aferente polițelor de asigurare obligatorii (RCA) și facultative (CASCO).
- Asigură infrastructura necesară încărcării microbuzelor hibride, respectiv:
 - accesul la rețeaua de energie electrică;
 - la data semnării prezentului contract de parteneriat, UAT Comuna Șendreni deține și pune la dispoziție o stație de încărcare funcțională pentru microbuzul hibrid.
- Acceptă dreptul de folosință gratuită asupra microbuzelor hibrid achiziționate conform prevederilor proiectului, exclusiv pentru transportul elevilor;
- Desemnează un responsabil de proiect pentru relația cu liderul de parteneriat;
- Furnizează liderului de parteneriat toate informațiile și documentele necesare implementării proiectului.
- În cazul în care beneficiarul (UAT COMUNA ȘENDRENI prin Consiliul Local al comunei Șendreni) nu își îndeplinește obligația contractuală de a încheia RCA și CASCO pe toată perioada contractului de parteneriat, acesta este răspunzător de orice prejudiciu suportat de beneficiarul UAT județul Galați prin CONSILIUL JUDEȚEAN GALAȚI ca urmare a prevederilor referitoare la această obligație din contractul de finanțare.
- Transmiterea, pe toată perioada de susținutabilitate a proiectului, a informațiilor necesare monitorizării impactului investiției și raportării către autoritățile finanțatoare (unitățile de învățământ care beneficiază de microbuzul electric livrat prin acest proiect; numărul total anual al elevilor care utilizează aceste mijloace de transport etc.)

Art. 4. DURATA CONTRACTULUI

Prezentul contract se încheie pe întreaga durată de implementare și monitorizare a proiectului, precum și pe perioada de susținutabilitate a acestuia, conform prevederilor contractului de finanțare.

Art. 5. RĂSPUNDEREA CONTRACTUALĂ

- Fiecare parte răspunde pentru neîndeplinirea sau îndeplinirea necorespunzătoare a obligațiilor asumate prin prezentul contract, în condițiile legislației aplicabile.
- Partenerii (UAT - urile beneficiare) răspund integral pentru exploatarea, întreținerea, paza și utilizarea microbuzelor primite în folosință, inclusiv pentru eventualele prejudicii cauzate terților ca urmare a utilizării acestora.
- Liderul de parteneriat nu poate fi ținut răspunzător pentru prejudiciile rezultate din utilizarea necorespunzătoare a microbuzelor de către parteneri.
- În cazul producerii unor daune asupra bunurilor, partenerul în culpă are obligația de a le remedia pe cheltuiala proprie sau de a suporta contravaloarea acestora.

Art. 6. FORȚA MAJORĂ

- Forța majoră este orice eveniment extern, imprevizibil, absolut invincibil și inevitabil, intervenit după încheierea contractului, care împiedică, total sau parțial, executarea obligațiilor contractuale;
- Partea care invocă forța majoră are obligația de a notifica celeilalte părți, în termen de 5 zile lucrătoare de la apariția evenimentului, precum și de a face dovada acesteia prin documente emise de autoritățile competente;
- Pe durata existenței cazului de forță majoră, executarea obligațiilor afectate se suspendă;

d) Dacă evenimentul de forță majoră se prelungește pe o perioadă mai mare de 90 de zile, părțile vor decide de comun acord asupra continuării sau încetării contractului.

Art. 7. ÎNCETAREA CONTRACTULUI

Prezentul contract încetează în următoarele situații:

- la expirarea duratei pentru care a fost încheiat;
 - prin acordul scris al părților;
 - prin reziliere unilaterală, în cazul neîndeplinirii culpabile a obligațiilor contractuale de către una dintre părți, după notificarea prealabilă și acordarea unui termen de remediere de 15 zile;
 - în cazul imposibilității obiective de executare a contractului;
 - în alte cazuri prevăzute de lege.
- (2) Încetarea contractului nu exonerează părțile de obligațiile scadente până la data încetării.

Art. 8. LITIGII

- Părțile vor depune toate diligențele pentru soluționarea pe cale amiabilă a oricăror neînțelegeri decurgând din sau în legătură cu prezentul contract.
- În cazul în care soluționarea amiabilă nu este posibilă, litigiile vor fi înaintate spre soluționare instanțelor judecătorești competente din România.

Art. 9. DISPOZIȚII FINALE

- Orice modificare a prezentului contract se face numai prin act adițional, semnat de toate părțile.
- Prezentul contract se completează cu dispozițiile legislației române în vigoare aplicabile în materie.
- În cazul apariției unor neconcordanțe între prevederile prezentului contract și cele ale contractului de finanțare, vor prevala prevederile contractului de finanțare.
- Prezentul contract a fost încheiat astăzi, _____, în 2 de exemplare originale, câte unul pentru fiecare parte.

UAT județul Galați
prin Consiliul Județean Galați
UAT comuna Șendreni
prin Consiliul Local al comunei Șendreni

Președinte,
Costel FOTEA
Primar,
Burlacu Zamfira

Semnătura

Data și locul semnării

Semnătura

Data și locul semnării

HOTĂRÂREA NR. 106 din 30 aprilie 2026

privind: aprobarea contractului de parteneriat între UAT județul Galați prin Consiliul Județean Galați și UAT comuna Slobozia Conachi prin Consiliul Local al comunei Slobozia Conachi, în vederea asigurării implementării și sustenabilității proiectului „Asigurarea accesului la educație a elevilor din județul Galați prin achiziția de microbuze școlare mai puțin poluante”, finanțat de către Administrația Fondului pentru Mediu

Inițiator: Președintele Consiliului Județean Galați, Costel FOTEA;

Numărul de înregistrare și data depunerii proiectului: 4.823/24.04.2026

Consiliul Județean Galați;

Având în vedere referatul de aprobare prezentat de inițiator;

Având în vedere raportul de specialitate al direcțiilor din aparatul de specialitate al Consiliului Județean Galați;

Având în vedere avizele Comisiilor de specialitate nr. 2 și 4 ale Consiliului Județean Galați;

Având în vedere prevederile Ghidului Solicitantului pentru „Programul privind îmbunătățirea calității aerului și reducerea cantității de emisii de gaze cu efect de seră, prin utilizarea pentru transportul elevilor a autovehiculelor mai puțin poluante de tipul microbuzelor electrice, hibride și alimentate cu gaz natural comprimat”;

Având în vedere Contractul de finanțare nr. 359/I/GES/18.04.2024 încheiat cu Administrația Fondului pentru Mediu;

Având în vedere prevederile art. 173 alin. (1) lit. b) și e), alin. (5) lit. a) și i) și alin. (7) lit. c) din Codul administrativ, aprobat prin Ordonanța de urgență a Guvernului nr. 57/2019, cu modificările și completările ulterioare;

În temeiul art. 182 alin. (1) și al art. 196 alin. (1) lit. a) din Codul administrativ, aprobat prin Ordonanța de urgență a Guvernului nr. 57/2019, cu modificările și completările ulterioare,

HOTĂRĂȘTE:

Art.1. (1) Se aprobă contractul de parteneriat între UAT județul Galați prin Consiliul Județean Galați și UAT comuna Slobozia Conachi prin Consiliul Local al comunei Slobozia Conachi, în vederea asigurării implementării și sustenabilității proiectului „Asigurarea accesului la educație a elevilor din județul Galați prin achiziția de microbuze școlare mai puțin poluante” finanțat de către Administrația Fondului pentru Mediu, prevăzut în anexa care face parte integrantă din prezenta hotărâre.

(2) Se împuternicește Președintele Consiliului Județean Galați cu semnarea, în numele și pe seama Consiliului Județean Galați, a contractului de parteneriat.

Art.2. Prezenta hotărâre se va comunica UAT comuna Slobozia Conachi din județul Galați.

Art.3. Direcția programe și Direcția patrimoniu din cadrul aparatului de specialitate al Consiliului Județean Galați vor răspunde de punerea în aplicare a prezentei hotărâri.

PREȘEDINTELE CONSILIULUI JUDEȚEAN GALAȚI,

Costel FOTEA

Contrasemnează pentru legalitate:
Secretarul general al județului,
Ionel COCA

Publicată astăzi, 04 mai 2026

CONTRACT DE PARTENERIAT

ANEXĂ

Art. 1. PĂRȚILE CONTRACTULUI

UAT județul Galați prin CONSILIUL JUDEȚEAN GALAȚI, cu sediul în municipiul Galați, str. Eroilor nr. 7, cod fiscal 3127476, reprezentat prin dl. Fotea Costel – Președinte al Consiliului Județean Galați, denumită în continuare lider de parteneriat, pe de o parte,

și
UAT COMUNA SLOBOZIA CONACHI prin Consiliul Local al comunei Slobozia Conachi, cu sediul în localitatea Slobozia Conachi, str. Independenței, reprezentat prin dl. Dragomir Emil – Primar al UAT comuna Slobozia Conachi, în calitate de partener/beneficiar final, au convenit următoarele:

Art. 2. OBIECTUL CONTRACTULUI

Obiectul prezentului contract îl constituie stabilirea cadrului de colaborare între părți în vederea exploatării în condiții optime a microbuzelor hibride achiziționate în cadrul proiectului „Asigurarea accesului la educație a elevilor din județul Galați prin achiziția de microbuze școlare mai puțin poluante”, finanțat de Administrația Fondului pentru Mediu, în cadrul Programului privind îmbunătățirea calității aerului și reducerea emisiilor de gaze cu efect de seră.

Microbuzele sunt destinate exclusiv transportului elevilor din unitățile de învățământ preuniversitar (nivel primar, gimnazial și/sau liceal), în special din zone cu populație scăzută, în scopul facilitării accesului la educație și al protejării mediului.
În acest scop, partenerilor le revin următoarele obligații:

Art. 3 ROLURI ȘI RESPONSABILITĂȚI

3.1. Rolul și responsabilitățile liderului de parteneriat: beneficiarului – UAT județul Galați prin CONSILIUL JUDEȚEAN GALAȚI

- Deține calitatea de beneficiar al finanțării aferente proiectului, conform contractului de finanțare nr. 359/I/GES/18.04.2024, fiind responsabil pentru implementarea acestuia în conformitate cu prevederile legale și contractuale aplicabile;
- Transmite dreptul de folosință cu titlu gratuit asupra microbuzelor hibride către UAT - urile partenere, pe durata implementării și monitorizării proiectului, exclusiv în scopul transportului elevilor;
- După finalizarea perioadei de implementare și monitorizare, transferă dreptul de proprietate asupra bunurilor către beneficiarii finali, cu respectarea legislației în vigoare și a condițiilor privind menținerea garanției;
- Desemnează echipa de implementare și asigură coordonarea proiectului; menține legătura operativă cu persoanele desemnate de către UAT - urile partenere, în vederea asigurării comunicării eficiente a tuturor aspectelor referitoare la derularea proiectului;
- Asigură recepția și punerea în funcțiune a microbuzelor, prin comisii desemnate legal;
- Solicită și centralizează informațiile necesare de la parteneri în vederea îndeplinirii activităților proiectului;
- Asigură activitățile de informare, publicitate și diseminare a rezultatelor proiectului.

3.2. Rolul și responsabilitățile partenerilor – UAT – uri beneficiare (UAT COMUNA SLOBOZIA CONACHI prin Consiliul Local al comunei Slobozia Conachi)

- Deține calitatea de beneficiar final al investiției realizate prin proiectul „Asigurarea accesului la educație a elevilor din Județul Galați prin achiziția de microbuze școlare mai puțin poluante”, finanțat de către Administrația Fondului Pentru Mediu în cadrul „Programului privind îmbunătățirea calității aerului și reducerea cantității de emisii de gaze cu efect de seră, prin utilizarea pentru transportul elevilor a autovehiculelor mai puțin poluante de tipul microbuzelor electrice, hibride și alimentate cu gaz natural comprimat”, **contract de finanțare nr. 359/I/GES/18.04.2024**;
- Asigură, pe întreaga perioadă de utilizare:
 - resursa umană necesară (șofer);
 - costurile de exploatare, întreținere, reparații și alimentare;
 - costurile aferente polițelor de asigurare obligatorii (RCA) și facultative (CASCO).
- Asigură infrastructura necesară încărcării microbuzelor hibride, respectiv:
 - accesul la rețeaua de energie electrică;
 - la data semnării prezentului contract de parteneriat, UAT Comuna Slobozia Conachi deține și pune la dispoziție o stație de încărcare funcțională pentru microbuzul hibrid.
- Acceptă dreptul de folosință gratuită asupra microbuzelor hibrid achiziționate conform prevederilor proiectului, exclusiv pentru transportul elevilor;
- Desemnează un responsabil de proiect pentru relația cu liderul de parteneriat;
- Furnizează liderului de parteneriat toate informațiile și documentele necesare implementării proiectului.
- În cazul în care beneficiarul (UAT COMUNA SLOBOZIA CONACHI prin Consiliul Local al comunei Slobozia Conachi) nu își îndeplinește obligația contractuală de a încheia RCA și CASCO pe toată perioada contractului de parteneriat, acesta este răspunzător de orice prejudiciu suportat de beneficiarul UAT județul Galați prin CONSILIUL JUDEȚEAN GALAȚI ca urmare a prevederilor referitoare la această obligație din contractul de finanțare.
- Transmiterea, pe toată perioada de sustenabilitate a proiectului, a informațiilor necesare monitorizării impactului investiției și raportării către autoritățile finanțatoare (unitățile de învățământ care beneficiază de microbuzul electric livrat prin acest proiect; numărul total anual al elevilor care utilizează aceste mijloace de transport etc.)

Art. 4. DURATA CONTRACTULUI

Prezentul contract se încheie pe întreaga durată de implementare și monitorizare a proiectului, precum și pe perioada de sustenabilitate a acestuia, conform prevederilor contractului de finanțare.

Art. 5. RĂSPUNDEREA CONTRACTUALĂ

- Fiecare parte răspunde pentru neîndeplinirea sau îndeplinirea necorespunzătoare a obligațiilor asumate prin prezentul contract, în condițiile legislației aplicabile.
- Partenerii (UAT - urile beneficiare) răspund integral pentru exploatarea, întreținerea, paza și utilizarea microbuzelor primite în folosință, inclusiv pentru eventualele prejudicii cauzate terților ca urmare a utilizării acestora.
- Liderul de parteneriat nu poate fi ținut răspunzător pentru prejudiciile rezultate din utilizarea necorespunzătoare a microbuzelor de către parteneri.
- În cazul producerii unor daune asupra bunurilor, partenerul în culpă are obligația de a le remedia pe cheltuiala proprie sau de a suporta contravaloarea acestora.

Art. 6. FORȚA MAJORĂ

- Forța majoră este orice eveniment extern, imprevizibil, absolut invincibil și inevitabil, intervenit după încheierea contractului, care împiedică, total sau parțial, executarea obligațiilor contractuale;
- Partea care invocă forța majoră are obligația de a notifica celeilalte părți, în termen de 5 zile lucrătoare de la apariția evenimentului, precum și de a face dovada acesteia prin documente emise de autoritățile competente;
- Pe durata existenței cazului de forță majoră, executarea obligațiilor afectate se suspendă;
- Dacă evenimentul de forță majoră se prelungește pe o perioadă mai mare de 90 de zile, părțile vor decide de comun acord asupra continuării sau încetării contractului.

Art. 7. ÎNCETAREA CONTRACTULUI

Prezentul contract încetează în următoarele situații:

- la expirarea duratei pentru care a fost încheiat;
 - prin acordul scris al părților;
 - prin reziliere unilaterală, în cazul neîndeplinirii culpabile a obligațiilor contractuale de către una dintre părți, după notificarea prealabilă și acordarea unui termen de remediere de 15 zile;
 - în cazul imposibilității obiective de executare a contractului;
 - în alte cazuri prevăzute de lege.
- (2) Încetarea contractului nu exonerează părțile de obligațiile scadente până la data încetării.

Art. 8. LITIGII

- Părțile vor depune toate diligențele pentru soluționarea pe cale amiabilă a oricăror neînțelegeri decurgând din sau în legătură cu prezentul contract.
- În cazul în care soluționarea amiabilă nu este posibilă, litigiile vor fi înaintate spre soluționare instanțelor judecătorești competente din România.

Art. 9. DISPOZIȚII FINALE

- Orice modificare a prezentului contract se face numai prin act adițional, semnat de toate părțile.
- Prezentul contract se completează cu dispozițiile legislației române în vigoare aplicabile în materie.
- În cazul apariției unor neconcordanțe între prevederile prezentului contract și cele ale contractului de finanțare, vor prevala prevederile contractului de finanțare.
- Prezentul contract a fost încheiat astăzi, _____, în 2 de exemplare originale, câte unul pentru fiecare parte.

UAT județul Galați
prin Consiliul Județean Galați
UAT comuna Slobozia Conachi
prin Consiliul Local al comunei Slobozia Conachi

Președinte,
Costel FOTEA
Primar,
Dragomir Emil

Semnătura

Data și locul semnării

Semnătura

Data și locul semnării

HOTĂRÂREA NR. 107
din 30 aprilie 2026

privind: aprobarea contractului de parteneriat între UAT județul Galați prin Consiliul Județean Galați și UAT comuna Suceveni prin Consiliul Local al comunei Suceveni, în vederea asigurării implementării și sustenabilității proiectului „Asigurarea accesului la educație a elevilor din județul Galați prin achiziția de microbuze școlare mai puțin poluante”, finanțat de către Administrația Fondului pentru Mediu

Inițiator: Președintele Consiliului Județean Galați, Costel FOTEA;
Numărul de înregistrare și data depunerii proiectului: 4.824/24.04.2026

Consiliul Județean Galați;
Având în vedere referatul de aprobare prezentat de inițiator;
Având în vedere raportul de specialitate al direcțiilor din aparatul de specialitate al Consiliului Județean Galați;
Având în vedere avizele Comisiilor de specialitate nr. 2 și 4 ale Consiliului Județean Galați;
Având în vedere prevederile Ghidului Solicitantului pentru „Programul privind îmbunătățirea calității aerului și reducerea cantității de emisii de gaze cu efect de seră, prin utilizarea pentru transportul elevilor a autovehiculelor mai puțin poluante de tipul microbuzelor electrice, hibride și alimentate cu gaz natural comprimat”;
Având în vedere Contractul de finanțare nr. 359/I/GES/18.04.2024 încheiat cu Administrația Fondului pentru Mediu;
Având în vedere prevederile art. 173 alin. (1) lit. b) și e), alin. (5) lit. a) și i) și alin. (7) lit. c) din Codul administrativ, aprobat prin Ordonanța de urgență a Guvernului nr. 57/2019, cu modificările și completările ulterioare;
În temeiul art. 182 alin. (1) și al art. 196 alin. (1) lit. a) din Codul administrativ, aprobat prin Ordonanța de urgență a Guvernului nr. 57/2019, cu modificările și completările ulterioare,

HOTĂRĂȘTE:

Art.1. (1) Se aprobă contractul de parteneriat între UAT județul Galați prin Consiliul Județean Galați și UAT comuna Suceveni prin Consiliul Local al comunei Suceveni, în vederea asigurării implementării și sustenabilității proiectului „Asigurarea accesului la educație a elevilor din județul Galați prin achiziția de microbuze școlare mai puțin poluante” finanțat de către Administrația Fondului pentru Mediu, prevăzut în anexa care face parte integrantă din prezenta hotărâre.

(2) Se împuternicește Președintele Consiliului Județean Galați cu semnarea, în numele și pe seama Consiliului Județean Galați, a contractului de parteneriat.

Art.2. Prezenta hotărâre se va comunica UAT comuna Suceveni din județul Galați.

Art.3. Direcția programe și Direcția patrimoniu din cadrul aparatului de specialitate al Consiliului Județean Galați vor răspunde de punerea în aplicare a prezentei hotărâri.

PREȘEDINTELE CONSILIULUI JUDEȚEAN GALAȚI,

Costel FOTEA

Contrasemnează pentru legalitate:
Secretarul general al județului,
Ionel COCA

Publicată astăzi, 04 mai 2026

ANEXĂ

CONTRACT DE PARTENERIAT

Art. 1. PĂRȚILE CONTRACTULUI

UAT județul Galați prin CONSILIUL JUDEȚEAN GALAȚI, cu sediul în municipiul Galați, str. Eroilor nr. 7, cod fiscal 3127476, reprezentat prin dl. Fotea Costel – Președinte al Consiliului Județean Galați, denumită în continuare lider de parteneriat, pe de o parte,

și
UAT COMUNA SUCEVENI prin Consiliul Local al comunei Suceveni, cu sediul în localitatea Suceveni, str. Tudor Vladimirescu nr. 127, reprezentat prin dl. Mitrofan Marian – Primar al UAT comuna Suceveni, în calitate de partener/beneficiar final, au convenit următoarele:

Art. 2. OBIECTUL CONTRACTULUI

Obiectul prezentului contract îl constituie stabilirea cadrului de colaborare între părți în vederea exploatării în condiții optime a microbuzelor hibride achiziționate în cadrul proiectului „Asigurarea accesului la educație a elevilor din județul Galați prin achiziția de microbuze școlare mai puțin poluante”, finanțat de Administrația Fondului pentru Mediu, în cadrul Programului privind îmbunătățirea calității aerului și reducerea emisiilor de gaze cu efect de seră.

Microbuzele sunt destinate exclusiv transportului elevilor din unitățile de învățământ preuniversitar (nivel primar, gimnazial și/sau liceal), în special din zone cu populație scăzută, în scopul facilitării accesului la educație și al protejării mediului.

În acest scop, partenerilor le revin următoarele obligații:

Art. 3 ROLURI ȘI RESPONSABILITĂȚI

3.1. Rolul și responsabilitățile liderului de parteneriat: beneficiarului – UAT județul Galați prin CONSILIUL JUDEȚEAN GALAȚI

- Deține calitatea de beneficiar al finanțării aferente proiectului, conform contractului de finanțare nr. 359/I/GES/18.04.2024, fiind responsabil pentru implementarea acestuia în conformitate cu prevederile legale și contractuale aplicabile;
- Transmite dreptul de folosință cu titlu gratuit asupra microbuzelor hibride către UAT - urile partenere, pe durata implementării și monitorizării proiectului, exclusiv în scopul transportului elevilor;
- După finalizarea perioadei de implementare și monitorizare, transferă dreptul de proprietate asupra bunurilor către beneficiarii finali, cu respectarea legislației în vigoare și a condițiilor privind menținerea garanției;
- Desemnează echipa de implementare și asigură coordonarea proiectului; menține legătura operativă cu persoanele desemnate de către UAT - urile partenere, în vederea asigurării comunicării eficiente a tuturor aspectelor referitoare la derularea proiectului;
- Asigură recepția și punerea în funcțiune a microbuzelor, prin comisii desemnate legal;
- Solicită și centralizează informațiile necesare de la parteneri în vederea îndeplinirii activităților proiectului;
- Asigură activitățile de informare, publicitate și diseminare a rezultatelor proiectului.

3.2. Rolul și responsabilitățile partenerilor – UAT – uri beneficiare (UAT COMUNA SUCEVENI prin Consiliul Local al comunei Suceveni)

- Deține calitatea de beneficiar final al investiției realizate prin proiectul „Asigurarea accesului la educație a elevilor din Județul Galați prin achiziția de microbuze școlare mai puțin poluante”, finanțat de către Administrația Fondului Pentru Mediu în cadrul „Programului privind îmbunătățirea calității aerului și reducerea cantității de emisii de gaze cu efect de seră, prin utilizarea pentru transportul elevilor a autovehiculelor mai puțin poluante de tipul microbuzelor electrice, hibride și alimentate cu gaz natural comprimat”, **contract de finanțare nr. 359/I/GES/18.04.2024**;
- Asigură, pe întreaga perioadă de utilizare:
 - resursa umană necesară (șofer);
 - costurile de exploatare, întreținere, reparații și alimentare;
 - costurile aferente polițelor de asigurare obligatorii (RCA) și facultative (CASCO).
- Asigură infrastructura necesară încărcării microbuzelor hibride, respectiv:
 - accesul la rețeaua de energie electrică;
 - la data semnării prezentului contract de parteneriat, UAT Comuna Suceveni deține și pune la dispoziție o stație de încărcare funcțională pentru microbuzul hibrid.
- Acceptă dreptul de folosință gratuită asupra microbuzelor hibrid achiziționate conform prevederilor proiectului, exclusiv pentru transportul elevilor;
- Desemnează un responsabil de proiect pentru relația cu liderul de parteneriat;
- Furnizează liderului de parteneriat toate informațiile și documentele necesare implementării proiectului.
- În cazul în care beneficiarul (UAT COMUNA SUCEVENI prin Consiliul Local al comunei Suceveni) nu își îndeplinește obligația contractuală de a încheia RCA și CASCO pe toată perioada contractului de parteneriat, acesta este răspunzător de orice prejudiciu suportat de beneficiarul UAT județul Galați prin CONSILIUL JUDEȚEAN GALAȚI ca urmare a prevederilor referitoare la această obligație din contractul de finanțare.
- Transmiterea, pe toată perioada de sustenabilitate a proiectului, a informațiilor necesare monitorizării impactului investiției și raportării către autoritățile finanțatoare (unitățile de învățământ care beneficiază de microbuzul electric livrat prin acest proiect; numărul total anual al elevilor care utilizează aceste mijloace de transport etc.)

Art. 4. DURATA CONTRACTULUI

Prezentul contract se încheie pe întreaga durată de implementare și monitorizare a proiectului, precum și pe perioada de sustenabilitate a acestuia, conform prevederilor contractului de finanțare.

Art. 5. RĂSPUNDEREA CONTRACTUALĂ

- a) Fiecare parte răspunde pentru neîndeplinirea sau îndeplinirea necorespunzătoare a obligațiilor asumate prin prezentul contract, în condițiile legislației aplicabile.
b) Partenerii (UAT - urile beneficiare) răspund integral pentru exploatarea, întreținerea, paza și utilizarea microbuzelor primite în folosință, inclusiv pentru eventualele prejudicii cauzate terților ca urmare a utilizării acestora.
c) Liderul de parteneriat nu poate fi ținut răspunzător pentru prejudiciile rezultate din utilizarea necorespunzătoare a microbuzelor de către parteneri.
d) În cazul producerii unor daune asupra bunurilor, partenerul în culpă are obligația de a le remedia pe cheltuiuala proprie sau de a suporta contravaloarea acestora.

Art. 6. FORȚA MAJORĂ

- a) Forța majoră este orice eveniment extern, imprevizibil, absolut invincibil și inevitabil, intervenit după încheierea contractului, care împiedică, total sau parțial, executarea obligațiilor contractuale;
b) Partea care invocă forța majoră are obligația de a notifica celeilalte părți, în termen de 5 zile lucrătoare de la apariția evenimentului, precum și de a face dovada acesteia prin documente emise de autoritățile competente;
c) Pe durata existenței cazului de forță majoră, executarea obligațiilor afectate se suspendă;
d) Dacă evenimentul de forță majoră se prelungește pe o perioadă mai mare de 90 de zile, părțile vor decide de comun acord asupra continuării sau încetării contractului.

Art. 7. ÎNCETAREA CONTRACTULUI

Prezentul contract încetează în următoarele situații:

- a) la expirarea duratei pentru care a fost încheiat;
b) prin acordul scris al părților;
c) prin reziliere unilaterală, în cazul neîndeplinirii culpabile a obligațiilor contractuale de către una dintre părți, după notificarea prealabilă și acordarea unui termen de remediere de 15 zile;
d) în cazul imposibilității obiective de executare a contractului;
e) în alte cazuri prevăzute de lege.
(2) Încetarea contractului nu exonerează părțile de obligațiile scadente până la data încetării.

Art. 8. LITIGII

- a) Părțile vor depune toate diligențele pentru soluționarea pe cale amiabilă a oricăror neînțelegeri decurgând din sau în legătură cu prezentul contract.
b) În cazul în care soluționarea amiabilă nu este posibilă, litigiile vor fi înaintate spre soluționare instanțelor judecătorești competente din România.

Art. 9. DISPOZIȚII FINALE

- a) Orice modificare a prezentului contract se face numai prin act adițional, semnat de toate părțile.
b) Prezentul contract se completează cu dispozițiile legislației române în vigoare aplicabile în materie.
c) În cazul apariției unor neconcordanțe între prevederile prezentului contract și cele ale contractului de finanțare, vor prevala prevederile contractului de finanțare.
d) Prezentul contract a fost încheiat astăzi, _____, în 2 de exemplare originale, câte unul pentru fiecare parte.

UAT județul Galați
prin Consiliul Județean Galați
UAT comuna Suceveni
prin Consiliul Local al comunei Suceveni

Președinte,
Costel FOTEA
Primar,
Mitrofan Marian

Semnătura

Data și locul semnării

Semnătura

Data și locul semnării

**HOTĂRÂREA NR. 108
din 30 aprilie 2026**

privind: aprobarea contractului de parteneriat între UAT județul Galați prin Consiliul Județean Galați și UAT comuna Suhurlui prin Consiliul Local al comunei Suhurlui, în vederea asigurării implementării și sustenabilității proiectului „Asigurarea accesului la educația a elevilor din județul Galați prin achiziția de microbuze școlare mai puțin poluante”, finanțat de către Administrația Fondului pentru Mediu

Inițiator: Președintele Consiliului Județean Galați, Costel FOTEA;

Numărul de înregistrare și data depunerii proiectului: 4.825/24.04.2026

Consiliul Județean Galați;

Având în vedere referatul de aprobare prezentat de inițiator;

Având în vedere raportul de specialitate al direcțiilor din aparatul de specialitate al Consiliului Județean Galați;

Având în vedere avizele Comisiilor de specialitate nr. 2 și 4 ale Consiliului Județean Galați;

Având în vedere prevederile Ghidului Solicitantului pentru „Programul privind îmbunătățirea calității aerului și reducerea cantității de emisii de gaze cu efect de seră, prin utilizarea pentru transportul elevilor a autovehiculelor mai puțin poluante de tipul microbuzelor electrice, hibride și alimentate cu gaz natural comprimat”;

Având în vedere Contractul de finanțare nr. 359/I/GES/18.04.2024 încheiat cu Administrația Fondului pentru Mediu;

Având în vedere prevederile art. 173 alin. (1) lit. b) și e), alin. (5) lit. a) și i) și alin. (7) lit. c) din Codul administrativ, aprobat prin Ordonanța de urgență a Guvernului nr. 57/2019, cu modificările și completările ulterioare;

În temeiul art. 182 alin. (1) și al art. 196 alin. (1) lit. a) din Codul administrativ, aprobat prin Ordonanța de urgență a Guvernului nr. 57/2019, cu modificările și completările ulterioare,

HOTĂRĂȘTE:

Art.1. (1) Se aprobă contractul de parteneriat între UAT județul Galați prin Consiliul Județean Galați și UAT comuna Suhurlui prin Consiliul Local al comunei Suhurlui, în vederea asigurării implementării și sustenabilității proiectului „Asigurarea accesului la educația a elevilor din județul Galați prin achiziția de microbuze școlare mai puțin poluante” finanțat de către Administrația Fondului pentru Mediu, prevăzut în anexa care face parte integrantă din prezenta hotărâre.

(2) Se împuternicește Președintele Consiliului Județean Galați cu semnarea, în numele și pe seama Consiliului Județean Galați, a contractului de parteneriat.

Art.2. Prezenta hotărâre se va comunica UAT comuna Suhurlui din județul Galați.

Art.3. Direcția programe și Direcția patrimoniu din cadrul aparatului de specialitate al Consiliului Județean Galați vor răspunde de punerea în aplicare a prezentei hotărâri.

PREȘEDINTELE CONSILIULUI JUDEȚEAN GALAȚI,

Costel FOTEA

Contrasemnează pentru legalitate:
Secretarul general al județului,
Ionel COCA

Publicată astăzi, 04 mai 2026

CONTRACT DE PARTENERIAT

Art. 1. PĂRȚILE CONTRACTULUI

UAT județul Galați prin CONSILIUL JUDEȚEAN GALAȚI, cu sediul în municipiul Galați, str. Eroilor nr. 7, cod fiscal 3127476, reprezentat prin dl. Fotea Costel – Președinte al Consiliului Județean Galați, denumită în continuare lider de parteneriat, pe de o parte,

și
UAT COMUNA SUHURLUI prin Consiliul Local al comunei Suhurlui, cu sediul în localitatea Suhurlui, str. 9 Mai 2008 nr. 665, reprezentat prin dl. Țuțu Gigi – Primar al UAT comuna Suhurlui, în calitate de partener/beneficiar final, au convenit următoarele:

Art. 2. OBIECTUL CONTRACTULUI

Obiectul prezentului contract îl constituie stabilirea cadrului de colaborare între părți în vederea exploatării în condiții optime a microbuzelor hibride achiziționate în cadrul proiectului „Asigurarea accesului la educație a elevilor din județul Galați prin achiziția de microbuze școlare mai puțin poluante”, finanțat de Administrația Fondului pentru Mediu, în cadrul Programului privind îmbunătățirea calității aerului și reducerea emisiilor de gaze cu efect de seră.

Microbuzele sunt destinate exclusiv transportului elevilor din unitățile de învățământ preuniversitar (nivel primar, gimnazial și/sau liceal), în special din zone cu populație scăzută, în scopul facilitării accesului la educație și al protejării mediului.

În acest scop, partenerilor le revin următoarele obligații:

Art. 3 ROLURI ȘI RESPONSABILITĂȚI**3.1. Rolul și responsabilitățile liderului de parteneriat: beneficiarului – UAT județul Galați prin CONSILIUL JUDEȚEAN GALAȚI**

a) Deține calitatea de beneficiar al finanțării aferente proiectului, conform contractului de finanțare nr. 359/I/GES/18.04.2024, fiind responsabil pentru implementarea acestuia în conformitate cu prevederile legale și contractuale aplicabile;

b) Transmite dreptul de folosință cu titlu gratuit asupra microbuzelor hibride către UAT - urile partenere, pe durata implementării și monitorizării proiectului, exclusiv în scopul transportului elevilor;

c) După finalizarea perioadei de implementare și monitorizare, transferă dreptul de proprietate asupra bunurilor către beneficiarii finali, cu respectarea legislației în vigoare și a condițiilor privind menținerea garanției;

d) Desemnează echipa de implementare și asigură coordonarea proiectului; menține legătura operativă cu persoanele desemnate de către UAT - urile partenere, în vederea asigurării comunicării eficiente a tuturor aspectelor referitoare la derularea proiectului;

e) Asigură recepția și punerea în funcțiune a microbuzelor, prin comisii desemnate legal;

f) Solicită și centralizează informațiile necesare de la parteneri în vederea îndeplinirii activităților proiectului;

g) Asigură activitățile de informare, publicitate și diseminare a rezultatelor proiectului.

3.2. Rolul și responsabilitățile partenerilor – UAT – uri beneficiare (UAT COMUNA SUHURLUI prin Consiliul Local al comunei Suhurlui)

a) Deține calitatea de beneficiar final al investiției realizate prin proiectul „Asigurarea accesului la educație a elevilor din Județul Galați prin achiziția de microbuze școlare mai puțin poluante”, finanțat de către Administrația Fondului Pentru Mediu în cadrul „Programului privind îmbunătățirea calității aerului și reducerea cantității de emisii de gaze cu efect de seră, prin utilizarea pentru transportul elevilor a autovehiculelor mai puțin poluante de tipul microbuzelor electrice, hibride și alimentate cu gaz natural comprimat”, **contract de finanțare nr. 359/I/GES/18.04.2024**;

b) Asigură, pe întreaga perioadă de utilizare:

- resursa umană necesară (șofer);
- costurile de exploatare, întreținere, reparații și alimentare;
- costurile aferente polițelor de asigurare obligatorii (RCA) și facultative (CASCO).

c) Asigură infrastructura necesară încărcării microbuzelor hibride, respectiv:

- accesul la rețeaua de energie electrică;
- la data semnării prezentului contract de parteneriat, UAT Comuna Suhurlui deține și pune la dispoziție o stație de încărcare funcțională pentru microbuzul hibrid.

d) Acceptă dreptul de folosință gratuită asupra microbuzelor hibrid achiziționate conform prevederilor proiectului, exclusiv pentru transportul elevilor;

e) Desemnează un responsabil de proiect pentru relația cu liderul de parteneriat;

f) Furnizează liderului de parteneriat toate informațiile și documentele necesare implementării proiectului.

g) În cazul în care beneficiarul (UAT COMUNA SUHURLUI prin Consiliul Local al comunei Suhurlui) nu își îndeplinește obligația contractuală de a încheia RCA și CASCO pe toată perioada contractului de parteneriat, acesta este răspunzător în orice prejudiciu suportat de beneficiarul UAT județul Galați prin CONSILIUL JUDEȚEAN GALAȚI ca urmare a prevederilor referitoare la această obligație din contractul de finanțare.

h) Transmiterea, pe toată perioada de sustenabilitate a proiectului, a informațiilor necesare monitorizării impactului investiției și raportării către autoritățile finanțatoare (unitățile de învățământ care beneficiază de microbuzul electric livrat prin acest proiect; numărul total anual al elevilor care utilizează aceste mijloace de transport etc.)

Art. 4. DURATA CONTRACTULUI

Prezentul contract se încheie pe întreaga durată de implementare și monitorizare a proiectului, precum și pe perioada de sustenabilitate a acestuia, conform prevederilor contractului de finanțare.

Art. 5. RĂSPUNDEREA CONTRACTUALĂ

a) Fiecare parte răspunde pentru neîndeplinirea sau îndeplinirea necorespunzătoare a obligațiilor asumate prin prezentul contract, în condițiile legislației aplicabile.

b) Partenerii (UAT - urile beneficiare) răspund integral pentru exploatarea, întreținerea, paza și utilizarea microbuzelor primite în folosință, inclusiv pentru eventualele prejudicii cauzate terților ca urmare a utilizării acestora.

c) Liderul de parteneriat nu poate fi ținut răspunzător pentru prejudiciile rezultate din utilizarea necorespunzătoare a microbuzelor de către parteneri.

d) În cazul producerii unor daune asupra bunurilor, partenerul în culpă are obligația de a le remedia pe cheltuiuala proprie sau de a suporta contravaloarea acestora.

Art. 6. FORȚA MAJORĂ

a) Forța majoră este orice eveniment extern, imprevizibil, absolut invincibil și inevitabil, intervenit după încheierea contractului, care împiedică, total sau parțial, executarea obligațiilor contractuale;

b) Partea care invocă forța majoră are obligația de a notifica celeilalte părți, în termen de 5 zile lucrătoare de la apariția evenimentului, precum și de a face dovada acesteia prin documente emise de autoritățile competente;

c) Pe durata existenței cazului de forță majoră, executarea obligațiilor afectate se suspendă;

d) Dacă evenimentul de forță majoră se prelungește pe o perioadă mai mare de 90 de zile, părțile vor decide de comun acord asupra continuării sau încetării contractului.

Art. 7. ÎNCETAREA CONTRACTULUI

Prezentul contract încetează în următoarele situații:

a) la expirarea duratei pentru care a fost încheiat;

b) prin acordul scris al părților;

c) prin reziliere unilaterală, în cazul neîndeplinirii culpabile a obligațiilor contractuale de către una dintre părți, după notificarea prealabilă și acordarea unui termen de remediere de 15 zile;

d) în cazul imposibilității obiective de executare a contractului;

e) în alte cazuri prevăzute de lege.

(2) Încetarea contractului nu exonerează părțile de obligațiile scadente până la data încetării.

Art. 8. LITIGII

a) Părțile vor depune toate diligențele pentru soluționarea pe cale amiabilă a oricăror neînțelegeri decurgând din sau în legătură cu prezentul contract.

b) În cazul în care soluționarea amiabilă nu este posibilă, litigiile vor fi înaintate spre soluționare instanțelor judecătorești competente din România.

Art. 9. DISPOZIȚII FINALE

a) Orice modificare a prezentului contract se face numai prin act adițional, semnat de toate părțile.

b) Prezentul contract se completează cu dispozițiile legislației române în vigoare aplicabile în materie.

c) În cazul apariției unor neconcordanțe între prevederile prezentului contract și cele ale contractului de finanțare, vor prevala prevederile contractului de finanțare.

d) Prezentul contract a fost încheiat astăzi, _____, în 2 de exemplare originale, câte unul pentru fiecare parte.

UAT județul Galați
prin Consiliul Județean Galați
UAT comuna Suhurlui
prin Consiliul Local al comunei Suhurlui

Președinte,
Costel FOTEA
Primar,
Țuțu Gigi

Semnătura

Data și locul semnării

Semnătura

Data și locul semnării

HOTĂRÂREA NR. 109
din 30 aprilie 2026

privind: aprobarea contractului de parteneriat între UAT județul Galați prin Consiliul Județean Galați și UAT comuna Țepu prin Consiliul Local al comunei Țepu, în vederea asigurării implementării și sustenabilității proiectului „Asigurarea accesului la educație a elevilor din județul Galați prin achiziția de microbuze școlare mai puțin poluante”, finanțat de către Administrația Fondului pentru Mediu

Inițiator: Președintele Consiliului Județean Galați, Costel FOTEA;
Numărul de înregistrare și data depunerii proiectului: 4.826/24.04.2026

Consiliul Județean Galați;
Având în vedere referatul de aprobare prezentat de inițiator;
Având în vedere raportul de specialitate al direcțiilor din aparatul de specialitate al Consiliului Județean Galați;
Având în vedere avizele Comisiilor de specialitate nr. 2 și 4 ale Consiliului Județean Galați;
Având în vedere prevederile Ghidului Solicitantului pentru „Programul privind îmbunătățirea calității aerului și reducerea cantității de emisii de gaze cu efect de seră, prin utilizarea pentru transportul elevilor a autovehiculelor mai puțin poluante de tipul microbuzelor electrice, hibride și alimentate cu gaz natural comprimat”;
Având în vedere Contractul de finanțare nr. 359/I/GES/18.04.2024 încheiat cu Administrația Fondului pentru Mediu;
Având în vedere prevederile art. 173 alin. (1) lit. b) și e), alin. (5) lit. a) și i) și alin. (7) lit. c) din Codul administrativ, aprobat prin Ordonanța de urgență a Guvernului nr. 57/2019, cu modificările și completările ulterioare;
În temeiul art. 182 alin. (1) și al art. 196 alin. (1) lit. a) din Codul administrativ, aprobat prin Ordonanța de urgență a Guvernului nr. 57/2019, cu modificările și completările ulterioare,

H O T Ă R Ă Ș T E:

Art.1. (1) Se aprobă contractul de parteneriat între UAT județul Galați prin Consiliul Județean Galați și UAT comuna Țepu prin Consiliul Local al comunei Țepu, în vederea asigurării implementării și sustenabilității proiectului „Asigurarea accesului la educație a elevilor din județul Galați prin achiziția de microbuze școlare mai puțin poluante” finanțat de către Administrația Fondului pentru Mediu, prevăzut în anexa care face parte integrantă din prezenta hotărâre.

(2) Se împuternicește Președintele Consiliului Județean Galați cu semnarea, în numele și pe seama Consiliului Județean Galați, a contractului de parteneriat.

Art.2. Prezenta hotărâre se va comunica UAT comuna Țepu din județul Galați.

Art.3. Direcția programe și Direcția patrimoniu din cadrul aparatului de specialitate al Consiliului Județean Galați vor răspunde de punerea în aplicare a prezentei hotărâri.

PREȘEDINTELE CONSILIULUI JUDEȚEAN GALAȚI,

Costel FOTEA

Contrasemnează pentru legalitate:
Secretarul general al județului,
Ionel COCA

Publicată astăzi, 04 mai 2026

ANEXĂ

CONTRACT DE PARTENERIAT

Art. 1. PĂRȚILE CONTRACTULUI

UAT județul Galați prin **CONSILIUL JUDEȚEAN GALAȚI**, cu sediul în municipiul Galați, str. Eroilor nr. 7, cod fiscal 3127476, reprezentat prin dl. Fotea Costel – Președinte al Consiliului Județean Galați, denumită în continuare lider de parteneriat, pe de o parte,
și
UAT COMUNA ȚEPU prin **Consiliul Local al comunei Țepu**, cu sediul în localitatea Țepu, str. Ștefan cel Mare nr. 204, reprezentat prin dl. Rugină Călin – Primar al UAT comuna Țepu, în calitate de partener/beneficiar final,
au convenit următoarele:

Art. 2. OBIECTUL CONTRACTULUI

Obiectul prezentului contract îl constituie stabilirea cadrului de colaborare între părți în vederea exploatării în condiții optime a microbuzelor hibride achiziționate în cadrul proiectului „Asigurarea accesului la educație a elevilor din județul Galați prin achiziția de microbuze școlare mai puțin poluante”, finanțat de Administrația Fondului pentru Mediu, în cadrul Programului privind îmbunătățirea calității aerului și reducerea emisiilor de gaze cu efect de seră. Microbuzele sunt destinate exclusiv transportului elevilor din unitățile de învățământ preuniversitar (nivel primar, gimnazial și/sau liceal), în special din zone cu populație scăzută, în scopul facilitării accesului la educație și al protejării mediului. În acest scop, partenerilor le revin următoarele obligații:

Art. 3 ROLURI ȘI RESPONSABILITĂȚI

3.1. Rolul și responsabilitățile liderului de parteneriat: beneficiarului – UAT județul Galați prin CONSILIUL JUDEȚEAN GALAȚI

- Deține calitatea de beneficiar al finanțării aferente proiectului, conform contractului de finanțare nr. 359/I/GES/18.04.2024, fiind responsabil pentru implementarea acestuia în conformitate cu prevederile legale și contractuale aplicabile;
- Transmite dreptul de folosință cu titlu gratuit asupra microbuzelor hibride către UAT - urile partenere, pe durata implementării și monitorizării proiectului, exclusiv în scopul transportului elevilor;
- După finalizarea perioadei de implementare și monitorizare, transferă dreptul de proprietate asupra bunurilor către beneficiarii finali, cu respectarea legislației în vigoare și a condițiilor privind menținerea garanției;
- Desemnează echipa de implementare și asigură coordonarea proiectului; menține legătura operativă cu persoanele desemnate de către UAT - urile partenere, în vederea asigurării comunicării eficiente a tuturor aspectelor referitoare la derularea proiectului;
- Asigură recepția și punerea în funcțiune a microbuzelor, prin comisii desemnate legal;
- Solicită și centralizează informațiile necesare de la parteneri în vederea îndeplinirii activităților proiectului;
- Asigură activitățile de informare, publicitate și diseminare a rezultatelor proiectului.

3.2. Rolul și responsabilitățile partenerilor – UAT – uri beneficiare (UAT COMUNA ȚEPU prin Consiliul Local al comunei Țepu)

- Deține calitatea de beneficiar final al investiției realizate prin proiectul „Asigurarea accesului la educație a elevilor din județul Galați prin achiziția de microbuze școlare mai puțin poluante”, finanțat de către Administrația Fondului Pentru Mediu în cadrul „Programului privind îmbunătățirea calității aerului și reducerea cantității de emisii de gaze cu efect de seră, prin utilizarea pentru transportul elevilor a autovehiculelor mai puțin poluante de tipul microbuzelor electrice, hibride și alimentate cu gaz natural comprimat”, **contract de finanțare nr. 359/I/GES/18.04.2024;**
- Asigură, pe întreaga perioadă de utilizare:
 - resursa umană necesară (șofer);
 - costurile de exploatare, întreținere, reparații și alimentare;
 - costurile aferente polițelor de asigurare obligatorii (RCA) și facultative (CASCO).
- Asigură infrastructura necesară încărcării microbuzelor hibride, respectiv:
 - accesul la rețeaua de energie electrică;

- la data semnării prezentului contract de parteneriat, UAT Comuna Țepu deține și pune la dispoziție o stație de încărcare funcțională pentru microbuzul hibrid.
- d) Acceptă dreptul de folosință gratuită asupra microbuzelor hibrid achiziționate conform prevederilor proiectului, exclusiv pentru transportul elevilor;
- e) Desemnează un responsabil de proiect pentru relația cu liderul de parteneriat;
- f) Furnizează liderului de parteneriat toate informațiile și documentele necesare implementării proiectului.
- g) În cazul în care beneficiarul (UAT COMUNA ȚEPU prin Consiliul Local al comunei Țepu) nu își îndeplinește obligația contractuală de a încheia RCA și CASCO pe toată perioada contractului de parteneriat, acesta este răspunzător de orice prejudiciu suportat de beneficiarul UAT județul Galați prin CONSILIUL JUDEȚEAN GALAȚI ca urmare a prevederilor referitoare la această obligație din contractul de finanțare.
- h) Transmiterea, pe toată perioada de sustenabilitate a proiectului, a informațiilor necesare monitorizării impactului investiției și raportării către autoritățile finanțatoare (unitățile de învățământ care beneficiază de microbuzul electric livrat prin acest proiect; numărul total anual al elevilor care utilizează aceste mijloace de transport etc.)

Art. 4. DURATA CONTRACTULUI

Prezentul contract se încheie pe întreaga durată de implementare și monitorizare a proiectului, precum și pe perioada de sustenabilitate a acestuia, conform prevederilor contractului de finanțare.

Art. 5. RĂSPUNDEREA CONTRACTUALĂ

- a) Fiecare parte răspunde pentru neîndeplinirea sau îndeplinirea necorespunzătoare a obligațiilor asumate prin prezentul contract, în condițiile legislației aplicabile.
- b) Partenerii (UAT - urile beneficiare) răspund integral pentru exploatarea, întreținerea, paza și utilizarea microbuzelor primite în folosință, inclusiv pentru eventualele prejudicii cauzate terților ca urmare a utilizării acestora.
- c) Liderul de parteneriat nu poate fi ținut răspunzător pentru prejudiciile rezultate din utilizarea necorespunzătoare a microbuzelor de către parteneri.
- d) În cazul producerii unor daune asupra bunurilor, partenerul în culpă are obligația de a le remedia pe cheltuiala proprie sau de a suporta contravaloarea acestora.

Art. 6. FORȚA MAJORĂ

- a) Forța majoră este orice eveniment extern, imprevizibil, absolut invincibil și inevitabil, intervenit după încheierea contractului, care împiedică, total sau parțial, executarea obligațiilor contractuale;
- b) Partea care invocă forța majoră are obligația de a notifica celeilalte părți, în termen de 5 zile lucrătoare de la apariția evenimentului, precum și de a face dovada acesteia prin documente emise de autoritățile competente;
- c) Pe durata existenței cazului de forță majoră, executarea obligațiilor afectate se suspendă;
- d) Dacă evenimentul de forță majoră se prelungește pe o perioadă mai mare de 90 de zile, părțile vor decide de comun acord asupra continuării sau încetării contractului.

Art. 7. ÎNCETAREA CONTRACTULUI

Prezentul contract încetează în următoarele situații:

- a) la expirarea duratei pentru care a fost încheiat;
- b) prin acordul scris al părților;
- c) prin reziliere unilaterală, în cazul neîndeplinirii culpabile a obligațiilor contractuale de către una dintre părți, după notificarea prealabilă și acordarea unui termen de remediere de 15 zile;
- d) în cazul imposibilității obiective de executare a contractului;
- e) în alte cazuri prevăzute de lege.
- (2) Încetarea contractului nu exonerează părțile de obligațiile scadente până la data încetării.

Art. 8. LITIGII

- a) Părțile vor depune toate diligențele pentru soluționarea pe cale amiabilă a oricărui neînțelegeri decurgând din sau în legătură cu prezentul contract.
- b) În cazul în care soluționarea amiabilă nu este posibilă, litigiile vor fi înaintate spre soluționare instanțelor judecătorești competente din România.

Art. 9. DISPOZIȚII FINALE

- a) Orice modificare a prezentului contract se face numai prin act adițional, semnat de toate părțile.
- b) Prezentul contract se completează cu dispozițiile legislației române în vigoare aplicabile în materie.
- c) În cazul apariției unor neconcordanțe între prevederile prezentului contract și cele ale contractului de finanțare, vor prevala prevederile contractului de finanțare.
- d) Prezentul contract a fost încheiat astăzi, _____, în 2 de exemplare originale, câte unul pentru fiecare parte.

UAT județul Galați
prin Consiliul Județean Galați
UAT comuna Țepu
prin Consiliul Local al comunei Țepu

Președinte,
Costel FOTEA
Primar,
Rugină Călin

Semnătura

Semnătura

Data și locul semnării

Data și locul semnării

HOTĂRÂREA NR. 110 din 30 aprilie 2026

privind: aprobarea contractului de parteneriat între UAT județul Galați prin Consiliul Județean Galați și UAT comuna Tulucești prin Consiliul Local al comunei Tulucești, în vederea asigurării implementării și sustenabilității proiectului „Asigurarea accesului la educație a elevilor din județul Galați prin achiziția de microbuze școlare mai puțin poluante”, finanțat de către Administrația Fondului pentru Mediu

**Inițiator: Președintele Consiliului Județean Galați, Costel FOTEA;
Numărul de înregistrare și data depunerii proiectului: 4.827/24.04.2026**

Consiliul Județean Galați;
Având în vedere referatul de aprobare prezentat de inițiator;
Având în vedere raportul de specialitate al direcțiilor din aparatul de specialitate al Consiliului Județean Galați;
Având în vedere avizele Comisiilor de specialitate nr. 2 și 4 ale Consiliului Județean Galați;
Având în vedere prevederile Ghidului Solicitantului pentru „Programul privind îmbunătățirea calității aerului și reducerea cantității de emisii de gaze cu efect de seră, prin utilizarea pentru transportul elevilor a autovehiculelor mai puțin poluante de tipul microbuzelor electrice, hibride și alimentate cu gaz natural comprimat”;
Având în vedere Contractul de finanțare nr. 359/I/GES/18.04.2024 încheiat cu Administrația Fondului pentru Mediu;
Având în vedere prevederile art. 173 alin. (1) lit. b) și e), alin. (5) lit. a) și i) și alin. (7) lit. c) din Codul administrativ, aprobat prin Ordonanța de urgență a Guvernului nr. 57/2019, cu modificările și completările ulterioare;
În temeiul art. 182 alin. (1) și al art. 196 alin. (1) lit. a) din Codul administrativ, aprobat prin Ordonanța de urgență a Guvernului nr. 57/2019, cu modificările și completările ulterioare,

HOTĂRĂȘTE:

Art.1. (1) Se aprobă contractul de parteneriat între UAT județul Galați prin Consiliul Județean Galați și UAT comuna Tulucești prin Consiliul Local al comunei Tulucești, în vederea asigurării implementării și sustenabilității proiectului „Asigurarea accesului la educație a elevilor din județul Galați prin achiziția de microbuze școlare mai puțin poluante” finanțat de către Administrația Fondului pentru Mediu, prevăzut în anexa care face parte integrantă din prezenta hotărâre.

(2) Se împuternicește Președintele Consiliului Județean Galați cu semnarea, în numele și pe seama Consiliului Județean Galați, a contractului de parteneriat.

Art.2. Prezenta hotărâre se va comunica UAT comuna Tulucești din județul Galați.

Art.3. Direcția programe și Direcția patrimoniu din cadrul aparatului de specialitate al Consiliului Județean Galați vor răspunde de punerea în aplicare a prezentei hotărâri.

PREȘEDINTELE CONSILIULUI JUDEȚEAN GALAȚI,

Costel FOTEA

Contrasemnează pentru legalitate:
Secretarul general al județului,
Ionel COCA

Publicată astăzi, 04 mai 2026

ANEXĂ

CONTRACT DE PARTENERIAT

Art. 1. PĂRȚILE CONTRACTULUI

UAT județul Galați prin CONSILIUL JUDEȚEAN GALAȚI, cu sediul în municipiul Galați, str. Eroilor nr. 7, cod fiscal 3127476, reprezentat prin dl. Fotea Costel – Președinte al Consiliului Județean Galați, denumită în continuare lider de parteneriat, pe de o parte, și
UAT COMUNA TULUCEȘTI prin Consiliul Local al comunei Tulucești, cu sediul în localitatea Tulucești, str. Primăriei nr. 13, reprezentat prin dl. Bratu Petrică – Primar al UAT comuna Tulucești, în calitate de partener/beneficiar final, au convenit următoarele:

Art. 2. OBIECTUL CONTRACTULUI

Obiectul prezentului contract îl constituie stabilirea cadrului de colaborare între părți în vederea exploatării în condiții optime a microbuzelor hibride achiziționate în cadrul proiectului „Asigurarea accesului la educație a elevilor din județul Galați prin achiziția de microbuze școlare mai puțin poluante”, finanțat de Administrația Fondului pentru Mediu, în cadrul Programului privind îmbunătățirea calității aerului și reducerea emisiilor de gaze cu efect de seră. Microbuzele sunt destinate exclusiv transportului elevilor din unitățile de învățământ preuniversitar (nivel primar, gimnazial și/sau liceal), în special din zone cu populație scăzută, în scopul facilitării accesului la educație și al protejării mediului. În acest scop, partenerilor le revin următoarele obligații:

Art. 3 ROLURI ȘI RESPONSABILITĂȚI

3.1. Rolul și responsabilitățile liderului de parteneriat: beneficiarului – UAT județul Galați prin CONSILIUL JUDEȚEAN GALAȚI

- Deține calitatea de beneficiar al finanțării aferente proiectului, conform contractului de finanțare nr. 359/I/GES/18.04.2024, fiind responsabil pentru implementarea acestuia în conformitate cu prevederile legale și contractuale aplicabile;
- Transmite dreptul de folosință cu titlu gratuit asupra microbuzelor hibride către UAT - urile parteneri, pe durata implementării și monitorizării proiectului, exclusiv în scopul transportului elevilor;
- După finalizarea perioadei de implementare și monitorizare, transferă dreptul de proprietate asupra bunurilor către beneficiarii finali, cu respectarea legislației în vigoare și a condițiilor privind menținerea garanției;
- Desemnează echipa de implementare și asigură coordonarea proiectului; menține legătura operativă cu persoanele desemnate de către UAT - urile parteneri, în vederea asigurării comunicării eficiente a tuturor aspectelor referitoare la derularea proiectului;
- Asigură recepția și punerea în funcțiune a microbuzelor, prin comisii desemnate legal;
- Solicită și centralizează informațiile necesare de la parteneri în vederea îndeplinirii activităților proiectului;
- Asigură activitățile de informare, publicitate și diseminare a rezultatelor proiectului.

3.2. Rolul și responsabilitățile partenerilor – UAT – uri beneficiare (UAT COMUNA TULUCEȘTI prin Consiliul Local al comunei Tulucești)

- Deține calitatea de beneficiar final al investiției realizate prin proiectul „Asigurarea accesului la educație a elevilor din județul Galați prin achiziția de microbuze școlare mai puțin poluante”, finanțat de către Administrația Fondului Pentru Mediu în cadrul „Programului privind îmbunătățirea calității aerului și reducerea cantității de emisii de gaze cu efect de seră, prin utilizarea pentru transportul elevilor a autovehiculelor mai puțin poluante de tipul microbuzelor electrice, hibride și alimentate cu gaz natural comprimat”, **contract de finanțare nr. 359/I/GES/18.04.2024**;
- Asigură, pe întreaga perioadă de utilizare:
 - resursa umană necesară (șofer);
 - costurile de exploatare, întreținere, reparații și alimentare;
 - costurile aferente polițelor de asigurare obligatorii (RCA) și facultative (CASCO).
- Asigură infrastructura necesară încărcării microbuzelor hibride, respectiv:
 - accesul la rețeaua de energie electrică;
 - la data semnării prezentului contract de parteneriat, UAT Comuna Tulucești deține și pune la dispoziție o stație de încărcare funcțională pentru microbuzul hibrid.
- Acceptă dreptul de folosință gratuită asupra microbuzelor hibrid achiziționate conform prevederilor proiectului, exclusiv pentru transportul elevilor;
- Desemnează un responsabil de proiect pentru relația cu liderul de parteneriat;
- Furnizează liderului de parteneriat toate informațiile și documentele necesare implementării proiectului.
- În cazul în care beneficiarul (UAT COMUNA TULUCEȘTI prin Consiliul Local al comunei Tulucești) nu își îndeplinește obligația contractuală de a încheia RCA și CASCO pe toată perioada contractului de parteneriat, acesta este răspunzător de orice prejudiciu suportat de beneficiarul UAT județul Galați prin CONSILIUL JUDEȚEAN GALAȚI ca urmare a prevederilor referitoare la această obligație din contractul de finanțare.
- Transmiterea, pe toată perioada de sustenabilitate a proiectului, a informațiilor necesare monitorizării impactului investiției și raportării către autoritățile finanțatoare (unitățile de învățământ care beneficiază de microbuzul electric livrat prin acest proiect; numărul total anual al elevilor care utilizează aceste mijloace de transport etc.)

Art. 4. DURATA CONTRACTULUI

Prezentul contract se încheie pe întreaga durată de implementare și monitorizare a proiectului, precum și pe perioada de sustenabilitate a acestuia, conform prevederilor contractului de finanțare.

Art. 5. RĂSPUNDEREA CONTRACTUALĂ

- Fiecare parte răspunde pentru neîndeplinirea sau îndeplinirea necorespunzătoare a obligațiilor asumate prin prezentul contract, în condițiile legislației aplicabile.
- Partenerii (UAT - urile beneficiare) răspund integral pentru exploatarea, întreținerea, paza și utilizarea microbuzelor primite în folosință, inclusiv pentru eventualele prejudicii cauzate terților ca urmare a utilizării acestora.
- Liderul de parteneriat nu poate fi ținut răspunzător pentru prejudiciile rezultate din utilizarea necorespunzătoare a microbuzelor de către parteneri.
- În cazul producerii unor daune asupra bunurilor, partenerul în culpă are obligația de a le remedia pe cheltuiala proprie sau de a suporta contravaloarea acestora.

Art. 6. FORȚA MAJORĂ

- Forța majoră este orice eveniment extern, imprevizibil, absolut invincibil și inevitabil, intervenit după încheierea contractului, care împiedică, total sau parțial, executarea obligațiilor contractuale;
- Partea care invocă forța majoră are obligația de a notifica celeilalte părți, în termen de 5 zile lucrătoare de la apariția evenimentului, precum și de a face dovada acesteia prin documente emise de autoritățile competente;
- Pe durata existenței cazului de forță majoră, executarea obligațiilor afectate se suspendă;
- Dacă evenimentul de forță majoră se prelungește pe o perioadă mai mare de 90 de zile, părțile vor decide de comun acord asupra continuării sau încetării contractului.

Art. 7. ÎNCETAREA CONTRACTULUI

Prezentul contract încetează în următoarele situații:

- la expirarea duratei pentru care a fost încheiat;
 - prin acordul scris al părților;
 - prin reziliere unilaterală, în cazul neîndeplinirii culpabile a obligațiilor contractuale de către una dintre părți, după notificarea prealabilă și acordarea unui termen de remediere de 15 zile;
 - în cazul imposibilității obiective de executare a contractului;
 - în alte cazuri prevăzute de lege.
- (2) Încetarea contractului nu exonerează părțile de obligațiile scadente până la data încetării.

Art. 8. LITIGII

- a) Părțile vor depune toate diligențele pentru soluționarea pe cale amiabilă a oricăror neînțelegeri decurgând din sau în legătură cu prezentul contract.
b) În cazul în care soluționarea amiabilă nu este posibilă, litigiile vor fi înaintate spre soluționare instanțelor judecătorești competente din România.

Art. 9. DISPOZIȚII FINALE

- a) Orice modificare a prezentului contract se face numai prin act adițional, semnat de toate părțile.
b) Prezentul contract se completează cu dispozițiile legislației române în vigoare aplicabile în materie.
c) În cazul apariției unor neconcordanțe între prevederile prezentului contract și cele ale contractului de finanțare, vor prevala prevederile contractului de finanțare.
d) Prezentul contract a fost încheiat astăzi, _____, în 2 de exemplare originale, câte unul pentru fiecare parte.

UAT județul Galați
prin Consiliul Județean Galați
UAT comuna Tulucești
prin Consiliul Local al comunei Tulucești

Președinte,
Costel FOTEA
Primar,
Bratu Petrică

Semnătura

Data și locul semnării

Semnătura

Data și locul semnării

**HOTĂRÂREA NR. 111
din 30 aprilie 2026**

privind: aprobarea contractului de parteneriat între UAT județul Galați prin Consiliul Județean Galați și UAT comuna Valea Mărului prin Consiliul Local al comunei Valea Mărului, în vederea asigurării implementării și sustenabilității proiectului „Asigurarea accesului la educație a elevilor din județul Galați prin achiziția de microbuze școlare mai puțin poluante”, finanțat de către Administrația Fondului pentru Mediu

Inițiator: Președintele Consiliului Județean Galați, Costel FOTEA;

Numărul de înregistrare și data depunerii proiectului: 4.828/24.04.2026

Consiliul Județean Galați;

Având în vedere referatul de aprobare prezentat de inițiator;

Având în vedere raportul de specialitate al direcțiilor din aparatul de specialitate al Consiliului Județean Galați;

Având în vedere avizele Comisiilor de specialitate nr. 2 și 4 ale Consiliului Județean Galați;

Având în vedere prevederile Ghidului Solicitantului pentru „Programul privind îmbunătățirea calității aerului și reducerea cantității de emisii de gaze cu efect de seră, prin utilizarea pentru transportul elevilor a autovehiculelor mai puțin poluante de tipul microbuzelor electrice, hibride și alimentate cu gaz natural comprimat”;

Având în vedere Contractul de finanțare nr. 359/I/GES/18.04.2024 încheiat cu Administrația Fondului pentru Mediu;

Având în vedere prevederile art. 173 alin. (1) lit. b) și e), alin. (5) lit. a) și i) și alin. (7) lit. c) din Codul administrativ, aprobat prin Ordonanța de urgență a Guvernului nr. 57/2019, cu modificările și completările ulterioare;

În temeiul art. 182 alin. (1) și al art. 196 alin. (1) lit. a) din Codul administrativ, aprobat prin Ordonanța de urgență a Guvernului nr. 57/2019, cu modificările și completările ulterioare,

H O T Ă R Ă Ș T E:

Art.1. (1) Se aprobă contractul de parteneriat între UAT județul Galați prin Consiliul Județean Galați și UAT comuna Valea Mărului prin Consiliul Local al comunei Valea Mărului, în vederea asigurării implementării și sustenabilității proiectului „Asigurarea accesului la educație a elevilor din județul Galați prin achiziția de microbuze școlare mai puțin poluante” finanțat de către Administrația Fondului pentru Mediu, prevăzut în anexa care face parte integrantă din prezenta hotărâre.

(2) Se împuternicește Președintele Consiliului Județean Galați cu semnarea, în numele și pe seama Consiliului Județean Galați, a contractului de parteneriat.

Art.2. Prezenta hotărâre se va comunica UAT comuna Valea Mărului din județul Galați.

Art.3. Direcția programe și Direcția patrimoniu din cadrul aparatului de specialitate al Consiliului Județean Galați vor răspunde de punerea în aplicare a prezentei hotărâri.

PREȘEDINTELE CONSILIULUI JUDEȚEAN GALAȚI,

Costel FOTEA

Contrasemnează pentru legalitate:
Secretarul general al județului,
Ionel COCA

Publicată astăzi, 04 mai 2026

ANEXĂ

CONTRACT DE PARTENERIAT

Art. 1. PĂRȚILE CONTRACTULUI

UAT județul Galați prin **CONSILIUL JUDEȚEAN GALAȚI**, cu sediul în municipiul Galați, str. Eroilor nr. 7, cod fiscal 3127476, reprezentat prin dl. Fotea Costel – Președinte al Consiliului Județean Galați, denumită în continuare lider de parteneriat, pe de o parte,

și

UAT COMUNA VALEA MĂRULUI prin **Consiliul Local al comunei Valea Mărului**, cu sediul în localitatea Valea Mărului, str. Preot Gheorghe Gafton nr. 2, reprezentat prin dl. Docă Virgil – Primar al UAT comuna Valea Mărului, în calitate de partener/beneficiar final, au convenit următoarele:

Art. 2. OBIECTUL CONTRACTULUI

Obiectul prezentului contract îl constituie stabilirea cadrului de colaborare între părți în vederea exploatării în condiții optime a microbuzelor hibride achiziționate în cadrul proiectului „Asigurarea accesului la educație a elevilor din județul Galați prin achiziția de microbuze școlare mai puțin poluante”, finanțat de Administrația Fondului pentru Mediu, în cadrul Programului privind îmbunătățirea calității aerului și reducerea emisiilor de gaze cu efect de seră.

Microbuzele sunt destinate exclusiv transportului elevilor din unitățile de învățământ preuniversitar (nivel primar, gimnazial și/sau liceal), în special din zone cu populație scăzută, în scopul facilitării accesului la educație și al protejării mediului.

În acest scop, partenerilor le revin următoarele obligații:

Art. 3 ROLURI ȘI RESPONSABILITĂȚI

3.1. Rolul și responsabilitățile liderului de parteneriat: beneficiarului – UAT județul Galați prin CONSILIUL JUDEȚEAN GALAȚI

a) Deține calitatea de beneficiar al finanțării aferente proiectului, conform contractului de finanțare nr. 359/I/GES/18.04.2024, fiind responsabil pentru implementarea acestuia în conformitate cu prevederile legale și contractuale aplicabile;

b) Transmite dreptul de folosință cu titlu gratuit asupra microbuzelor hibride către UAT - urile partener, pe durata implementării și monitorizării proiectului, exclusiv în scopul transportului elevilor;

c) După finalizarea perioadei de implementare și monitorizare, transferă dreptul de proprietate asupra bunurilor către beneficiarii finali, cu respectarea legislației în vigoare și a condițiilor privind menținerea garanției;

d) Desemnează echipa de implementare și asigură coordonarea proiectului; menține legătura operativă cu persoanele desemnate de către UAT - urile partener, în vederea asigurării comunicării eficiente a tuturor aspectelor referitoare la derularea proiectului;

- e) Asigură recepția și punerea în funcțiune a microbuzelor, prin comisii desemnate legal;
- f) Solicită și centralizează informațiile necesare de la parteneri în vederea îndeplinirii activităților proiectului;
- g) Asigură activitățile de informare, publicitate și diseminare a rezultatelor proiectului.
- 3.2. Rolul și responsabilitățile partenerilor – UAT – uri beneficiare (UAT COMUNA VALEA MĂRULUI prin Consiliul Local al comunei Valea Mărului)**
- a) Deține calitatea de beneficiar final al investiției realizate prin proiectul „Asigurarea accesului la educație a elevilor din Județul Galați prin achiziția de microbuze școlare mai puțin poluante”, finanțat de către Administrația Fondului Pentru Mediu în cadrul „Programului privind îmbunătățirea calității aerului și reducerea cantității de emisii de gaze cu efect de seră, prin utilizarea pentru transportul elevilor a autovehiculelor mai puțin poluante de tipul microbuzelor electrice, hibride și alimentate cu gaz natural comprimat”, **contract de finanțare nr. 359/I/GES/18.04.2024**;
- b) Asigură, pe întreaga perioadă de utilizare:
- resursa umană necesară (sofer);
 - costurile de exploatare, întreținere, reparații și alimentare;
 - costurile aferente polițelor de asigurare obligatorii (RCA) și facultative (CASCO).
- c) Asigură infrastructura necesară încărcării microbuzelor hibride, respectiv:
- accesul la rețeaua de energie electrică;
 - la data semnării prezentului contract de parteneriat, UAT Comuna Valea Mărului deține și pune la dispoziție o stație de încărcare funcțională pentru microbuzul hibrid.
- d) Acceptă dreptul de folosință gratuită asupra microbuzelor hibrid achiziționate conform prevederilor proiectului, exclusiv pentru transportul elevilor;
- e) Desemnează un responsabil de proiect pentru relația cu liderul de parteneriat;
- f) Furnizează liderului de parteneriat toate informațiile și documentele necesare implementării proiectului.
- g) În cazul în care beneficiarul (UAT COMUNA VALEA MĂRULUI prin Consiliul Local al comunei Valea Mărului) nu își îndeplinește obligația contractuală de a încheia RCA și CASCO pe toată perioada contractului de parteneriat, acesta este răspunzător de orice prejudiciu suportat de beneficiarul UAT județul Galați prin CONSILIUL JUDEȚEAN GALAȚI ca urmare a prevederilor referitoare la această obligație din contractul de finanțare.
- h) Transmiterea, pe toată perioada de sustenabilitate a proiectului, a informațiilor necesare monitorizării impactului investiției și raportării către autoritățile finanțatoare (unitățile de învățământ care beneficiază de microbuzul electric livrat prin acest proiect; numărul total anual al elevilor care utilizează aceste mijloace de transport etc.)

Art. 4. DURATA CONTRACTULUI

Prezentul contract se încheie pe întreaga durată de implementare și monitorizare a proiectului, precum și pe perioada de sustenabilitate a acestuia, conform prevederilor contractului de finanțare.

Art. 5. RĂSPUNDEREA CONTRACTUALĂ

- a) Fiecare parte răspunde pentru neîndeplinirea sau îndeplinirea necorespunzătoare a obligațiilor asumate prin prezentul contract, în condițiile legislației aplicabile.
- b) Partenerii (UAT - urile beneficiare) răspund integral pentru exploatarea, întreținerea, paza și utilizarea microbuzelor primite în folosință, inclusiv pentru eventualele prejudicii cauzate terților ca urmare a utilizării acestora.
- c) Liderul de parteneriat nu poate fi ținut răspunzător pentru prejudiciile rezultate din utilizarea necorespunzătoare a microbuzelor de către parteneri.
- d) În cazul producerii unor daune asupra bunurilor, partenerul în culpă are obligația de a le remedia pe cheltuiala proprie sau de a suporta contravaloarea acestora.

Art. 6. FORȚA MAJORĂ

- a) Forța majoră este orice eveniment extern, imprevizibil, absolut invincibil și inevitabil, intervenit după încheierea contractului, care împiedică, total sau parțial, executarea obligațiilor contractuale;
- b) Partea care invocă forța majoră are obligația de a notifica celeilalte părți, în termen de 5 zile lucrătoare de la apariția evenimentului, precum și de a face dovada acesteia prin documente emise de autoritățile competente;
- c) Pe durata existenței cazului de forță majoră, executarea obligațiilor afectate se suspendă;
- d) Dacă evenimentul de forță majoră se prelungește pe o perioadă mai mare de 90 de zile, părțile vor decide de comun acord asupra continuării sau încetării contractului.

Art. 7. ÎNCETAREA CONTRACTULUI

Prezentul contract încetează în următoarele situații:

- a) la expirarea duratei pentru care a fost încheiat;
- b) prin acordul scris al părților;
- c) prin reziliere unilaterală, în cazul neîndeplinirii culpabile a obligațiilor contractuale de către una dintre părți, după notificarea prealabilă și acordarea unui termen de remediere de 15 zile;
- d) în cazul imposibilității obiective de executare a contractului;
- e) în alte cazuri prevăzute de lege.
- (2) Încetarea contractului nu exonerează părțile de obligațiile scadente până la data încetării.

Art. 8. LITIGII

- a) Părțile vor depune toate diligențele pentru soluționarea pe cale amiabilă a oricăror neînțelegeri decurgând din sau în legătură cu prezentul contract.
- b) În cazul în care soluționarea amiabilă nu este posibilă, litigiile vor fi înaintate spre soluționare instanțelor judecătorești competente din România.

Art. 9. DISPOZIȚII FINALE

- a) Orice modificare a prezentului contract se face numai prin act adițional, semnat de toate părțile.
- b) Prezentul contract se completează cu dispozițiile legislației române în vigoare aplicabile în materie.
- c) În cazul apariției unor neconcordanțe între prevederile prezentului contract și cele ale contractului de finanțare, vor prevala prevederile contractului de finanțare.
- d) Prezentul contract a fost încheiat astăzi, _____, în 2 de exemplare originale, câte unul pentru fiecare parte.

UAT județul Galați
prin Consiliul Județean Galați
UAT comuna Valea Mărului
prin Consiliul Local al comunei Valea Mărului

Președinte,
Costel FOTEA
Primar,
Doca Virgil

Semnătura

Data și locul semnării

Semnătura

Data și locul semnării

HOTĂRÂREA NR. 112

din 30 aprilie 2026

privind: aprobarea contractului de parteneriat între UAT județul Galați prin Consiliul Județean Galați și UAT comuna Vânători prin Consiliul Local al comunei Vânători, în vederea asigurării implementării și sustenabilității proiectului „Asigurarea accesului la educație a elevilor din județul Galați prin achiziția de microbuze școlare mai puțin poluante”, finanțat de către Administrația Fondului pentru Mediu

Inițiator: Președintele Consiliului Județean Galați, Costel FOTEA;
Numărul de înregistrare și data depunerii proiectului: 4.829/24.04.2026

Consiliul Județean Galați;

Având în vedere referatul de aprobare prezentat de inițiator;

Având în vedere raportul de specialitate al direcțiilor din aparatul de specialitate al Consiliului Județean Galați;

Având în vedere avizele Comisiilor de specialitate nr. 2 și 4 ale Consiliului Județean Galați;

Având în vedere prevederile Ghidului Solicitantului pentru „Programul privind îmbunătățirea calității aerului și reducerea cantității de emisii de gaze cu efect de seră, prin utilizarea pentru transportul elevilor a autovehiculelor mai puțin poluante de tipul microbuzelor electrice, hibride și alimentate cu gaz natural comprimat”;

Având în vedere Contractul de finanțare nr. 359/I/GES/18.04.2024 încheiat cu Administrația Fondului pentru Mediu;

Având în vedere prevederile art. 173 alin. (1) lit. b) și e), alin. (5) lit. a) și i) și alin. (7) lit. c) din Codul administrativ, aprobat prin Ordonanța de urgență a Guvernului nr. 57/2019, cu modificările și completările ulterioare;

În temeiul art. 182 alin. (1) și al art. 196 alin. (1) lit. a) din Codul administrativ, aprobat prin Ordonanța de urgență a Guvernului nr. 57/2019, cu modificările și completările ulterioare,

HOTĂRĂȘTE:

Art.1. (1) Se aprobă contractul de parteneriat între UAT județul Galați prin Consiliul Județean Galați și UAT comuna Vânători prin Consiliul Local al comunei Vânători, în vederea asigurării implementării și sustenabilității proiectului „Asigurarea accesului la educație a elevilor din județul Galați prin achiziția de microbuze școlare mai puțin poluante” finanțat de către Administrația Fondului pentru Mediu, prevăzut în anexa care face parte integrantă din prezenta hotărâre.

(2) Se împuternicește Președintele Consiliului Județean Galați cu semnarea, în numele și pe seama Consiliului Județean Galați, a contractului de parteneriat.

Art.2. Prezenta hotărâre se va comunica UAT comuna Vânători din județul Galați.

Art.3. Direcția programe și Direcția patrimoniu din cadrul aparatului de specialitate al Consiliului Județean Galați vor răspunde de punerea în aplicare a prezentei hotărâri.

PREȘEDINTELE CONSILIULUI JUDEȚEAN GALAȚI,

Costel FOTEA

Contrasemnează pentru legalitate:
Secretarul general al județului,
Ionel COCA

Publicată astăzi, 04 mai 2026

ANEXĂ

CONTRACT DE PARTENERIAT

Art. 1. PĂRȚILE CONTRACTULUI

UAT județul Galați prin **CONSILIUL JUDEȚEAN GALAȚI**, cu sediul în municipiul Galați, str. Eroilor nr. 7, cod fiscal 3127476, reprezentat prin dl. Fotea Costel – Președinte al Consiliului Județean Galați, denumită în continuare lider de parteneriat, pe de o parte,

și
UAT COMUNA VÂNĂTORI prin **Consiliul Local al comunei Vânători**, cu sediul în localitatea Vânători, str. Eroilor nr. 23, reprezentat prin dl. Manolachi Costel – Primar al UAT comuna Vânători, în calitate de partener/beneficiar final, au convenit următoarele:

Art. 2. OBIECTUL CONTRACTULUI

Obiectul prezentului contract îl constituie stabilirea cadrului de colaborare între părți în vederea exploatării în condiții optime a microbuzelor hibride achiziționate în cadrul proiectului „Asigurarea accesului la educație a elevilor din județul Galați prin achiziția de microbuze școlare mai puțin poluante”, finanțat de Administrația Fondului pentru Mediu, în cadrul Programului privind îmbunătățirea calității aerului și reducerea emisiilor de gaze cu efect de seră.

Microbuzele sunt destinate exclusiv transportului elevilor din unitățile de învățământ preuniversitar (nivel primar, gimnazial și/sau liceal), în special din zone cu populație scăzută, în scopul facilitării accesului la educație și al protejării mediului.

În acest scop, partenerilor le revin următoarele obligații:

Art. 3 ROLURI ȘI RESPONSABILITĂȚI

3.1. Rolul și responsabilitățile liderului de parteneriat: beneficiarului – UAT județul Galați prin CONSILIUL JUDEȚEAN GALAȚI

- Deține calitatea de beneficiar al finanțării aferente proiectului, conform contractului de finanțare nr. 359/I/GES/18.04.2024, fiind responsabil pentru implementarea acestuia în conformitate cu prevederile legale și contractuale aplicabile;
- Transmite dreptul de folosință cu titlu gratuit asupra microbuzelor hibride către UAT - urile partenere, pe durata implementării și monitorizării proiectului, exclusiv în scopul transportului elevilor;
- După finalizarea perioadei de implementare și monitorizare, transferă dreptul de proprietate asupra bunurilor către beneficiarii finali, cu respectarea legislației în vigoare și a condițiilor privind menținerea garanției;
- Desemnează echipa de implementare și asigură coordonarea proiectului; menține legătura operativă cu persoanele desemnate de către UAT - urile partenere, în vederea asigurării comunicării eficiente a tuturor aspectelor referitoare la derularea proiectului;
- Asigură recepția și punerea în funcțiune a microbuzelor, prin comisii desemnate legal;
- Solicită și centralizează informațiile necesare de la parteneri în vederea îndeplinirii activităților proiectului;
- Asigură activitățile de informare, publicitate și diseminare a rezultatelor proiectului.

3.2. Rolul și responsabilitățile partenerilor – UAT – uri beneficiare (UAT COMUNA VÂNĂTORI prin Consiliul Local al comunei Vânători)

- Deține calitatea de beneficiar final al investiției realizate prin proiectul „Asigurarea accesului la educație a elevilor din județul Galați prin achiziția de microbuze școlare mai puțin poluante”, finanțat de către Administrația Fondului Pentru Mediu în cadrul „Programului privind îmbunătățirea calității aerului și reducerea cantității de emisii de gaze cu efect de seră, prin utilizarea pentru transportul elevilor a autovehiculelor mai puțin poluante de tipul microbuzelor electrice, hibride și alimentate cu gaz natural comprimat”, **contract de finanțare nr. 359/I/GES/18.04.2024**;
- Asigură, pe întreaga perioadă de utilizare:
 - resursa umană necesară (sofer);
 - costurile de exploatare, întreținere, reparații și alimentare;
 - costurile aferente polițelor de asigurare obligatorii (RCA) și facultative (CASCO).
- Asigură infrastructura necesară încărcării microbuzelor hibride, respectiv:
 - accesul la rețeaua de energie electrică;
 - la data semnării prezentului contract de parteneriat, UAT Comuna Vânători deține și pune la dispoziție o stație de încărcare funcțională pentru microbuzul hibrid.
- Acceptă dreptul de folosință gratuită asupra microbuzelor hibrid achiziționate conform prevederilor proiectului, exclusiv pentru transportul elevilor;
- Desemnează un responsabil de proiect pentru relația cu liderul de parteneriat;
- Furnizează liderului de parteneriat toate informațiile și documentele necesare implementării proiectului.
- În cazul în care beneficiarul (UAT COMUNA VÂNĂTORI prin Consiliul Local al comunei Vânători) nu își îndeplinește obligația contractuală de a încheia RCA și CASCO pe toată perioada contractului de parteneriat, acesta este răspunzător în orice prejudiciu suportat de beneficiarul UAT județul Galați prin CONSILIUL JUDEȚEAN GALAȚI ca urmare a prevederilor referitoare la această obligație din contractul de finanțare.
- Transmiterea, pe toată perioada de sustenabilitate a proiectului, a informațiilor necesare monitorizării impactului investiției și raportării către autoritățile finanțatoare (unitățile de învățământ care beneficiază de microbuzul electric livrat prin acest proiect; numărul total anual al elevilor care utilizează aceste mijloace de transport etc.)

Art. 4. DURATA CONTRACTULUI

Prezentul contract se încheie pe întreaga durată de implementare și monitorizare a proiectului, precum și pe perioada de sustenabilitate a acestuia, conform prevederilor contractului de finanțare.

Art. 5. RĂSPUNDEREA CONTRACTUALĂ

- Fiecare parte răspunde pentru neîndeplinirea sau îndeplinirea necorespunzătoare a obligațiilor asumate prin prezentul contract, în condițiile legislației aplicabile.
- Partenerii (UAT - urile beneficiare) răspund integral pentru exploatarea, întreținerea, paza și utilizarea microbuzelor primite în folosință, inclusiv pentru eventualele prejudicii cauzate terților ca urmare a utilizării acestora.
- Liderul de parteneriat nu poate fi ținut răspunzător pentru prejudiciile rezultate din utilizarea necorespunzătoare a microbuzelor de către parteneri.
- În cazul producerii unor daune asupra bunurilor, partenerul în culpă are obligația de a le remedia pe cheltuiala proprie sau de a suporta contravaloarea acestora.

Art. 6. FORȚA MAJORĂ

- Forța majoră este orice eveniment extern, imprevizibil, absolut invincibil și inevitabil, intervenit după încheierea contractului, care împiedică, total sau parțial, executarea obligațiilor contractuale;
- Partea care invocă forța majoră are obligația de a notifica celeilalte părți, în termen de 5 zile lucrătoare de la apariția evenimentului, precum și de a face dovada acesteia prin documente emise de autoritățile competente;
- Pe durata existenței cazului de forță majoră, executarea obligațiilor afectate se suspendă;

d) Dacă evenimentul de forță majoră se prelungește pe o perioadă mai mare de 90 de zile, părțile vor decide de comun acord asupra continuării sau încetării contractului.

Art. 7. ÎNCETAREA CONTRACTULUI

Prezentul contract încetează în următoarele situații:

- la expirarea duratei pentru care a fost încheiat;
 - prin acordul scris al părților;
 - prin reziliere unilaterală, în cazul neîndeplinirii culpabile a obligațiilor contractuale de către una dintre părți, după notificarea prealabilă și acordarea unui termen de remediere de 15 zile;
 - în cazul imposibilității obiective de executare a contractului;
 - în alte cazuri prevăzute de lege.
- (2) Încetarea contractului nu exonerează părțile de obligațiile scadente până la data încetării.

Art. 8. LITIGII

- Părțile vor depune toate diligențele pentru soluționarea pe cale amiabilă a oricăror neînțelegeri decurgând din sau în legătură cu prezentul contract.
- În cazul în care soluționarea amiabilă nu este posibilă, litigiile vor fi înaintate spre soluționare instanțelor judecătorești competente din România.

Art. 9. DISPOZIȚII FINALE

- Orice modificare a prezentului contract se face numai prin act adițional, semnat de toate părțile.
- Prezentul contract se completează cu dispozițiile legislației române în vigoare aplicabile în materie.
- În cazul apariției unor neconcordanțe între prevederile prezentului contract și cele ale contractului de finanțare, vor prevala prevederile contractului de finanțare.
- Prezentul contract a fost încheiat astăzi, _____, în 2 de exemplare originale, câte unul pentru fiecare parte.

UAT județul Galați
prin Consiliul Județean Galați
UAT comuna Vânători
prin Consiliul Local al comunei Vânători

Președinte,
Costel FOTEA
Primar,
Manolachi Costel

Semnătura

Data și locul semnării

Semnătura

Data și locul semnării

HOTĂRÂREA NR. 113 din 30 aprilie 2026

privind: aprobarea contractului de parteneriat între UAT județul Galați prin Consiliul Județean Galați și UAT comuna Vlădești prin Consiliul Local al comunei Vlădești, în vederea asigurării implementării și sustenabilității proiectului „Asigurarea accesului la educație a elevilor din județul Galați prin achiziția de microbuze școlare mai puțin poluante”, finanțat de către Administrația Fondului pentru Mediu

Inițiator: Președintele Consiliului Județean Galați, Costel FOTEA;

Numărul de înregistrare și data depunerii proiectului: 4.830/24.04.2026

Consiliul Județean Galați;

Având în vedere referatul de aprobare prezentat de inițiator;

Având în vedere raportul de specialitate al direcțiilor din aparatul de specialitate al Consiliului Județean Galați;

Având în vedere avizele Comisiilor de specialitate nr. 2 și 4 ale Consiliului Județean Galați;

Având în vedere prevederile Ghidului Solicitantului pentru „Programul privind îmbunătățirea calității aerului și reducerea cantității de emisii de gaze cu efect de seră, prin utilizarea pentru transportul elevilor a autovehiculelor mai puțin poluante de tipul microbuzelor electrice, hibride și alimentate cu gaz natural comprimat”;

Având în vedere Contractul de finanțare nr. 359/I/GES/18.04.2024 încheiat cu Administrația Fondului pentru Mediu;

Având în vedere prevederile art. 173 alin. (1) lit. b) și e), alin. (5) lit. a) și i) și alin. (7) lit. c) din Codul administrativ, aprobat prin Ordonanța de urgență a Guvernului nr. 57/2019, cu modificările și completările ulterioare;

În temeiul art. 182 alin. (1) și al art. 196 alin. (1) lit. a) din Codul administrativ, aprobat prin Ordonanța de urgență a Guvernului nr. 57/2019, cu modificările și completările ulterioare,

HOTĂRĂȘTE:

Art.1. (1) Se aprobă contractul de parteneriat între UAT județul Galați prin Consiliul Județean Galați și UAT comuna Vlădești prin Consiliul Local al comunei Vlădești, în vederea asigurării implementării și sustenabilității proiectului „Asigurarea accesului la educație a elevilor din județul Galați prin achiziția de microbuze școlare mai puțin poluante” finanțat de către Administrația Fondului pentru Mediu, prevăzut în anexa care face parte integrantă din prezenta hotărâre.

(2) Se împuternicește Președintele Consiliului Județean Galați cu semnarea, în numele și pe seama Consiliului Județean Galați, a contractului de parteneriat.

Art.2. Prezenta hotărâre se va comunica UAT comuna Vlădești din județul Galați.

Art.3. Direcția programe și Direcția patrimoniu din cadrul aparatului de specialitate al Consiliului Județean Galați vor răspunde de punerea în aplicare a prezentei hotărâri.

PREȘEDINTELE CONSILIULUI JUDEȚEAN GALAȚI,

Costel FOTEA

Contrasemnează pentru legalitate:

Secretarul general al județului,
Ionel COCA

Publicată astăzi, 04 mai 2026

ANEXĂ

CONTRACT DE PARTENERIAT

Art. 1. PĂRȚILE CONTRACTULUI

UAT județul Galați prin CONSILIUL JUDEȚEAN GALAȚI, cu sediul în municipiul Galați, str. Eroilor nr. 7, cod fiscal 3127476, reprezentat prin dl. Fotea Costel – Președinte al Consiliului Județean Galați, denumită în continuare lider de parteneriat, pe de o parte,

și
UAT COMUNA VLĂDEȘTI prin Consiliul Local al comunei Vlădești, cu sediul în localitatea Vlădești, str. Libertății nr. 131, reprezentat prin dl. Grozav Daniel-Ovidiu – Primar al UAT comuna Vlădești, în calitate de partener/beneficiar final, au convenit următoarele:

Art. 2. OBIECTUL CONTRACTULUI

Obiectul prezentului contract îl constituie stabilirea cadrului de colaborare între părți în vederea exploatării în condiții optime a microbuzelor hibride achiziționate în cadrul proiectului „Asigurarea accesului la educație a elevilor din județul Galați prin achiziția de microbuze școlare mai puțin poluante”, finanțat de Administrația Fondului pentru Mediu, în cadrul Programului privind îmbunătățirea calității aerului și reducerea emisiilor de gaze cu efect de seră.

Unitatea administrativ-teritorială județul Galați — Monitorul Oficial Local nr. 6 din aprilie 2026

Microbuzele sunt destinate exclusiv transportului elevilor din unitățile de învățământ preuniversitar (nivel primar, gimnazial și/sau liceal), în special din zone cu populație scăzută, în scopul facilitării accesului la educație și al protejării mediului.
În acest scop, partenerilor le revin următoarele obligații:

Art. 3 ROLURI ȘI RESPONSABILITĂȚI

3.1. Rolul și responsabilitățile liderului de parteneriat: beneficiarului – UAT județul Galați prin CONSILIUL JUDEȚEAN GALAȚI

- Deține calitatea de beneficiar al finanțării aferente proiectului, conform contractului de finanțare nr. 359/I/GES/18.04.2024, fiind responsabil pentru implementarea acestuia în conformitate cu prevederile legale și contractuale aplicabile;
- Transmite dreptul de folosință cu titlu gratuit asupra microbuzelor hibride către UAT - urile partenere, pe durata implementării și monitorizării proiectului, exclusiv în scopul transportului elevilor;
- După finalizarea perioadei de implementare și monitorizare, transferă dreptul de proprietate asupra bunurilor către beneficiarii finali, cu respectarea legislației în vigoare și a condițiilor privind menținerea garanției;
- Desemnează echipa de implementare și asigură coordonarea proiectului; menține legătura operativă cu persoanele desemnate de către UAT - urile partenere, în vederea asigurării comunicării eficiente a tuturor aspectelor referitoare la derularea proiectului;
- Asigură recepția și punerea în funcțiune a microbuzelor, prin comisii desemnate legal;
- Solicită și centralizează informațiile necesare de la parteneri în vederea îndeplinirii activităților proiectului;
- Asigură activitățile de informare, publicitate și diseminare a rezultatelor proiectului.

3.2. Rolul și responsabilitățile partenerilor – UAT – uri beneficiare (UAT COMUNA VLĂDEȘTI prin Consiliul Local al comunei Vlădești)

- Deține calitatea de beneficiar final al investiției realizate prin proiectul „Asigurarea accesului la educație a elevilor din Județul Galați prin achiziția de microbuze școlare mai puțin poluante”, finanțat de către Administrația Fondului Pentru Mediu în cadrul „Programului privind îmbunătățirea calității aerului și reducerea cantității de emisii de gaze cu efect de seră, prin utilizarea pentru transportul elevilor a autovehiculelor mai puțin poluante de tipul microbuzelor electrice, hibride și alimentate cu gaz natural comprimat”, **contract de finanțare nr. 359/I/GES/18.04.2024**;
- Asigură, pe întreaga perioadă de utilizare:
 - resursa umană necesară (șofer);
 - costurile de exploatare, întreținere, reparații și alimentare;
 - costurile aferente polițelor de asigurare obligatorii (RCA) și facultative (CASCO).
- Asigură infrastructura necesară încărcării microbuzelor hibride, respectiv:
 - accesul la rețeaua de energie electrică;
 - la data semnării prezentului contract de parteneriat, UAT Comuna Vlădești deține și pune la dispoziție o stație de încărcare funcțională pentru microbuzul hibrid.
- Acceptă dreptul de folosință gratuită asupra microbuzelor hibrid achiziționate conform prevederilor proiectului, exclusiv pentru transportul elevilor;
- Desemnează un responsabil de proiect pentru relația cu liderul de parteneriat;
- Furnizează liderului de parteneriat toate informațiile și documentele necesare implementării proiectului.
- În cazul în care beneficiarul (UAT COMUNA VLĂDEȘTI prin Consiliul Local al comunei Vlădești) nu își îndeplinește obligația contractuală de a încheia RCA și CASCO pe toată perioada contractului de parteneriat, acesta este răspunzător de orice prejudiciu suportat de beneficiarul UAT județul Galați prin CONSILIUL JUDEȚEAN GALAȚI ca urmare a prevederilor referitoare la această obligație din contractul de finanțare.
- Transmiterea, pe toată perioada de sustenabilitate a proiectului, a informațiilor necesare monitorizării impactului investiției și raportării către autoritățile finanțatoare (unitățile de învățământ care beneficiază de microbuzul electric livrat prin acest proiect; numărul total anual al elevilor care utilizează aceste mijloace de transport etc.)

Art. 4. DURATA CONTRACTULUI

Prezentul contract se încheie pe întreaga durată de implementare și monitorizare a proiectului, precum și pe perioada de sustenabilitate a acestuia, conform prevederilor contractului de finanțare.

Art. 5. RĂSPUNDEREA CONTRACTUALĂ

- Fiecare parte răspunde pentru neîndeplinirea sau îndeplinirea necorespunzătoare a obligațiilor asumate prin prezentul contract, în condițiile legislației aplicabile.
- Partenerii (UAT - urile beneficiare) răspund integral pentru exploatarea, întreținerea, paza și utilizarea microbuzelor primite în folosință, inclusiv pentru eventualele prejudicii cauzate terților ca urmare a utilizării acestora.
- Liderul de parteneriat nu poate fi ținut răspunzător pentru prejudiciile rezultate din utilizarea necorespunzătoare a microbuzelor de către parteneri.
- În cazul producerii unor daune asupra bunurilor, partenerul în culpă are obligația de a le remedia pe cheltuiala proprie sau de a suporta contravaloarea acestora.

Art. 6. FORȚA MAJORĂ

- Forța majoră este orice eveniment extern, imprevizibil, absolut invincibil și inevitabil, intervenit după încheierea contractului, care împiedică, total sau parțial, executarea obligațiilor contractuale;
- Partea care invocă forța majoră are obligația de a notifica celeilalte părți, în termen de 5 zile lucrătoare de la apariția evenimentului, precum și de a face dovada acesteia prin documente emise de autoritățile competente;
- Pe durata existenței cazului de forță majoră, executarea obligațiilor afectate se suspendă;
- Dacă evenimentul de forță majoră se prelungește pe o perioadă mai mare de 90 de zile, părțile vor decide de comun acord asupra continuării sau încetării contractului.

Art. 7. ÎNCETAREA CONTRACTULUI

Prezentul contract încetează în următoarele situații:

- la expirarea duratei pentru care a fost încheiat;
 - prin acordul scris al părților;
 - prin reziliere unilaterală, în cazul neîndeplinirii culpabile a obligațiilor contractuale de către una dintre părți, după notificarea prealabilă și acordarea unui termen de remediere de 15 zile;
 - în cazul imposibilității obiective de executare a contractului;
 - în alte cazuri prevăzute de lege.
- (2) Încetarea contractului nu exonerează părțile de obligațiile scadente până la data încetării.

Art. 8. LITIGII

- Părțile vor depune toate diligențele pentru soluționarea pe cale amiabilă a oricăror neînțelegeri decurgând din sau în legătură cu prezentul contract.
- În cazul în care soluționarea amiabilă nu este posibilă, litigiile vor fi înaintate spre soluționare instanțelor judecătorești competente din România.

Art. 9. DISPOZIȚII FINALE

- Orice modificare a prezentului contract se face numai prin act adițional, semnat de toate părțile.
- Prezentul contract se completează cu dispozițiile legislației române în vigoare aplicabile în materie.
- În cazul apariției unor neconcordanțe între prevederile prezentului contract și cele ale contractului de finanțare, vor prevala prevederile contractului de finanțare.
- Prezentul contract a fost încheiat astăzi, _____, în 2 de exemplare originale, câte unul pentru fiecare parte.

UAT județul Galați
prin Consiliul Județean Galați
UAT comuna Vlădești
prin Consiliul Local al comunei Vlădești

Președinte,
Costel FOTEA
Primar,
Grozav Daniel-Ovidiu

Semnătura

Data și locul semnării

Semnătura

Data și locul semnării

HOTĂRÂREA NR. 114
din 30 aprilie 2026

privind: aprobarea participării Direcției Generale de Asistență Socială și Protecția Copilului Galați ca partener în cadrul proiectului „MOBILE-GAL-Servicii integrate mobile pentru incluziune socială a persoanelor cu dizabilități din județul Galați”, a cheltuielilor legate de proiect, precum și a acordului de parteneriat

Inițiator: Președintele Consiliului Județean Galați, Costel FOTEA;

Numărul de înregistrare și data depunerii proiectului: 4.280/23.04.2026

Consiliul Județean Galați;

Având în vedere referatul de aprobare prezentat de inițiator;

Având în vedere raportul de specialitate al direcțiilor din aparatul de specialitate al Consiliului Județean Galați;

Având în vedere avizele Comisiilor de specialitate nr. 1 și 4 ale Consiliului Județean Galați;

Având în vedere adresa Direcției Generale de Asistență Socială și Protecția Copilului Galați nr. 30137/07.04.2026, înregistrată la Consiliul Județean Galați la nr. 4280/08.04.2026;

Având în vedere adresa Fundației de Sprijin a Vârstnicilor Galați nr. 126/04.03.2026, înregistrată la Direcția Generală de Asistență Socială și Protecția Copilului Galați la nr. 16010/05.03.2026;

Având în vedere Programul Incluziune și Demnitate Socială 2021—2027, Prioritatea P07: Sprijin pentru persoanele cu dizabilități, Acțiunea 7.2 – Dezvoltarea serviciilor în comunitate prin intermediul serviciilor sociale specifice persoanelor adulte cu dizabilități, Obiectiv specific: ES04.11. Lărgirea accesului egal și în timp util la servicii de calitate, sustenabile și la prețuri accesibile, inclusiv servicii care promovează accesul la locuințe și îngrijire orientată către persoane, inclusiv asistență medicală - Modernizarea sistemelor de protecție socială, inclusiv promovarea accesului la protecție socială, acordând o atenție deosebită copiilor și grupurilor defavorizate - Îmbunătățirea accesibilității, inclusiv pentru persoanele cu dizabilități, precum și a eficacității și rezilienței sistemelor de sănătate și a serviciilor de îngrijire pe termen lung (FSE+), respectiv Ghidul Solicitantului Condiții specifice „Dezvoltarea serviciilor de sprijin în comunitate, prin echipe de servicii mobile”;

Având în vedere dispozițiile art. 5 alin. (3) din Legea nr. 273/2006 privind finanțele publice locale, cu modificările și completările ulterioare;

Având în vedere prevederile art. 173 alin. (1) lit. b), c) și d), alin. (3) lit. a), alin. (5) lit. b), c) și alin. (7) lit. a) din Codul administrativ, aprobat prin Ordonanța de urgență a Guvernului nr. 57/2019, cu modificările și completările ulterioare;

În temeiul art. 182 alin. (1) și al art. 196 alin. (1) lit. a) din Codul administrativ, aprobat prin Ordonanța de urgență a Guvernului nr. 57/2019, cu modificările și completările ulterioare,

HOTĂRĂȘTE:

Art.1. Se aprobă participarea Direcției Generale de Asistență Socială și Protecția Copilului Galați ca partener în cadrul proiectului „MOBILE-GAL-Servicii integrate mobile pentru incluziune socială a persoanelor cu dizabilități din județul Galați”, în vederea finanțării acestuia în cadrul Programul Incluziune și Demnitate Socială 2021—2027, Prioritatea P07: Sprijin pentru persoanele cu dizabilități, Acțiunea 7.2 – Dezvoltarea serviciilor în comunitate prin intermediul serviciilor sociale specifice persoanelor adulte cu dizabilități, Obiectiv specific: ES04.11. Lărgirea accesului egal și în timp util la servicii de calitate, sustenabile și la prețuri accesibile, inclusiv servicii care promovează accesul la locuințe și îngrijire orientată către persoane, inclusiv asistență medicală - Modernizarea sistemelor de protecție socială, inclusiv promovarea accesului la protecție socială, acordând o atenție deosebită copiilor și grupurilor defavorizate - Îmbunătățirea accesibilității, inclusiv pentru persoanele cu dizabilități, precum și a eficacității și rezilienței sistemelor de sănătate și a serviciilor de îngrijire pe termen lung (FSE+).

Art.2. (1) Se aprobă acordul de parteneriat între Fundația de Sprijin a Vârstnicilor Galați – lider de proiect și Direcția Generală de Asistență Socială și Protecția Copilului Galați – partener, în vederea implementării în comun a proiectului „MOBILE-GAL-Servicii integrate mobile pentru incluziune socială a persoanelor cu dizabilități din județul Galați”.

(2) Acordul de parteneriat constituie anexă la prezenta hotărâre.

Art.3. Se aprobă contribuția de 2% din valoarea totală a bugetului individual aferent Direcției Generale de Asistență Socială și Protecția Copilului Galați, în cuantum de 25.737,65 lei (inclusiv TVA), reprezentând cofinanțarea proiectului „MOBILE-GAL-Servicii integrate mobile pentru incluziune socială a persoanelor cu dizabilități din județul Galați”.

Art.4. Sumele reprezentând cheltuieli neeligibile sau suplimentare ce pot apărea pe durata implementării proiectului „MOBILE-GAL-Servicii integrate mobile pentru incluziune socială a persoanelor cu dizabilități din județul Galați” se vor asigura din bugetul Direcției Generale de Asistență Socială și Protecția Copilului Galați.

Art.5. Se vor asigura toate resursele financiare necesare implementării proiectului în condițiile rambursării/decontării ulterioare a cheltuielilor din instrumente structurale.

Art.6. Se împuternicește domnul Vădană Cătălin, în calitate director general al Direcției Generale de Asistență Socială și Protecția Copilului Galați să semneze toate documentele necesare pregătirii și implementării proiectului, în numele Direcției Generale de Asistență Socială și Protecția Copilului Galați.

Art.7. Prezenta hotărâre va fi comunicată către Direcția Generală de Asistență Socială și Protecția Copilului Galați care răspunde de punerea în aplicare a prezentei hotărâri.

PREȘEDINTELE CONSILIULUI JUDEȚEAN GALAȚI,

Costel FOTEA

Contrasemnează pentru legalitate:

Secretarul general al județului,

Ionel COCA

Publicată astăzi, 04 mai 2026

ANEXĂ

ACORD DE PARTENERIAT

(Acordul încheiat între beneficiar și partener/parteneri)

Art. 1. Părțile

1. Fundația de Sprijin a Vârstnicilor Galați, cu sediul în str. Barboși nr. 33, localitatea Galați, județul Galați, codul fiscal¹ 8574734, având calitatea de **lider parteneriat/solicitant**

2. Direcția Generală de Asistență Socială și Protecția Copilului Galați, cu sediul în str. Brăilei nr. 138B, localitatea Galați, codul fiscal 17094425, având calitatea de **membri 1/partener 1**

au convenit următoarele:

Art. 2. Obiectul

(1) Obiectul acestui parteneriat este de a stabili drepturile și obligațiile părților, contribuția financiară proprie a fiecărei părți la bugetul proiectului, precum și responsabilitățile ce le revin în implementarea activităților aferente proiectului cu titlul „MOBILE-GAL – Servicii integrate mobile pentru incluziune socială a persoanelor cu dizabilități din județul Galați”, cod MySMIS2021/SMIS2021+ 365362, denumit în continuare proiect, care este depus în cadrul Programului Incluziune și Demnitate Socială 2021—2027 (PIDS), numit în continuare Program, PIDS/885/PIDS_P7/OP4 - Dezvoltarea serviciilor de sprijin în comunitate, prin echipe de servicii mobile - Regiuni mai puțin dezvoltate.

(2) Cererea de finanțare, inclusiv anexele sale, sunt parte integrantă a acestui acord.

Art. 3. Principiile de bună practică ale parteneriatului

(1) Toți partenerii trebuie să contribuie cu resurse umane, financiare și materiale la implementarea proiectului și să își asume rolurile și responsabilitățile lor în cadrul proiectului, așa cum sunt acestea consemnate în cadrul prezentului acord de parteneriat.

(2) Părțile trebuie să se consulte și să se informeze în mod regulat și ori de câte ori este nevoie, asupra tuturor aspectelor privind evoluția proiectului.

¹ Codul fiscal sau codul TVA, după caz.

Unitatea administrativ-teritorială județul Galați — Monitorul Oficial Local nr. 6 din aprilie 2026

- (3) Toți partenerii trebuie să implementeze activitățile cu respectarea standardelor profesionale și de etică, angajament față de interesul public, integritate și obiectivitate.
- (4) Partenerii sunt obligați să respecte regulile privitoare la conflictul de interese și regimul incompatibilităților, iar, în cazul identificării unei potențiale situații de conflict de interese/ incompatibilitate (consumat, actual, posibil în viitor), să dispună luarea măsurilor legale ce se impun în cauză, conform legislației în domeniu, să dispună luarea măsurilor pentru evitarea, respectiv stingerea stării de conflict/incompatibilitate, și nu în ultimul rând și fără a se limita la cele anterioare, să informeze autoritatea de management a Programului Incluziune și Demnitate Socială 2021—2027 sau/și organismul intermediar responsabil (numite în continuare AM /OI responsabil) în legătură cu orice situație din trecut presupusă a fi conflict de interese/incompatibilitate, sau care dă naștere sau este posibil să dea naștere unui astfel de conflict/ incompatibilitate, în termen de 3 (trei) zile lucrătoare de la data identificării/apariției/presupunerii unei astfel de situații. În caz contrar, semnatarii prezentului acord înțeleg că poate fi reziliat contractul de finanțare prin decizia AM/OI responsabil, de plin drept, fără punere în întârziere, fără intervenția unui tribunal arbitral/unei instanțe judecătorești și fără îndeplinirea altor formalități, cu excepția transmiterii către liderul de parteneriat a unei simple informări cu privire la rezilierea contractului de finanțare.

Art. 4 Roluri și responsabilități în implementarea proiectului

(1) Rolurile și responsabilitățile sunt descrise în tabelul de mai jos și corespund prevederilor din cererea de finanțare – care este documentul principal în stabilirea principalelor activități asumate de fiecare partener:

Organizația	Roluri și responsabilități
Lider de proiect (solicitant)	<p>Activitățile și subactivitățile pe care trebuie să le implementeze</p> <p>Activitatea 0.Managementul, monitorizarea, informare și comunicarea proiectului SA0.1.Managementul și monitorizarea proiectului SA0.2.Informarea și comunicarea proiectului</p> <p>Activitatea 1 Dotarea echipelor mobile Activitatea 2 Dezvoltarea și furnizarea serviciilor de sprijin în comunitate prin intermediul echipelor mobile</p> <p>Resursele umane implicate</p> <p>Manager proiect Asistent manager S Responsabil financiar S Asistent social S (A2) Psiholog S (A2) Kinetoterapeut S (A2) Asistent medical S (A2)</p> <p>Resursele materiale proprii puse la dispoziția proiectului</p> <p>1 sediu de proiect, 2 birouri multifuncționale, spații administrative, echipamente IT</p> <p>Resursele ce vor fi achiziționate în cadrul proiectului</p> <p>Autoturism Echipa mobilă S-A1 Consumabile S-A1</p>
Partener 1	<p>Activitățile și subactivitățile pe care trebuie să le implementeze</p> <p>Activitatea 0.Managementul, monitorizarea, informare și comunicarea proiectului SA0.1.Managementul și monitorizarea proiectului SA0.2.Informarea și comunicarea proiectului</p> <p>Activitatea 1 Dotarea echipelor mobile Activitatea 2 Dezvoltarea și furnizarea serviciilor de sprijin în comunitate prin intermediul echipelor mobile</p> <p>Resursele umane implicate</p> <p>Coordonator proiect P Asistent coordonator P Responsabil financiar P Responsabil achiziții P Asistent social P (A2) Psiholog P (A2) Kinetoterapeut P (A2) Asistent medical P (A2)</p> <p>Resursele materiale proprii puse la dispoziția proiectului</p> <p>1 sediu proiect, 1 spațiu administrativ</p> <p>Resursele ce vor fi achiziționate în cadrul proiectului</p> <p>Autoturism Echipa mobilă P-A1 Consumabile P-A1 Echipamente FEDR P (A1)</p>

(2) Pentru activitățile desfășurate în conformitate cu cererea de finanțare și cu alin (1), liderul de parteneriat și partenerii vor angaja următoarele cheltuieli, după cum urmează:

Organizația	Valoare estimată a cheltuielilor eligibile angajate pe perioada proiectului* [lei]
Liderul de parteneriat (S)	1.457.104,60
Partener 1	1.286.882,58
Total (se va corela cu valoarea eligibilă a proiectului)	2.743.987,18

Notă : * valorile menționate vor fi cele existente în cererea de finanțare.

(3) Liderul de parteneriat și partenerii vor asigura contribuția proprie la cheltuielile totale ale proiectului așa cum este precizat în cererea de finanțare și în prezentul acord.

Organizația	Contribuția (unde este cazul)
Lider de parteneriat (S)	Valoarea contribuției (în lei) = 0 Valoarea contribuției la valoarea totală a proiectului (%) = 0
Partener 1	Valoarea contribuției (în lei) = 25.737,65 Valoarea contribuției la valoarea totală a proiectului (%) = 0,94

(4) Fluxuri financiare

Responsabilitățile privind derularea fluxurilor financiare sunt conforme cu prevederile Normelor metodologice de aplicare a O.U.G. nr. 133/2021 privind gestionarea financiară a fondurilor europene pentru perioada de programare 2021—2027 alocate României din Fondul european de dezvoltare regională, Fondul de coeziune, Fondul social european Plus, Fondul pentru o tranziție justă, aprobate prin H.G. nr. 829 din 27 iunie 2022.

Art. 5. Perioada de valabilitate a acordului

Perioada de valabilitate a acordului începe la data semnării prezentului acord și încetează la data la care își încetează valabilitatea contractul de finanțare aferent proiectului, așa după cum este acesta din urmă identificat la art. 2, alin. (1). Prolungirea perioadei de valabilitate a contractului de finanțare conduce automat la extinderea perioadei de valabilitate a prezentului acord.

Art. 6. Drepturile și obligațiile liderului de parteneriat (solicitant)

A. Drepturile liderului de parteneriat

Liderul de Parteneriat (solicitant/beneficiar) are dreptul să solicite celorlalți parteneri furnizarea oricăror informații și documente legate de proiect, în scopul elaborării rapoartelor de progres, a cererilor de rambursare și altor documente necesare implementării proiectului și executării contractului de finanțare.

B. Obligațiile liderului de parteneriat

(1) Liderul de parteneriat va transmite cererea de finanțare în sistemul electronic.

(2) Membrii parteneriatului acordă prin prezenta un mandat de reprezentare liderului de parteneriat, potrivit art. 2013 și următoarele din Codul civil, pentru a încheia contractul de finanțare cu AM/OI responsabil, în numele parteneriatului, precum și pentru a reprezenta membrii parteneriatului față de AM/OI responsabil, pentru orice aspect legat de implementarea proiectului și derularea contractului de finanțare.

(3) În cazul proiectelor implementate în parteneriat, beneficiarul/liderul de parteneriat reprezintă și acționează în numele parteneriatului în scopul executării contractului de finanțare și va avea autoritatea necesară pentru a angaja legal toți partenerii, în scopul îndeplinirii rolurilor și responsabilităților, derulării activităților și asigurarea resurselor umane, materiale și financiare, așa cum sunt acestea asumate de fiecare partener, în conformitate cu prevederile acordului de parteneriat.

- (4) Liderul de parteneriat va consulta partenerii cu regularitate, îi va informa despre progresul în implementarea proiectului și le va furniza copii ale rapoartelor de progres și financiare, precum și copii ale altor documente necesare implementării proiectului și executării contractului de finanțare
- (5) Propunerile pentru modificări importante ale proiectului (e.g. activități, parteneri etc.), trebuie să fie convenite cu partenerii înaintea solicitării aprobării de către AM/OI responsabil.
- (6) Înlocuirea unuia dintre parteneri, fără consimțământul scris al acestuia, este posibilă doar în cazul nerealizării culpabile a activităților asumate și/sau ca urmare a nerespectării procedurilor stabilite pentru buna implementare a proiectului de către partenerul în cauză, dovedite de ceilalți membri ai parteneriatului către AM/OI responsabil, sau în ipoteza deschiderii unei proceduri de prevenire a insolvenței sau a stării/procedurii de insolvență a partenerului în cauză.
- (7) Liderul de parteneriat este responsabil cu transmiterea cererilor de prefinanțare/plată/rambursare și a cererilor de rambursare aferente cererilor de prefinanțare/plată către AM/OI responsabil, conform prevederilor contractului de finanțare și a legislației aplicabile.
- (8) Pentru proiectele implementate în parteneriat, liderul de parteneriat depune cererea de prefinanțare/plată/rambursare, iar autoritatea de management virează, după efectuarea verificărilor, valoarea cheltuielilor rambursabile în conturile beneficiarului/liderului de parteneriat/partenerilor care le-au efectuat, fără a aduce atingere prevederilor contractului de finanțare și prevederilor acordului de parteneriat, parte integrantă a contractului de finanțare.
- (9) Liderul de parteneriat are obligația de a da curs solicitărilor partenerilor privind depunerea de cereri de prefinanțare/plată/rambursare, pentru cheltuielile previzionate/efectuate de către parteneri.
- (10) În cazul în care partenerul 1 nu duce la îndeplinire una sau mai multe din obligațiile care îi revin (e.g. implementarea unor activități, asigurarea contribuției la cofinanțarea proiectului, respectarea normelor în vigoare privind procedura de atribuire a contractelor de achiziție publică), semnatarii prezentului acord de parteneriat înțeleg și acceptă că se poate înlocui un partener din cadrul parteneriatului cu o altă entitate cu personalitate juridică care îndeplinește condițiile reglementate în Ghidul Solicitantului - Condiții Generale și în Ghidul Solicitantului - Condiții specifice aferent apelului de proiecte, proporțional cu partea rămasă de executat din contract și care preia cel puțin obligațiile restante din cele asumate de partenerul pe care îl înlocuiește.
- (11) Liderul de parteneriat este responsabil pentru neregulile identificate în cadrul proiectului aferente cheltuielilor proprii, conform notificărilor și titlurilor de creanță emise pe numele său de către AM/OI responsabil.

Art. 7 Drepturile și obligațiile partenerului 1

A. Drepturile partenerului 1

- (1) Cheltuielile angajate de partenerul 1 sunt eligibile în același fel ca și cheltuielile angajate de către liderul de parteneriat, corespunzător rolurilor și responsabilităților asumate de către fiecare partener, pentru implementarea proiectului.
- (2) Partenerul are dreptul să fie consultat cu regularitate de către liderul de parteneriat, să fie informat despre progresul în implementarea proiectului și să li se furnizeze, de către liderul de parteneriat copii ale rapoartelor de progres și financiare, precum și copii ale altor documente necesare implementării proiectului și executării contractului de finanțare.
- (3) Partenerul are dreptul să fie consultat, de către liderul de parteneriat, în privința propunerilor pentru modificări importante ale proiectului (e.g. activități, parteneri etc.), înaintea solicitării aprobării de către autoritatea de management / organismul intermediar.
- (4) Partenerii au dreptul să solicite liderului de parteneriat depunerea de cereri de prefinanțare/ plată/ rambursare, pentru cheltuielile previzionate/efectuate de către aceștia, după caz.

B. Obligațiile partenerului 1

- (1) Partenerii sunt obligați să transmită copii conforme cu originalul sau sub semnătura electronică după documentațiile aferente achizițiilor efectuate în cadrul proiectului, în scopul elaborării cererilor de plată/rambursare. De asemenea, partenerii trebuie să pună la dispoziția Liderului de parteneriat documentele necesare ce atestă realizarea activităților asumate și a cheltuielilor efectuate.
- (2) Partenerii sunt obligați să furnizeze orice informații de natură tehnică sau financiară legate de proiect, solicitate de către autoritatea de management, organismul intermediar, autoritatea de certificare, autoritatea de audit, Comisia Europeană sau orice alt organism abilitat să verifice sau să realizeze auditul asupra modului de implementare a proiectelor cofinanțate din fonduri europene.
- (3) Partenerii sunt obligați să furnizeze liderului de parteneriat orice informații sau documente privind implementarea proiectului, în scopul elaborării rapoartelor de progres precum și orice alte documente necesare implementării proiectului și executării contractului de finanțare.
- (4) Partenerii sunt responsabili pentru neregulile identificate în cadrul proiectului, aferente cheltuielilor / acțiunilor / inacțiunilor proprii, conform notificărilor și titlurilor de creanță emise pe numele lor de către AM/OI responsabil.

Art. 8 Achiziții publice

Achizițiile în cadrul proiectului vor fi făcute de către fiecare membru al parteneriatului, cu respectarea condițiilor din contractul de finanțare, a legislației aplicabile în domeniul achizițiilor publice pentru proiectele cu finanțare nerambursabilă și/sau în conformitate cu documentele subsecvente emise de AM/OI responsabil în vederea implementării proiectului și/sau alte organisme abilitate, după caz.

Art. 9 Proprietatea

- (1) Părțile au obligația să mențină proprietatea proiectului și natura activității pentru care s-a acordat finanțare, pe o perioadă de cel puțin 3 ani de la efectuarea plății finale către beneficiar sau în termenul prevăzut de normele privind ajutoarele de stat, după caz, și să asigure exploatarea și întreținerea în această perioadă.
- Prin excepție, părțile au obligația să mențină proprietatea proiectului și natura activității pentru care s-a acordat finanțare, pe o perioadă de cel puțin 5 ani de la efectuarea plății finale către beneficiar sau în termenul prevăzut de normele privind ajutoarele de stat, după caz, și să asigure exploatarea și întreținerea în această perioadă - în cazul proiectelor constând în investiții în infrastructură sau în investiții productive.
- (2) Înainte de sfârșitul perioadei de implementare a proiectului, părțile/partenerii vor conveni asupra modului de acordare a dreptului de utilizare a echipamentelor, bunurilor etc. achiziționate prin proiect, precum și a titlurilor și drepturilor de proprietate intelectuală și industrială privind rezultatele proiectului. Copii ale titlurilor de transfer vor fi atașate raportului final.
- (3) Părțile au obligația de a asigura funcționarea tuturor bunurilor, echipamentelor achiziționate din finanțarea nerambursabilă, la locul de desfășurare a proiectului și exclusiv în scopul pentru care au fost achiziționate, pe o perioadă de min 3 ani de la efectuarea plății finale către beneficiar sau în termenul prevăzut de normele privind ajutoarele de stat, după caz, sau pe o perioadă de cel puțin 5 ani - în cazul proiectelor constând în investiții în infrastructură sau în investiții productive.
- (4) Părțile au obligația să nu înstrăineze, închirieze, gajeze bunurile achiziționate ca urmare a obținerii finanțării prin Program, pe o perioadă de 3 ani de la efectuarea plății finale către beneficiar sau în termenul prevăzut de normele privind ajutoarele de stat, după caz, sau pe o perioadă de cel puțin 5 ani - în cazul proiectelor constând în investiții în infrastructură sau în investiții productive, conform paragrafului (1).

Art. 10 Confidențialitate

Părțile semnatare ale prezentului acord convin să păstreze confidențialitatea asupra informațiilor primite în cadrul și pe parcursul implementării proiectului, cu respectarea obligațiilor prevăzute de contractul de finanțare cu privire la transparență, și sunt de acord să prevină orice utilizare sau divulgare neautorizată a unor astfel de informații. Părțile înțeleg să utilizeze informațiile confidențiale doar în scopul de a-și îndeplini obligațiile din prezentul acord de parteneriat.

Art. 11 Legea aplicabilă

- (1) Prezentului acord i se va aplica și va fi interpretat în conformitate cu legea română.
- (2) Pe durata prezentului acord, părțile vor avea dreptul să convină în scris asupra modificării anumitor clauze, prin semnarea unui nou acord de parteneriat și aprobarea acestuia de către AM/OI responsabil, prin act adițional la contractul de finanțare, oricând interesele lor cer acest lucru sau când aceste circumstanțe au loc și nu au putut fi prevăzute în momentul în care s-a încheiat prezentul acord de parteneriat.

Art. 12 Dispoziții finale

- (1) Toate posibilele dispute rezultate din prezentul acord sau în legătură cu el, pe care părțile nu le pot soluționa pe cale amiabilă, vor fi soluționate de instanțele competente.
- (2) Semnatarii prezentului acord de parteneriat înțeleg și acceptă faptul că nerespectarea culpabilă a prezentului acord de parteneriat, îndeosebi în relația cu AM/OI responsabil, poate atrage răspunderea civilă sau penală a părților, după caz.
- Întocmit în număr de 3 exemplare originale, în limba română, câte unul pentru fiecare parte și un original pentru cererea de finanțare.

Semnături

Lider de parteneriat (S)	Alecu Aurelia - director executiv	Semnătura	Data
Membru 1/Partener 1	Vădană Cătălin - director general	Semnătura	Data

HOTĂRÂREA NR. 115
din 30 aprilie 2026

privind: aprobarea parteneriatului dintre unitatea administrativ-teritorială județul Galați, prin Consiliul Județean Galați, și Colegiul Național „Vasile Alecsandri” Galați, în vederea participării echipei de robotică ByteForce la Competiția Internațională FTC European Premier Event

Inițiator: Președintele Consiliului Județean Galați, Costel FOTEA;
Numărul de înregistrare și data depunerii proiectului: 3.866/24.04.2026

Consiliul Județean Galați;
Având în vedere referatul de aprobare prezentat de inițiator;
Având în vedere raportul de specialitate al direcțiilor din aparatul de specialitate al Consiliului Județean Galați;
Având în vedere avizele Comisiilor de specialitate nr. 1, 4 și 5 ale Consiliului Județean Galați;
Având în vedere adresa Colegiului Național „Vasile Alecsandri” Galați nr. 3866/22.04.2026;
Având în vedere prevederile art. 173 alin. (1) lit. d) și e), alin. (5) lit. a) și alin. (7) lit. a) din Codul administrativ, aprobat prin Ordonanța de urgență a Guvernului nr. 57/2019, cu modificările și completările ulterioare;
În temeiul art. 182 alin. (1) și al art. 196 alin. (1) lit. a) din Codul administrativ, aprobat prin Ordonanța de urgență a Guvernului nr. 57/2019, cu modificările și completările ulterioare,

H O T Ă R Ă Ș T E:

Art.1. (1) Se aprobă parteneriatul dintre unitatea administrativ-teritorială județul Galați, prin Consiliul Județean Galați, și Colegiul Național „Vasile Alecsandri” Galați, în vederea participării echipei de robotică ByteForce la Competiția Internațională FTC European Premier Event, care va avea loc la Eindhoven, Țările de Jos (Olanda).

(2) Se aprobă acordul de parteneriat dintre unitatea administrativ-teritorială județul Galați, prin Consiliul Județean Galați, și Colegiul Național „Vasile Alecsandri” Galați, în vederea participării echipei de robotică ByteForce la Competiția Internațională FTC European Premier Event, prevăzut în anexa care face parte integrantă din prezenta hotărâre.

(3) Se împuternicește Președintele Consiliului Județean Galați cu semnarea, în numele și pe seama Consiliului Județean Galați, a Acordului de parteneriat.

Art.2. Se aprobă alocarea sumei de 70.000 lei necesară participării echipei de robotică ByteForce din cadrul Colegiului Național „Vasile Alecsandri” Galați la Competiția Internațională FTC European Premier Event.

Art.3. (1) Prezenta hotărâre se va comunica Colegiului Național „Vasile Alecsandri” Galați.

(2) Direcția economie și finanțe și Direcția programe din cadrul aparatului de specialitate al Consiliului Județean Galați vor răspunde de ducerea la îndeplinire a prezentei hotărâri.

PREȘEDINTELE CONSILIULUI JUDEȚEAN GALAȚI,

Costel FOTEA

Contrasemnează pentru legalitate:
Secretarul general al județului,
Ionel COCA

Publicată astăzi, 04 mai 2026

ANEXĂ

Acord de parteneriat dintre unitatea administrativ-teritorială județul Galați, prin Consiliul Județean Galați, și Colegiul Național „Vasile Alecsandri” Galați

În temeiul prevederilor Ordonanței de urgență a Guvernului nr. 57/2019 privind Codul administrativ, cu modificările și completările ulterioare, Unitatea administrativ-teritorială județul Galați, prin Consiliul Județean Galați, cod de identificare fiscală (CIF) 3127476, cu sediul în municipiul Galați, str. Eroilor nr. 7, județul Galați, telefon 0236/302520, fax: 0236/460703, reprezentat de dl. Costel Fotea, în calitate de Președinte al Consiliului Județean Galați,

și Colegiul Național „Vasile Alecsandri” Galați, cu sediul în municipiul Galați, str. Nicolae Bălcescu nr. 41, județul Galați, cod poștal 800001, telefon 0236/411688, reprezentată de dl. Prof. Romeo Zamfir, în calitate de director, au convenit încheierea prezentului acord de parteneriat.

ART. 1 Obiectul acordului de parteneriat

Obiectul prezentului acord de parteneriat îl reprezintă colaborarea dintre unitatea administrativ-teritorială județul Galați, prin Consiliul Județean Galați, și Colegiul Național „Vasile Alecsandri” Galați în vederea participării echipei de robotică ByteForce la Competiția Internațională FTC European Premier Event, care va avea loc în Eindhoven, Țările de Jos (Olanda), în perioada 16-20 iunie 2026.

ART. 2 Obligațiile Consiliului Județean Galați

În îndeplinirea obiectivelor prezentului acord de parteneriat, Consiliul Județean Galați are următoarele obligații:

- asigurarea resurselor financiare necesare participării echipei de robotică ByteForce din cadrul Colegiului Național „Vasile Alecsandri” Galați la Competiția Internațională FTC European Premier Event, respectiv a sumei de 70.000 lei pentru acoperirea costurilor cu deplasarea și cazarea. Perioada pentru cazare și transport va fi 15.06. – 21.06.2026.

ART. 3 Obligațiile Colegiului Național „Vasile Alecsandri” Galați

În îndeplinirea obiectivelor prezentului acord de parteneriat, Colegiul Național „Vasile Alecsandri” Galați are următoarele obligații:

- promovarea Consiliului Județean Galați de către echipa de robotică ByteForce la Competiția Internațională FTC European Premier Event;
- furnizarea de materiale video de la Competiția Internațională FTC European Premier Event la care participă echipa de robotică ByteForce, pentru a fi postate pe site-ul Consiliului Județean Galați.

ART. 4 Termene

Prezentul acord de parteneriat va produce efecte juridice între părțile semnatare de la data semnării pe toată durata necesară realizării obiectivelor stabilite prin prezentul acord.

ART. 5 Comunicare

(1) Părțile își vor transmite reciproc toate datele și informațiile necesare ducerii la îndeplinire a obiectului prezentului acord de parteneriat, conform legislației în vigoare și cu aplicarea principiului nevoii de a cunoaște.

(2) Comunicarea datelor menționate la alin. (1) se poate face prin toate mijloacele recunoscute și acceptate de părți.

ART. 6 Dispoziții finale

(1) Orice modificare și/sau completare a prezentului acord de parteneriat se face în scris, prin act adițional, cu acordul ambelor părți, la inițiativa oricăreia dintre ele.

(2) Partea care are inițiativa modificării și/sau completării acordului de parteneriat, transmite celeilalte părți, spre analiză, propunerile sale motivate.

Prezentul acord s-a semnat astăzi,, în două exemplare originale, câte unul pentru fiecare parte.

UAT județul Galați – Consiliul Județean Galați
Președinte,
Costel Fotea

Colegiul Național „Vasile Alecsandri” Galați
Director,
Prof. Romeo Zamfir

HOTĂRÂREA NR. 116
din 30 aprilie 2026

privind: aprobarea parteneriatului între UAT județul Galați, prin Consiliul Județean Galați, și Corpul Experților Contabili și Contabililor Autorizați din România – Filiala CECCAR Galați, în vederea desfășurării Concursului de cultură și educație financiar - contabilă, ediția a IV-a – etapa județeană

Inițiator: Președintele Consiliului Județean Galați, Costel FOTEA;
Numărul de înregistrare și data depunerii proiectului: 3.671/24.04.2026

Consiliul Județean Galați;

Având în vedere referatul de aprobare prezentat de inițiator;

Având în vedere raportul de specialitate al direcțiilor din aparatul de specialitate al Consiliului Județean Galați;

Având în vedere avizele Comisiilor de specialitate nr. 2, 4 și 5 ale Consiliului Județean Galați;

Având în vedere adresa Corpului Experților Contabili și Contabililor Autorizați din România – Filiala CECCAR Galați 151/24.03.2026;

Având în vedere prevederile art. 173 alin. (1) lit. d) și e), alin. (5) lit. a) și alin. (7) lit. a) din Codul administrativ, aprobat prin Ordonanța de urgență a Guvernului nr. 57/2019, cu modificările și completările ulterioare;

În temeiul art. 182 alin. (1) și al art. 196 alin. (1) lit. a) din Codul administrativ, aprobat prin Ordonanța de urgență a Guvernului nr. 57/2019, cu modificările și completările ulterioare,

H O T Ă R Ă Ș T E:

Art.1. (1) Se aprobă parteneriatul între UAT județul Galați, prin Consiliul Județean Galați, și Corpul Experților Contabili și Contabililor Autorizați din România – Filiala CECCAR Galați, în vederea desfășurării Concursului de cultură și educație financiar - contabilă, ediția a IV-a – etapa județeană.

(2) Se aprobă acordul de parteneriat cu privire la desfășurarea Concursului de cultură și educație financiar - contabilă, ediția a IV-a – etapa județeană, anexă la prezenta hotărâre.

(3) Se împuternicește Președintele Consiliului Județean Galați cu semnarea, în numele Consiliului Județean Galați, a Acordului de parteneriat.

Art.2. Se aprobă alocarea sumei de 5.800 lei net, în vederea desfășurării Concursului de cultură și educație financiar - contabilă, ediția a IV-a – etapa județeană.

Art.3. (1) Prezenta hotărâre se va comunica Corpului Experților Contabili și Contabililor Autorizați din România - Filiala CECCAR Galați.

(2) Direcția economie și finanțe și Direcția programe din cadrul aparatului de specialitate al Consiliului Județean Galați vor răspunde de ducerea la îndeplinire a prezentei hotărâri.

PREȘEDINTELE CONSILIULUI JUDEȚEAN GALAȚI,

Costel FOTEA

Contrasemnează pentru legalitate:
Secretarul general al județului,
Ionel COCA

Publicată astăzi, 04 mai 2026

ANEXĂ

Acord de parteneriat
Nr. _____/_____

ART. 1 PĂRȚILE ACORDULUI

UAT JUDEȚUL GALAȚI prin CONSILIUL JUDEȚEAN GALAȚI, cu sediul în municipiul Galați, strada Eroilor nr. 7, județul Galați, România, tel. 0236-302520, fax: 0236-460703, cod fiscal 3127476, reprezentat prin domnul Costel Fotea - Președinte, în calitate de partener eveniment, pe de o parte,

și

Corpul Experților Contabili și Contabililor Autorizați din România - Filiala CECCAR Galați, cu sediul în Galați, str. Maior Iancu Fotea nr. 3, bl. L, sc. 1, etaj 1, tel. 0263-410470, CUI: RO7426179, reprezentată de domnul Silviu Cătălin Severin – Președinte Consiliul Filialei CECCAR Galați, în calitate de organizator concurs, pe de altă parte.

ART. 2 OBIECTUL ACORDULUI

Obiectul prezentului acord de parteneriat este acordarea de sprijin financiar în vederea desfășurării Concursului de cultură și educație financiar - contabilă, ediția a IV-a – etapa județeană.

Art. 3. OBLIGAȚIILE PĂRȚILOR

(1) Obligațiile Județului Galați prin Consiliul Județean Galați

- asigurarea resurselor financiare în valoare de **5.800 lei net**, în vederea desfășurării Concursului de cultură și educație financiar - contabilă, ediția a IV-a – etapa județeană, respectiv acordarea următoarelor premii:

Premiul I – 1.000 lei net;

Premiul II – 800 lei net;

Premiul III – 700 lei net;

4 Mențiuni – 500 lei net / mențiune;

Premiu special – 1300 lei net.

Acordarea premiilor este condiționată de:

- Existența unui număr de minimum cinci participanți / județ și
- Punctajul obținut să fie de minimum 60 de puncte.

(2) Obligațiile Corpului Experților Contabili și Contabililor Autorizați din România - Filiala CECCAR Galați

- organizarea și desfășurarea Concursului de cultură și educație financiar - contabilă, ediția a IV-a - etapa județeană, cu respectarea Regulamentului Ministerului Educației și Cercetării nr. 24578/03.02.2026 – Regulament specific privind organizarea și desfășurarea Concursului de cultură și educație financiar – contabilă;

- asigurarea resurselor financiare în valoare de **2.800 lei net**, în vederea desfășurării Concursului de cultură și educație financiar - contabilă, ediția a IV-a – etapa județeană, respectiv acordarea următoarelor premii:

Premiul I – 1.000 lei net;

Premiul II – 800 lei net;

Premiul III – 600 lei net;

Mențiune I – 400 lei net.

Acordarea premiilor este condiționată de:

- Existența unui număr de minimum cinci participanți / județ și
- Punctajul obținut să fie de minimum 60 de puncte.

ART. 4 DURATA ACORDULUI

Prezentul acord produce efecte până la data premierii câștigătorilor Concursului de cultură și educație financiar - contabilă, ediția a IV-a - etapa județeană.

ART. 5 COMUNICARE

(1) Părțile își vor transmite reciproc toate datele și informațiile necesare ducerii la îndeplinire a obiectului prezentului acord de parteneriat, conform legislației în vigoare și cu aplicarea principiului nevoii de a cunoaște.

(2) Comunicarea datelor menționate la alin. (1) se poate face prin toate mijloacele recunoscute și acceptate de părți.

ART. 6 DISPOZIȚII FINALE

(1) Orice modificare și/sau completare a prezentului acord de parteneriat se face în scris, prin act adițional, cu acordul ambelor părți, la inițiativa oricăreia dintre ele.

(2) Partea care are inițiativa modificării și / sau completării acordului de parteneriat, transmite celeilalte părți, spre analiză, propunerile sale.

Prezentul protocol de parteneriat s-a semnat azi, în două exemplare originale, câte unul pentru fiecare parte.

UAT județul Galați – Consiliul Județean Galați
Președinte,
Costel Fotea

Corpul experților contabili și contabililor autorizați din România - filiala
CECCAR Galați
Președinte,
Silviu Cătălin Severin

HOTĂRÂREA NR. 117

din 30 aprilie 2026

privind: modificarea Hotărârii Consiliului Județean Galați nr. 339 din 26 septembrie 2023 privind aprobarea participării UAT județul Galați, prin Consiliul Județean Galați, în calitate de partener, la implementarea proiectului „Eficiență Energetică pentru Clădiri Publice din Regiunea Sud - Est (SEEE-PB)” finanțat în cadrul Instrumentului financiar ELENA (European Local ENergy Assistance – Asistență locală Europeană pentru Energie) prin Programul Orizont 2020, cu modificările și completările ulterioare

Inițiator: Președintele Consiliului Județean Galați, Costel FOTEA;

Numărul de înregistrare și data depunerii proiectului: 3.654/24.04.2026

Consiliul Județean Galați;

Având în vedere referatul de aprobare prezentat de inițiator;

Având în vedere raportul de specialitate al direcțiilor din aparatul de specialitate al Consiliului Județean Galați;

Având în vedere avizele Comisiilor de specialitate nr. 2, 5 și 6 ale Consiliului Județean Galați;

Având în vedere adresa Agenției pentru Dezvoltare Regională a Regiunii de Dezvoltare Sud-Est nr. 186/SIP/24.04.2026;

Având în vedere prevederile art. 173 alin. (1) lit. b) și e) și alin. (7) lit. a) din Codul administrativ, aprobat prin Ordonanța de urgență a Guvernului nr. 57/2019, cu modificările și completările ulterioare;

În temeiul art. 182 alin. (1) și al art. 196 alin. (1) lit. a) din Codul administrativ, aprobat prin Ordonanța de urgență a Guvernului nr. 57/2019, cu modificările și completările ulterioare,

HOTĂRĂȘTE:

Art.I. Se modifică anexa 1 - Portofoliu proiecte ELENA – UAT JUDEȚUL GALAȚI din anexa - ACORD DE PARTENERIAT la Hotărârea Consiliului Județean Galați nr. 339 din 26 septembrie 2023 privind aprobarea participării UAT județul Galați, prin Consiliul Județean Galați, în calitate de partener, la implementarea proiectului „Eficiență Energetică pentru Clădiri Publice din Regiunea Sud - Est (SEEE-PB)” finanțat în cadrul Instrumentului financiar ELENA (European Local ENergy Assistance – Asistență locală Europeană pentru Energie) prin Programul Orizont 2020, cu modificările și completările ulterioare, care va avea forma prevăzută în anexa 1, parte integrantă din prezenta hotărâre.

Art.II. (1) Prezenta hotărâre se va comunica Agenției pentru Dezvoltare Regională a Regiunii de Dezvoltare Sud - Est.

(2) Direcția programe și Serviciul de dezvoltare regională din cadrul aparatului de specialitate al Consiliului Județean Galați vor răspunde de ducerea la îndeplinire a prezentei hotărâri.

PREȘEDINTELE CONSILIULUI JUDEȚEAN GALAȚI,

Costel FOTEA

Contrasemnează pentru legalitate:

Secretarul general al județului,

Ionel COCA

Publicată astăzi, 04 mai 2026

ANEXA 1 - ANEXA LA ACORD DE PARTENERIAT**Portofoliu proiecte ELENA – UAT JUDEȚUL GALAȚI**

Nr. crt.	Titlu proiect	Clădire inclusă
1	Creșterea eficienței energetice pentru Spitalul Clinic Județean de Urgență „Sf. Apostol Andrei” Galați - structura organizatorică din comuna Ivesți, județul Galați	Clădire C4 (corp B - Pavilion Boli cronice - parter)
		Clădire C5 (corp B - Pavilion interne - parter)
		Clădire C12 (corp C - Pavilion pediatrie 1 - parter)
2	Creșterea eficienței energetice pentru Secția de Pediatrie a Spitalului Municipal „Anton Cincu” Tecuci, situată în municipiul Tecuci, strada Elena Doamna nr. 2A – Lot 1	Secția de Pediatrie a Spitalului Municipal „Anton Cincu” Tecuci – Lot 1- C1
		Secția de Pediatrie a Spitalului Municipal „Anton Cincu” Tecuci - Lot 2 - C2
3	Creșterea eficienței energetice pentru secția Chirurgie, UPU și pavilioanele aferente funcțiilor administrative din cadrul Spitalului Municipal „Anton Cincu” Tecuci, situat în municipiul Tecuci, strada Costache Conachi nr. 35	Clădire C1 - Pavilion administrativ, Spital „Anton Cincu” Tecuci
		Clădire C12 - Centrala termică + atelier, Spital „Anton Cincu” Tecuci
		Clădire C21 - Pavilion UPU, Spital „Anton Cincu” Tecuci
4	Creșterea eficienței energetice pentru clădirile publice din cadrul Inspectoratului General pentru Situații de Urgență ”General Eremia Grigorescu” al Județului Galați	Corp C1
		Corp C2
5	Creșterea eficienței energetice pentru Spitalul de Pneumoftiziologie Galați, situat în municipiul Galați, str. Științei nr. 117	Corp B, Secția Medicală 1, pavilionar
		Corp D – Secția Ftiziopediatrie, pavilionar
		Corp G – Laboratoare, pavilionar, P+M
6	Creșterea eficienței energetice pentru imobilul situat în municipiul Galați, strada Eroilor nr. 7 - corp C2	Clădire C2
7	Creșterea eficienței energetice pentru Spitalul Orășenesc Târgu Bujor	Clădire C12 Bloc alimentar, Spălătorie și Sterilizare
		Clădire C4 Laborator analize corp A
		Clădire C5 corp A
		Clădire C6 corp A
		Clădire C7 corp A-P
		Clădire C8 Bloc alimentar și Pavilion administrativ
9	Creșterea eficienței energetice pentru Muzeul de Artă Vizuală, strada Eroilor nr. 6	Clădire C1
10	Creșterea eficienței energetice pentru Casa „Hortensia Papadat Bengescu” Ivesți	Clădire C1

11	Creșterea eficienței energetice pentru imobilul în care își desfășoară activitatea Muzeul de Artă Vizuală Galați, situat în municipiul Galați, strada Tecuci nr. 3, Bloc V3B	Clădire C1
----	--	------------

HOTĂRÂREA NR. 118 din 30 aprilie 2026

privind: aprobarea indicatorilor tehnico-economici, a devizului general precum și a cofinanțării proiectului „Elaborarea hărților de risc natural la alunecări de teren pentru 14 unități administrativ-teritoriale din județul Galați”

Inițiator: Președintele Consiliului Județean Galați, Costel FOTEA;

Numărul de înregistrare și data depunerii proiectului: 4.918/28.04.2026

Consiliul Județean Galați;
Având în vedere referatul de aprobare prezentat de inițiator;
Având în vedere raportul de specialitate al direcțiilor din aparatul de specialitate al Consiliului Județean Galați;
Având în vedere avizele Comisiilor de specialitate nr. 1, 2 și 6 ale Consiliului Județean Galați;
Având în vedere solicitarea Ministerului Dezvoltării, Lucrărilor Publice și Administrației înregistrată la Consiliul Județean Galați sub nr. 3323/17.03.2026;
Având în vedere prevederile art. 3 alin. (2), art. 5 alin. (1) și alin. (2) din Legea nr. 575/2001 privind aprobarea Planului de amenajare a teritoriului național;
Având în vedere prevederile art. 3 alin. (1) și alin. (2) din anexa nr. 1 la Hotărârea Guvernului nr. 447/2003 pentru aprobarea normelor metodologice privind modul de elaborare și conținutul hărților de risc natural la alunecări de teren, al hărților de hazard la inundații și al hărților de risc la inundații, cu modificările și completările ulterioare;
Având în vedere prevederile art. 51¹ alin. (1) din Legea nr. 350/2001 privind amenajarea teritoriului și urbanismul, cu modificările și completările ulterioare;
Având în vedere prevederile Hotărârii Guvernului nr. 6/2024 privind modificarea anexei la Hotărârea Guvernului nr. 932/2007 pentru aprobarea Metodologiei privind finanțarea de la bugetul de stat a hărților de risc natural pentru cutremure și alunecări de teren;
Având în vedere Hotărârea Guvernului nr. 907/2016 privind etapele de elaborare și conținutul-cadru al documentațiilor tehnico-economice aferente obiectivelor/proiectelor de investiții finanțate din fonduri publice, cu modificările și completările ulterioare;
Având în vedere prevederile art. 291 alin. (1) lit. b) din Legea nr. 227/2015 privind Codul fiscal, cu modificările și completările ulterioare;
Având în vedere prevederile art. 5 alin. (3), art. 20 alin. (1) lit. j), ale art. 34 alin. (1) și alin. (2) și ale art. 44 din Legea nr. 273/2006 privind finanțele publice locale, cu modificările și completările ulterioare;
Având în vedere prevederile art. 173 alin. (1) lit. b), alin. (3) lit. d), e), f) din Codul administrativ, aprobat prin Ordonanța de urgență a Guvernului nr. 57/2019, cu modificările și completările ulterioare;
În temeiul art. 182 alin. (1) și al art. 196 alin. (1) lit. a) din Codul administrativ, aprobat prin Ordonanța de urgență a Guvernului nr. 57/2019, cu modificările și completările ulterioare,

HOTĂRĂȘTE:

Art.1. Se aprobă indicatorii tehnico-economici ai proiectului „Elaborarea hărților de risc natural la alunecări de teren pentru 14 unități administrativ-teritoriale din județul Galați”, conform anexei nr. 1 care face parte integrantă din prezenta hotărâre.

Art.2. Se aprobă Devizul general al proiectului „Elaborarea hărților de risc natural la alunecări de teren pentru 14 unități administrativ-teritoriale din județul Galați”, conform anexei nr. 2 care face parte integrantă din prezenta hotărâre.

Art.3. Se aprobă valoarea totală a proiectului „Elaborarea hărților de risc natural la alunecări de teren pentru 14 unități administrativ-teritoriale din județul Galați”, în sumă de 4.000.000 lei.

Art.4. Se aprobă cofinanțarea din bugetul local al județului Galați a sumei de 2.000.000 lei, reprezentând 50% din valoarea totală a proiectului „Elaborarea hărților de risc natural la alunecări de teren pentru 14 unități administrativ-teritoriale din județul Galați”.

Art.5. Direcția arhitect șef din cadrul aparatului de specialitate al Consiliului Județean Galați răspunde de ducerea la îndeplinire a prezentei hotărâri.

PREȘEDINTELE CONSILIULUI JUDEȚEAN GALAȚI,

Costel FOTEA

Contrasemnează pentru legalitate:
Secretarul general al județului,
Ionel COCA

Publicată astăzi, 04 mai 2026

ANEXA nr. 1

INDICATORI TEHNICO-ECONOMICI aferenți proiectului „Elaborarea hărților de risc natural la alunecări de teren pentru 14 unități administrativ-teritoriale din județul Galați”

Teritoriul studiat în vederea actualizării hărților de risc la alunecări de teren în conformitate cu prevederile Legii nr. 575/2001 privind aprobarea Planului de amenajare a teritoriului național - Secțiunea a V-a Zone de risc natural va cuprinde o suprafață de aproximativ 1058 Km². Actualizarea hărților de risc natural pentru alunecări de teren se va aplica pentru unitățile administrativ-teritoriale cuprinse în Legea nr. 575/2001, după cum urmează:

Nr. crt.	UAT	Suprafață (Km ²)
1	COROD	106
2	CUDALBI	144
3	JORAȘTI	68
4	LIEȘTI	89
5	MAȘTĂCANI	65
6	MATCA	86
7	MOVILENI	40
8	MUNTENI	97
9	PRIPONEȘTI	55

10	REDIU	44
11	SCHELA	44
12	TECUCI	87
13	TULUCEȘTI	72
14	VLADEȘTI	61

Studiile vor include în mod obligatoriu și o bază de date geospațială în format GIS, în sistem de proiecție stereografică 1970, în care se vor transpune hărțile de risc actualizate. Documentațiile și monitorizarea se vor realiza pe parcursul a 2 ani, în două etape, astfel:

Etapa 1 (1 an) - valoare estimată 2.000.000 lei inclusiv TVA și va cuprinde cel puțin următoarele activități:

- Inventarierea alunecărilor de teren active și crearea bazei de date
- Campanii de teren
- Realizarea profilelor geotehnice
- Modelarea stabilității versanților
- Raport intermediar
- Zboruri UAV de monitorizare (an I)

Etapa 2 (1 an) valoare estimată 2.000.000 de lei inclusiv TVA și va cuprinde cel puțin următoarele activități:

- Campanii de teren
- Zboruri UAV de monitorizare (an II)
- Raport final / hărți de risc / baza de date GIS
- Diseminare către stake holder

Valoare totală a documentației inclusiv TVA: 4.000.000 lei

Valoare finanțată prin MDLPA: 2.000.000 lei

Valoarea finanțată prin bugetul județului Galați: 2.000.000 lei

ANEXA nr. 2

**Deviz general aferent proiectului
„Elaborarea hărților de risc natural la alunecări de teren pentru 14 unități administrativ-teritoriale din județul Galați”**

Nr. crt.	Denumire etapă	Anul realizării	Valoarea totală cu TVA	Valoarea finanțată prin bugetul MDLPA	Valoarea finanțată prin bugetul județului Galați
1	Etapa 1 (va cuprinde cel puțin următoarele activități)	2026	2.000.000	1.000.000	1.000.000
	Inventarierea alunecărilor de teren active și crearea bazei de date				
	Campanii de teren				
	Realizarea profilelor geotehnice				
	Modelarea stabilității versanților				
	Raport intermediar				
2	Zboruri UAV de monitorizare	2027			
	Etapa 2		2.000.000	1.000.000	1.000.000
	Campanii de teren				
	Zboruri UAV de monitorizare (an II)				
	Raport final/ hărți de risc / baza de date GIS				
	Diseminare către stake holder				
TOTAL			4.000.000	2.000.000	2.000.000

**HOTĂRÂREA NR. 119
din 30 aprilie 2026**

privind: desemnarea unui membru titular, din partea Direcției de Sănătate Publică a Județului Galați, în Comisia pentru Protecția Copilului Galați

**Inițiator: Președintele Consiliului Județean Galați, Costel FOTEA;
Numărul de înregistrare și data depunerii proiectului: 2.730/22.04.2026**

Consiliul Județean Galați;

Având în vedere referatul de aprobare prezentat de inițiator;

Având în vedere raportul de specialitate al direcțiilor din aparatul de specialitate al Consiliului Județean Galați;

Având în vedere avizele Comisiilor de specialitate nr. 4 și 5 ale Consiliului Județean Galați;

Având în vedere adresa Direcției de Sănătate Publică a Județului Galați nr. 3.575/18.03.2026, înregistrată la Consiliul Județean Galați sub nr. 2.730/20.03.2026;

Având în vedere dispozițiile art. 3 alin. (1) lit. c) și alin. (2), art. 4, precum și ale art. 5 alin. (1) lit. c), e) din Hotărârea Guvernului nr. 502/2017 privind organizarea și funcționarea comisiei pentru protecția copilului;

Având în vedere prevederile art. 173 alin. (1) lit. d), lit. f) și ale alin. (5) lit. b) din Codul administrativ, aprobat prin Ordonanța de urgență a Guvernului nr. 57/2019, cu modificările și completările ulterioare;

În temeiul art. 182 alin. (1) și al art. 196 alin. (1) lit. a) din Codul administrativ, aprobat prin Ordonanța de urgență a Guvernului nr. 57/2019, cu modificările și completările ulterioare,

H O T Ă R Ă Ș T E:

Art.1. Se numește doamna GOROFTEI Larisa, medic specialist pediatrie, specialist nefrologie pediatrică în cadrul Spitalului Clinic de Urgență pentru Copii „Sf. Ioan” Galați, în calitate de membru titular în Comisia pentru Protecția Copilului Galați, desemnat de Direcția de Sănătate Publică a Județului Galați, în locul doamnei ELKAN Eva Maria.

Art.2. Dispozițiile literei c) a alineatului (1) al articolului 1 din Hotărârea Consiliului Județean Galați nr. 242 din 28 iulie 2022 privind constituirea Comisiei pentru Protecția Copilului Galați, cu modificările și completările ulterioare, se modifică în mod corespunzător.

Art.3. Prezenta hotărâre se va comunica: Direcției de Sănătate Publică a Județului Galați, Direcției Generale de Asistență Socială și Protecția Copilului Galați, Comisiei pentru Protecția Copilului Galați, doamnei GOROFTEI Larisa, precum și doamnei ELKAN Eva Maria, care vor asigura punerea în aplicare a acesteia.

PREȘEDINTELE CONSILIULUI JUDEȚEAN GALAȚI,

Costel FOTEA

**Contrasemnează pentru legalitate:
Secretarul general al județului,
Ionel COCA**

Publicată astăzi, 04 mai 2026